

i**EAC CE**

R0.65 L
R0.90 L
R0.115L

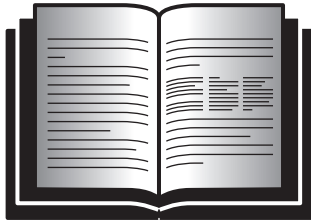

R0.C.65 L
R0.C.90 L
R0.C.115L

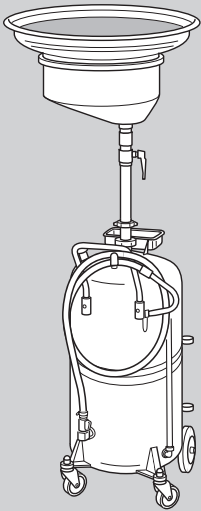
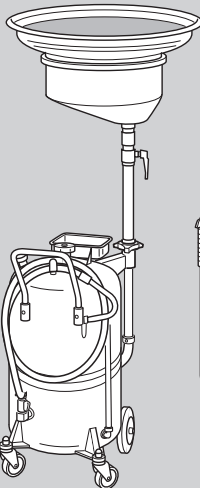
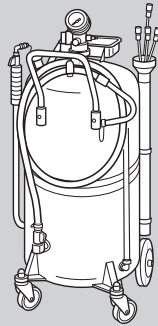

A0.60 L
A0.90 L
A0.114 L
A0I.90 L

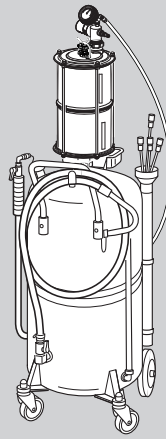

A0.65 L
A0.91 L
A0.115 L

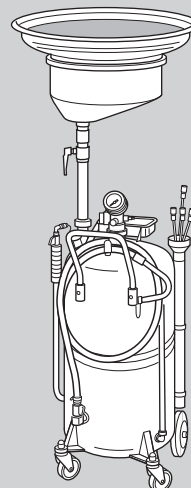

R/A0.C.60 L
R/A0.C.90 L
R/A0.C.115 L

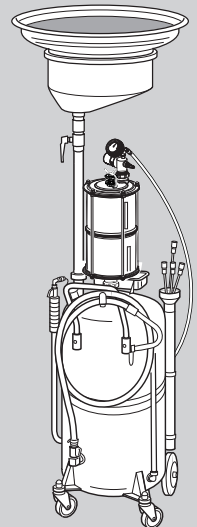

R/A0.C. 65 L
R/A0.C. 91 L
R/A0.C.116 L

I RECUPERATORI OLIO ESAUSTO*

GB WASTE OIL DRAIN

F RECUPERATEURS D'HUILE USAGEE

D ALTÖL-SAMMELGERÄTE

E RECUPERADOR DE ACEITE

P RECOLHEDORES DE ÓLEO USADO

NL OLIE-AFTAPUNIT

DK SPILDOLIESAMLER

N SPILLOLJEMOTTAKER

S SPILLOLJEUPPSAMLARE

FI ÖLJYNKERÄYSSÄILIÖ

GR ΕΛΑΙΟΣΥΛΛΕΚΤΕΣ
ΧΡΗΣΙΜΟΠΟΙΗΜΕΝΟΥ ΛΑΔΙΟΥ

ASPIRATORI OLIO ESAUSTO*

WASTE OIL EXTRACTOR

ASPIRATEURS D'HUILE USAGEE

ALTÖL-SAUGGERÄTE

ASPIRADOR DE ACEITE USADO

ASPIRADORES DE ÓLEO USADO

OLIE-AFZUIGUNIT

SPILDOLIESUGER

SPILLOLJEMOTTAKER

SPILLOLJESUG

ÖLJYN IMUVAIHTAJA MITTA-
ASTIALLA

ΑΝΑΡΡΟΦΗΤΕΣ
ΧΡΗΣΙΜΟΠΟΙΗΜΕΝΟΥ ΛΑΔΙΟΥ

RECUPERATORI/ASPIRATORI OLIO COMBINATI*

COMBINED WASTE OIL SUCTION/DRAINER

RECUPERATEURS/ASPIRATEURS D'HUILE COMBINES

KOMBINIERTE ABSAUG-/SAMMELGERÄTE FÜR ÖL

RECUPERADOR/ASPIRADOR DE ACEITE COMBINADO

RECUPERADORES/ASPIRADORES DE ÓLEO COMBINADOS

GECOMBINEERDE OLIE AFTAP-AFZUIGUNIT

KOMBINERET SPILDOLIESUGER/SAMLER

KOMBINERT SPILLOLJESUGER/SPILLOLJEMOTTAKER

KOMBINERAD OLJEUPPSAMLARE/UPPSUGARE

ÖLJYN IMUVAIHTAJA KERÄILYALTAALLA

ΕΛΑΙΟΣΥΛΛΕΚΤΕΣ / ΑΝΑΡΡΟΦΗΤΕΣ ΛΑΔΙΟΥ

*Istruzione originale

Translation from Italian - Traduction de l'italien - Übersetzung aus dem Italienischen - Traducción del italiano - Tradução do italiano - Vertaling uit het Italiaans - Oversættelse fra italiensk - Oversættelse fra italiensk - Översättning från italienska - Käännös italian kielestä - Μετάφραση από τα Ιταλικά

I

 **LEGGERE ATTENTAMENTE IL LIBRETTO DI ISTRUZIONI PRIMA DI METTERE IN FUNZIONE L'ATTREZZATURA.**
È compito del rivenditore (esportatore) accertare che il seguente manuale d'uso sia tradotto in lingua compatibilmente al paese destinatario della merce acquistata.

GB

 **READ THE INSTRUCTION BOOKLET CAREFULLY BEFORE USING THE EQUIPMENT.**
It is up to the dealer (exporter) to ensure that the following user manual is translated into the language of the country of destination of the purchased goods.

F

 **LIRE ATTENTIVEMENT LE MANUEL DE MODE D'EMPLOI AVANT DE METTRE EN MARCHÉ L'ÉQUIPEMENT.**
Il appartient au détaillant (exportateur) de s'assurer que le manuel de mode d'emploi suivant soit traduit en une langue compatible avec le pays de destination de la marchandise achetée.

D

 **VOR INBETRIEBNAHME DES GERÄTS DIE BEDIENUNGSANLEITUNG AUFMERKSAM LESEN.**
Es ist Aufgabe des Händlers (Exporteurs), sicherzustellen, dass die folgende Bedienungsanleitung in eine mit dem Bestimmungsland der erworbenen Ware kompatible Sprache übersetzt wird.

E

 **LEAN ATENTAMENTE EL MANUAL DE INSTRUCCIONES ANTES DE PONER EN FUNCIONAMIENTO EL EQUIPO.**
Una de las obligaciones del vendedor (exportador) es comprobar que el siguiente manual de uso esté traducido al idioma compatible con el país destinatario de la mercancía adquirida.

P

 **LEIA COM ATENÇÃO O MANUAL DE INSTRUÇÕES ANTES DE FAZER FUNCIONAR O EQUIPAMENTO.**
Cabe ao vendedor (exportador) garantir que o seguinte manual do usuário seja traduzido no idioma oficial do país destinatário, onde a mercadoria foi adquirida.

NL

 **LEES DE GEBRUIKSAANWIJZING NAUWKEURIG DOOR ALVORENS HET APPARAAT IN GEBRUIK TE NEMEN.**
Het is de taak van de verkoper (exporteur) om zich ervan te verzekeren dat deze gebruiksaanwijzing vertaald is in de voertaal van het land van bestemming van de gekochte goederen.

DK

 **LÆS BRUGSANVISNINGEN GRUNDIGT INDEN START AF Udstyret.**
Det er forhandlerens (eksportørens) opgave at sikre sig, at følgende manual bliver oversat til modtagerlandets sprog.

N

 **LES BRUKSANVISNINGEN NØYE FØR DU BRUKER UTSTYRET.**
Det er forhandlerens (eksportørens) ansvar å sørge for at bruksanvisningen oversettes til mottakerlandets språk.

S

 **LÄS BRUKSANVISNINGEN NOGA INNAN UTRUSTNINGEN TAS I BRUK.**
Det åligger återförsäljaren (exportören) att försäkra sig om att denna användningsmanual är översatt till det språk där den sålda varan är avsedd att användas.

FI

 **LUE KÄYTTÖOHJEET HUOLELLISESTI ENNEN VARUSTEEN KÄYTTÖÄ.**
Jälleenmyyjän (viejän) tehtävänä on tarkastaa, että tämä käyttöopas on käännetty laitteen asennusmassa käytetyille viralliselle kielelle.

GR

 **ΔΙΑΒΑΣΤΕ ΠΡΟΣΕΚΤΙΚΑ ΤΟ ΒΙΒΛΙΟ ΟΔΗΓΙΩΝ ΠΡΙΝ ΘΕΣΕΤΕ ΣΕ ΛΕΙΤΟΥΡΓΙΑ ΤΟΝ ΕΞΟΠΛΙΣΜΟ.**
Είναι ευθύνη του μεταπωλητή (εξαγωγέα) να βεβαιωθεί πως το ακόλουθο εγχειρίδιο χρήσης έχει μεταφραστεί στη γλώσσα της χώρας προορισμού των αποκτηθέντων προϊόντων.

I

Per identificare il proprio modello di recuperatore controllare l'etichetta articolo presente sul serbatoio. Questo permetterà di seguire più facilmente le istruzioni del presente manuale.

GB

To identify your oil drainer model, by checking the article label on the tank. This will facilitate following the instructions in this manual.

F

Pour identifier votre modèle de récupérateur contrôlez l'étiquette article présente sur le réservoir. Ceci permettra de suivre plus facilement les instructions de ce manuel

D

Um welches Modell vom Altöl-Sammelgerät es sich handelt, steht auf dem Aufkleber auf dem Behälter. Anhand vom Modell lassen sich die Anweisungen im vorliegenden Handbuch einfach befolgen.

E

Para identificar el propio modelo de recuperador, controlar la etiqueta artículo presente en el depósito. Esto permitirá seguir más fácilmente las instrucciones del presente manual.

P

Para identificar o modelo de recuperação, controlar o rótulo presente no reservatório. Dessa maneira se permite de seguir mais facilmente as instruções do presente manual.

NL

Controleer om uw model aftapunit vast te stellen het artikelplaatje dat op de tank aangebracht is. Hierdoor kunt u de aanwijzingen die in deze handleiding staan makkelijker opvolgen.

DK

Se skiltet på beholderen for at få oplyst opsamlingsapparatets model. Herved er det nemmere at følge brugsanvisningens oplysninger.

N

Se skiltet på tanken for opplysninger om gjenvinnerens modell. Det er dermed lettere å følge bruksanvisningens instruksjoner.

S

För att identifiera din modell av oljeuppsamlare kontrollera arteketiketten som finns på behållaren. Det gör det lättare att följa instruktionerna i denna manual.

FI

Löydät hankkimasi öljynkeräyssäiliön mallin tiedot pääsäiliöllä olevasta kyltistä. Näiden tietojen avulla voit seurata helpommin tässä käyttöoppaassa annettuja ohjeita.

GR

Για να αναγνωρίσετε το μοντέλο του ελαιοσυλλέκτη σας ελέγξτε το πινακάκι του προϊόντος που βρίσκεται πάνω στο δοχείο. Αυτό θα σας βοηθήσει στο να παρακολουθήσετε πιο εύκολα τις οδηγίες αυτού του εγχειριδίου.

INDEX

MONTAGGIO (TUTTI I MODELLI)	14	AO.114L, AOI.90L	27
MONTAGE (ALLE MODELLEN)	14	OLJESUG	
ASSEMBLY (ALL MODELS)	14	R/AO.C.60L, R/AO.C.90L, R/AO.C.115L, AO.60L, AO.90L, AO.114L, AOI.90L	27
MONTERING (ALLE MODELLER)	14	ASPIRACIÓN DEL ACEITE R/AO.C.60L, R/AO.C.90L, R/AO.C.115L, AO.60L,	
ASSEMBLAGE (TOUS LES MODELES)	15	AO.90L, AO.114L, AOI.90L	27
MONTERING (ALLE MODELLENE)	15	KÄYTTÖ	
MONTAGE (ALLE MODELLE)	15	R/AO.C.60L, R/AO.C.90L, R/AO.C.115L, AO.60L, AO.90L, AO.114L, AOI.90L	27
MONTERING (ALLA MODELLER)	15	FUNCIONAMENTO R/AO.C.60L, R/AO.C.90L, R/AO.C.115L, AO.60L, AO.90L,	
MONTAJE (TODOS LOS MODELOS)	15	AO.114L, AOI.90L	27
KOKOAMINEN (KAIKKI MALLIT)	15	ANΑΠΠΟΦΗΣΗ ΛΑΔΙΟΥ	
MONTAGEM (TODOS OS MODELOS)	15	R/AO.C.60L, R/AO.C.90L, R/AO.C.115L, AO.60L, AO.90L, AO.114L, AOI.90L	27
ΣΥΝΑΡΜΟΛΟΓΗΣΗ (ΟΛΑ ΤΑ ΜΟΝΤΕΛΑ)	15	ASPIRAZIONE OLIO	
ISTRUZIONI D'USO		R/AO.C.65 L, R/AO.C.91L, R/AO.C.116L, AO.65L, AO.91L, AO.115L	28
RO.65L, RO.90L, RO.115L	22	BEDIENING R/AO.C.65 L, R/AO.C.91L, R/AO.C.116L, AO.65L, AO.91L, AO.115L	28
BEDIENINGSVOORSCHRIFT		OPERATION	
RO.65L, RO.90L, RO.115L	22	R/AO.C.65 L, R/AO.C.91L, R/AO.C.116L, AO.65L, AO.91L, AO.115L	28
OPERATING INSTRUCTIONS		OPSUGNING AF OLIE R/AO.C.65 L, R/AO.C.91L, R/AO.C.116L, AO.65L, AO.91L,	
RO.65L, RO.90L, RO.115L	22	AO.115L	28
BRUGSANVISNING		ASPIRATION	
RO.65L, RO.90L, RO.115L	22	R/AO.C.65 L, R/AO.C.91L, R/AO.C.116L, AO.65L, AO.91L, AO.115L	29
UTILISATION		SUGING AV OLJE R/AO.C.65 L, R/AO.C.91L, R/AO.C.116L, AO.65L, AO.91L,	
RO.65L, RO.90L, RO.115L	23	AO.115L	29
BRUKSANVISNING		ÖLABSAUGUNG	
RO.65L, RO.90L, RO.115L	23	R/AO.C.65 L, R/AO.C.91L, R/AO.C.116L, AO.65L, AO.91L, AO.115L	29
BEDIENUNGSANLEITUNG RO.65L, RO.90L, RO.115L	23	OLJESUG R/AO.C.65 L, R/AO.C.91L, R/AO.C.116L, AO.65L, AO.91L, AO.115L ..	29
BRUKSANVISNING		ASPIRACIÓN DEL ACEITE R/AO.C.65 L, R/AO.C.91L, R/AO.C.116L, AO.65L,	
RO.65L, RO.90L, RO.115L	23	AO.91L, AO.115L	29
INSTRUCCIONES DE USO		KÄYTTÖ R/AO.C.65 L, R/AO.C.91L, R/AO.C.116L, AO.65L, AO.91L, AO.115L....	29
RO.65L, RO.90L, RO.115L	23	FUNCIONAMENTO	
KÄYTTÖOHJEET		R/AO.C.65 L, R/AO.C.91L, R/AO.C.116L, AO.65L, AO.91L, AO.115L	29
RO.65L, RO.90L, RO.115L	23	ANΑΠΠΟΦΗΣΗ ΛΑΔΙΟΥ R/AO.C.65 L, R/AO.C.91L, R/AO.C.116L, AO.65L, AO.91L,	
INSTRUÇÕES DE USO		AO.115L	29
RO.65L, RO.90L, RO.115L	23	SVUOTAMENTO PRECAMERA	
ΟΔΗΓΙΕΣ ΧΡΗΣΗΣ		R/AO.C.65L, R/AO.C.91L, R/AO.C.116L, AO.65L, AO.91L, AO.115L	30
RO.65L, RO.90L, RO.115L	23	LEDIGEN VAN HET DOORSCHIJNENDE VAT	
MESSA IN FUNZIONE		R/AO.C.65L, R/AO.C.91L, R/AO.C.116L, AO.65L, AO.91L, AO.115L	30
AO.60L, AO.90L, AO.114L, AOI.90L, R/AO.C.60L, R/AO.C.90L, R/AO.C.115L,		PRECHAMBER EMPTYING	
AO.65L, AO.91L, AO.115L, R/AO.C.65L, R/AO.C.91L, R/AO.C.116L	24	R/AO.C.65L, R/AO.C.91L, R/AO.C.116L, AO.65L, AO.91L, AO.115L	30
KLAARMAKEN		TØMNING AF KAMMER	
AO.60L, AO.90L, AO.114L, AOI.90L, R/AO.C.60L, R/AO.C.90L, R/AO.C.115L,		R/AO.C.65L, R/AO.C.91L, R/AO.C.116L, AO.65L, AO.91L, AO.115L	30
AO.65L, AO.91L, AO.115L, R/AO.C.65L, R/AO.C.91L, R/AO.C.116L	24	VIDANGE DE LA PRECHAMBRE	
STARTING		R/AO.C.65L, R/AO.C.91L, R/AO.C.116L, AO.65L, AO.91L, AO.115L	31
AO.60L, AO.90L, AO.114L, AOI.90L, R/AO.C.60L, R/AO.C.90L, R/AO.C.115L,		TØMMING AV FØRKAMMERET	
AO.65L, AO.91L, AO.115L, R/AO.C.65L, R/AO.C.91L, R/AO.C.116L	24	R/AO.C.65L, R/AO.C.91L, R/AO.C.116L, AO.65L, AO.91L, AO.115L	31
FORBEREDELSE TIL START		LEEREN DER VORKAMMER	
AO.60L, AO.90L, AO.114L, AOI.90L, R/AO.C.60L, R/AO.C.90L, R/AO.C.115L,		R/AO.C.65L, R/AO.C.91L, R/AO.C.116L, AO.65L, AO.91L, AO.115L	31
AO.65L, AO.91L, AO.115L, R/AO.C.65L, R/AO.C.91L, R/AO.C.116L	24	TØMNING AV FØRKAMMAREN	
MISE EN FONCTION		R/AO.C.65L, R/AO.C.91L, R/AO.C.116L, AO.65L, AO.91L, AO.115L	31
AO.60L, AO.90L, AO.114L, AOI.90L, R/AO.C.60L, R/AO.C.90L, R/AO.C.115L,		VACIADO PRE-CÁMARA	
AO.65L, AO.91L, AO.115L, R/AO.C.65L, R/AO.C.91L, R/AO.C.116L	25	R/AO.C.65L, R/AO.C.91L, R/AO.C.116L, AO.65L, AO.91L, AO.115L	31
OPPSTART		MITTA-ASTIAN TYHJENNY	
AO.60L, AO.90L, AO.114L, AOI.90L, R/AO.C.60L, R/AO.C.90L, R/AO.C.115L,		R/AO.C.65L, R/AO.C.91L, R/AO.C.116L, AO.65L, AO.91L, AO.115L	31
AO.65L, AO.91L, AO.115L, R/AO.C.65L, R/AO.C.91L, R/AO.C.116L	25	ESVAZIAMENTO PRÉ-CÂMARA	
INBETRIEBNAHME		R/AO.C.65L, R/AO.C.91L, R/AO.C.116L, AO.65L, AO.91L, AO.115L	31
AO.60L, AO.90L, AO.114L, AOI.90L, R/AO.C.60L, R/AO.C.90L, R/AO.C.115L,		MESSA IN FUNZIONE PER RECUPERO OLIO	
AO.65L, AO.91L, AO.115L, R/AO.C.65L, R/AO.C.91L, R/AO.C.116L	25	R/AO.C.65L, R/AO.C.91L, R/AO.C.116L, RO.C.65L, RO.C.90, RO.C.115L, RO.65L,	
AKTIVERING		RO.90L, RO.115L, R/AO.C.60L, R/AO.C.90L, R/AO.C.115L	34
AO.60L, AO.90L, AO.114L, AOI.90L, R/AO.C.60L, R/AO.C.90L, R/AO.C.115L,		OLIE AFTAPPEN	
AO.65L, AO.91L, AO.115L, R/AO.C.65L, R/AO.C.91L, R/AO.C.116L	25	R/AO.C.65L, R/AO.C.91L, R/AO.C.116L, RO.C.65L, RO.C.90, RO.C.115L, RO.65L,	
PUESTA EN MARCHA		RO.90L, RO.115L, R/AO.C.60L, R/AO.C.90L, R/AO.C.115L	34
AO.60L, AO.90L, AO.114L, AOI.90L, R/AO.C.60L, R/AO.C.90L, R/AO.C.115L,		SETTING UP THE OIL DRAINER	
AO.65L, AO.91L, AO.115L, R/AO.C.65L, R/AO.C.91L, R/AO.C.116L	25	R/AO.C.65L, R/AO.C.91L, R/AO.C.116L, RO.C.65L, RO.C.90, RO.C.115L, RO.65L,	
KÄYTTÖOHOTTO		RO.90L, RO.115L, R/AO.C.60L, R/AO.C.90L, R/AO.C.115L	34
AO.60L, AO.90L, AO.114L, AOI.90L, R/AO.C.60L, R/AO.C.90L, R/AO.C.115L,		FORBEREDELSE TIL	
AO.65L, AO.91L, AO.115L, R/AO.C.65L, R/AO.C.91L, R/AO.C.116L	25	OPSAMLING AF OLIE	
FUNCIONAMENTO		(R/AO.C.65L, R/AO.C.91L, R/AO.C.116L, RO.C.65L, RO.C.90, RO.C.115L, RO.65L,	
AO.60L, AO.90L, AO.114L, AOI.90L, R/AO.C.60L, R/AO.C.90L, R/AO.C.115L,		RO.90L, RO.115L, R/AO.C.60L, R/AO.C.90L, R/AO.C.115L	34
AO.65L, AO.91L, AO.115L, R/AO.C.65L, R/AO.C.91L, R/AO.C.116L	25	MISE EN FONCTION POUR LA RÉCUPÉRATION	
ΘΕΣΗ ΣΕ ΛΕΙΤΟΥΡΓΙΑ		R/AO.C.65L, R/AO.C.91L, R/AO.C.116L, RO.C.65L, RO.C.90, RO.C.115L, RO.65L,	
AO.60L, AO.90L, AO.114L, AOI.90L, R/AO.C.60L, R/AO.C.90L, R/AO.C.115L,		RO.90L, RO.115L, R/AO.C.60L, R/AO.C.90L, R/AO.C.115L	35
AO.65L, AO.91L, AO.115L, R/AO.C.65L, R/AO.C.91L, R/AO.C.116L	25	BRUKSANVISNING -	
ASPIRAZIONE OLIO		SPILLØJEMOTTAK	
R/AO.C.60L, R/AO.C.90L, R/AO.C.115L, AO.60L, AO.90L, AO.114L, AOI.90L	26	R/AO.C.65L, R/AO.C.91L, R/AO.C.116L, RO.C.65L, RO.C.90, RO.C.115L, RO.65L,	
BEDIENING		RO.90L, RO.115L, R/AO.C.60L, R/AO.C.90L, R/AO.C.115L	35
R/AO.C.60L, R/AO.C.90L, R/AO.C.115L, AO.60L, AO.90L, AO.114L, AOI.90L	26	INBETRIEBNAHME ZUM	
OPERATION		AUFFANGEN VON ÖL R/AO.C.65L, R/AO.C.91L, R/AO.C.116L, RO.C.65L, RO.C.90,	
R/AO.C.60L, R/AO.C.90L, R/AO.C.115L, AO.60L, AO.90L, AO.114L, AOI.90L	26	RO.C.115L, RO.65L, RO.90L, RO.115L, R/AO.C.60L, R/AO.C.90L, R/AO.C.115L ..	35
OPSUGNING AF OLIE		BRUKSANVISNING	
R/AO.C.60L, R/AO.C.90L, R/AO.C.115L, AO.60L, AO.90L, AO.114L, AOI.90L	26	R/AO.C.65L, R/AO.C.91L, R/AO.C.116L, RO.C.65L, RO.C.90, RO.C.115L, RO.65L,	
ASPIRATION R/AO.C.60L, R/AO.C.90L, R/AO.C.115L, AO.60L, AO.90L, AO.114L,		RO.90L, RO.115L, R/AO.C.60L, R/AO.C.90L, R/AO.C.115L	35
AOI.90L	27	PUESTA EN MARCHA PARA RECOGER EL ACEITE	
SUGING AV OLJE		R/AO.C.65L, R/AO.C.91L, R/AO.C.116L, RO.C.65L, RO.C.90, RO.C.115L, RO.65L,	
R/AO.C.60L, R/AO.C.90L, R/AO.C.115L, AO.60L, AO.90L, AO.114L, AOI.90L	27	RO.90L, RO.115L, R/AO.C.60L, R/AO.C.90L, R/AO.C.115L	35
ÖLABSAUGUNG R/AO.C.60L, R/AO.C.90L, R/AO.C.115L, AO.60L, AO.90L,		LAITTEEN ASENNUS	

R/AO.C.65L, R/AO.C.91L, R/AO.C.116L, RO.C.65L, RO.C.90, RO.C.115L, RO.65L, RO.90L, RO.115L, R/AO.C.60L, R/AO.C.90L, R/AO.C.115L.....	35	AOI.90L.....	40
FUNCIONAMENTO COM O RECOLHEDOR DE OLEO		SOLUTION DES PROBLEMES	
R/AO.C.65L, R/AO.C.91L, R/AO.C.116L, RO.C.65L, RO.C.90, RO.C.115L, RO.65L, RO.90L, RO.115L, R/AO.C.60L, R/AO.C.90L, R/AO.C.115L.....	35	R/AO.C.60L, R/AO.C.90L, R/AO.C.115L, R/AO.C.65L, R/AO.C.91L, R/AO.C.116L, AO.60L, AO.90L, AO.65L, AO.91L, AO.114L, AO.115L, AOI.90L.....	41
ΔΙΑΔΙΚΑΣΙΑ ΠΕΡΙΣΥΛΛΟΓΗΣ ΤΟΥ ΛΑΔΙΟΥ		FEILSØKING	
R/AO.C.65L, R/AO.C.91L, R/AO.C.116L, RO.C.65L, RO.C.90, RO.C.115L, RO.65L, RO.90L, RO.115L, R/AO.C.60L, R/AO.C.90L, R/AO.C.115L.....	35	R/AO.C.60L, R/AO.C.90L, R/AO.C.115L, R/AO.C.65L, R/AO.C.91L, R/AO.C.116L, AO.60L, AO.90L, AO.65L, AO.91L, AO.114L, AO.115L, AOI.90L.....	41
SUVOTAMENTO SERBATOIO		FEHLERSUCHE	
R/AO.C.60L, R/AO.C.90L, R/AO.C.115L, AO.60L, AO.90L, AO.114L, AOI.90L, R/AO.C.65L, R/AO.C.91L, R/AO.C.116L, AO.65L, AO.91L, AO.115 L.....	36	R/AO.C.60L, R/AO.C.90L, R/AO.C.115L, R/AO.C.65L, R/AO.C.91L, R/AO.C.116L, AO.60L, AO.90L, AO.65L, AO.91L, AO.114L, AO.115L, AOI.90L.....	41
LEDIGEN VAN DE UNIT		PROBLEMLÖSNING	
R/AO.C.60L, R/AO.C.90L, R/AO.C.115L, AO.60L, AO.90L, AO.114L, AOI.90L, R/AO.C.65L, R/AO.C.91L, R/AO.C.116L, AO.65L, AO.91L, AO.115 L.....	36	R/AO.C.60L, R/AO.C.90L, R/AO.C.115L, R/AO.C.65L, R/AO.C.91L, R/AO.C.116L, AO.60L, AO.90L, AO.65L, AO.91L, AO.114L, AO.115L, AOI.90L.....	41
TANK EMPTYING		SOLUCIÓN PROBLEMAS	
R/AO.C.60L, R/AO.C.90L, R/AO.C.115L, AO.60L, AO.90L, AO.114L, AOI.90L, R/AO.C.65L, R/AO.C.91L, R/AO.C.116L, AO.65L, AO.91L, AO.115 L.....	36	R/AO.C.60L, R/AO.C.90L, R/AO.C.115L, R/AO.C.65L, R/AO.C.91L, R/AO.C.116L, AO.60L, AO.90L, AO.65L, AO.91L, AO.114L, AO.115L, AOI.90L.....	41
TØMNING AF BEHOLDER		VIANETSINTÄ	
R/AO.C.60L, R/AO.C.90L, R/AO.C.115L, AO.60L, AO.90L, AO.114L, AOI.90L, R/AO.C.65L, R/AO.C.91L, R/AO.C.116L, AO.65L, AO.91L, AO.115 L.....	36	R/AO.C.60L, R/AO.C.90L, R/AO.C.115L, R/AO.C.65L, R/AO.C.91L, R/AO.C.116L, AO.60L, AO.90L, AO.65L, AO.91L, AO.114L, AO.115L, AOI.90L.....	41
VIDANGE		RESOLUÇÕES PROBLEMAS	
R/AO.C.60L, R/AO.C.90L, R/AO.C.115L, AO.60L, AO.90L, AO.114L, AOI.90L, R/AO.C.65L, R/AO.C.91L, R/AO.C.116L, AO.65L, AO.91L, AO.115 L.....	37	R/AO.C.60L, R/AO.C.90L, R/AO.C.115L, R/AO.C.65L, R/AO.C.91L, R/AO.C.116L, AO.60L, AO.90L, AO.65L, AO.91L, AO.114L, AO.115L, AOI.90L.....	41
TØMMING AV TANKEN		ΕΠΙΛΥΣΗ ΠΡΟΒΛΗΜΑΤΩΝ	
R/AO.C.60L, R/AO.C.90L, R/AO.C.115L, AO.60L, AO.90L, AO.114L, AOI.90L, R/AO.C.65L, R/AO.C.91L, R/AO.C.116L, AO.65L, AO.91L, AO.115 L.....	37	R/AO.C.60L, R/AO.C.90L, R/AO.C.115L, R/AO.C.65L, R/AO.C.91L, R/AO.C.116L, AO.60L, AO.90L, AO.65L, AO.91L, AO.114L, AO.115L, AOI.90L.....	41
TANKENTLEERUNG		RIISOLUZIONE PROBLEMI	
R/AO.C.60L, R/AO.C.90L, R/AO.C.115L, AO.60L, AO.90L, AO.114L, AOI.90L, R/AO.C.65L, R/AO.C.91L, R/AO.C.116L, AO.65L, AO.91L, AO.115 L.....	37	R/AO.C.65L, R/AO.C.91L, R/AO.C.116L, AO.65L, AO.91L, AO.115L.....	42
TØMNING		LOKALISEREN VAN PROBLEMEN	
R/AO.C.60L, R/AO.C.90L, R/AO.C.115L, AO.60L, AO.90L, AO.114L, AOI.90L, R/AO.C.65L, R/AO.C.91L, R/AO.C.116L, AO.65L, AO.91L, AO.115 L.....	37	R/AO.C.91L, R/AO.C.91L, R/AO.C.116L, AO.65L, AO.91L, AO.115L.....	42
VACIADO DEL DEPOSITO		TROUBLESHOOTING	
R/AO.C.60L, R/AO.C.90L, R/AO.C.115L, AO.60L, AO.90L, AO.114L, AOI.90L, R/AO.C.65L, R/AO.C.91L, R/AO.C.116L, AO.65L, AO.91L, AO.115 L.....	37	R/AO.C.65L, R/AO.C.91L, R/AO.C.116L, AO.65L, AO.91L, AO.115L.....	42
SÄILIÖN TYHJENNY		FEJLFINDING	
R/AO.C.60L, R/AO.C.90L, R/AO.C.115L, AO.60L, AO.90L, AO.114L, AOI.90L, R/AO.C.65L, R/AO.C.91L, R/AO.C.116L, AO.65L, AO.91L, AO.115 L.....	37	R/AO.C.65L, R/AO.C.91L, R/AO.C.116L, AO.65L, AO.91L, AO.115L.....	42
RESERVATÓRIO		SOLUTION DES PROBLEMES	
R/AO.C.60L, R/AO.C.90L, R/AO.C.115L, AO.60L, AO.90L, AO.114L, AOI.90L, R/AO.C.65L, R/AO.C.91L, R/AO.C.116L, AO.65L, AO.91L, AO.115 L.....	37	R/AO.C.65L, R/AO.C.91L, R/AO.C.116L, AO.65L, AO.91L, AO.115L.....	43
ΔΕΔΙΑΣΜΑ ΔΟΧΕΙΟΥ		FEILSØKING	
R/AO.C.60L, R/AO.C.90L, R/AO.C.115L, AO.60L, AO.90L, AO.114L, AOI.90L, R/AO.C.65L, R/AO.C.91L, R/AO.C.116L, AO.65L, AO.91L, AO.115 L.....	37	R/AO.C.65L, R/AO.C.91L, R/AO.C.116L, AO.65L, AO.91L, AO.115L.....	43
SUVOTAMENTO SERBATOIO		FEHLERSUCHE	
RO.65L, RO.90L, RO.115L, RO.C.65L, RO.C.90, RO.C.115L.....	38	R/AO.C.65L, R/AO.C.91L, R/AO.C.116L, AO.65L, AO.91L, AO.115L.....	43
LEDIGEN VAN DE UNIT		PROBLEMLÖSNING	
RO.65L, RO.90L, RO.115L, RO.C.65L, RO.C.90, RO.C.115L.....	38	R/AO.C.65L, R/AO.C.91L, R/AO.C.116L, AO.65L, AO.91L, AO.115L.....	43
TANK EMPTYING		SOLUCIÓN PROBLEMAS	
RO.65L, RO.90L, RO.115L, RO.C.65L, RO.C.90, RO.C.115L.....	38	R/AO.C.65L, R/AO.C.91L, R/AO.C.116L, AO.65L, AO.91L, AO.115L.....	43
TØMNING AF BEHOLDEREN		VIANETSINTÄ	
RO.65L, RO.90L, RO.115L, RO.C.65L, RO.C.90, RO.C.115L.....	38	R/AO.C.65L, R/AO.C.91L, R/AO.C.116L, AO.65L, AO.91L, AO.115L.....	43
VIDANGE DU RESERVOIR		RESOLUÇÕES PROBLEMAS	
RO.65L, RO.90L, RO.115L, RO.C.65L, RO.C.90, RO.C.115L.....	39	R/AO.C.65L, R/AO.C.91L, R/AO.C.116L, AO.65L, AO.91L, AO.115L.....	43
TØMMING AV TANK		ΕΠΙΛΥΣΗ ΠΡΟΒΛΗΜΑΤΩΝ	
RO.65L, RO.90L, RO.115L, RO.C.65L, RO.C.90, RO.C.115L.....	39	R/AO.C.65L, R/AO.C.91L, R/AO.C.116L, AO.65L, AO.91L, AO.115L.....	43
ENTLEEREN DES TANKS		ATTENZIONE !!!	
RO.65L, RO.90L, RO.115L, RO.C.65L, RO.C.90, RO.C.115L.....	39	OPGELET!!!.....	44
TØMNING AV BEHÅLLARE		ATTENTION !!!	
RO.65L, RO.90L, RO.115L, RO.C.65L, RO.C.90, RO.C.115L.....	39	ADVASEL!.....	44
VACIADO DEL DEPOSITO		ATTENTION !!!	
RO.65L, RO.90L, RO.115L, RO.C.65L, RO.C.90, RO.C.115L.....	39	ADVASEL!.....	44
SÄILIÖN TYHJENNY		ACHTUNG!!!	
RO.65L, RO.90L, RO.115L, RO.C.65L, RO.C.90, RO.C.115L.....	39	ARNING!.....	45
ESVAZIAMENTO DO RESERVATÓRIO		ATENCIÓN!	
RO.65L, RO.90L, RO.115L, RO.C.65L, RO.C.90, RO.C.115L.....	39	HUOMAA!.....	45
ΔΕΔΙΑΣΜΑ ΤΗΣ ΔΕΞΑΜΕΝΗΣ		ATENÇÃO!!!	
RO.65L, RO.90L, RO.115L, RO.C.65L, RO.C.90, RO.C.115L.....	39	ΠΡΟΣΟΧΗ!.....	45
RISOLUZIONE PROBLEMI			
R/AO.C.60L, R/AO.C.90L, R/AO.C.115L, R/AO.C.65L, R/AO.C.91L, R/AO.C.116L, AO.60L, AO.90L, AO.65L, AO.91L, AO.114L, AO.115L, AOI.90L.....	40		
LOKALISEREN VAN PROBLEMEN			
R/AO.C.60L, R/AO.C.90L, R/AO.C.115L, R/AO.C.65L, R/AO.C.91L, R/AO.C.116L, AO.60L, AO.90L, AO.65L, AO.91L, AO.114L, AO.115L, AOI.90L.....	40		
TROUBLESHOOTING			
R/AO.C.60L, R/AO.C.90L, R/AO.C.115L, R/AO.C.65L, R/AO.C.91L, R/AO.C.116L, AO.60L, AO.90L, AO.65L, AO.91L, AO.114L, AO.115L, AOI.90L.....	40		
FEJLFINDING			
R/AO.C.60L, R/AO.C.90L, R/AO.C.115L, R/AO.C.65L, R/AO.C.91L, R/AO.C.116L, AO.60L, AO.90L, AO.65L, AO.91L, AO.114L, AO.115L, AOI.90L.....	40		

I

Queste attrezzature sono idonee per il solo uso professionale. Controllare periodicamente funzionamento e stato di usura di: tubazione, rubinetti, ruote, serbatoio. Verificare il buon funzionamento della valvola di sicurezza con l'apposito anellino. Conservare l'attrezzatura in un luogo riparato dalle intemperie. Non utilizzare su fondi sconnessi e/o caricare oggetti estranei sul serbatoio: ciò potrebbe pregiudicarne la stabilità. Per lo svuotamento dell'olio esausto non ribaltare il serbatoio.

F

Ces équipements sont adaptés uniquement à un usage professionnel. Contrôler périodiquement le fonctionnement et l'état d'usure de: tuyauterie, groupe Venturi, robinets, roues, réservoir. Vérifier le bon fonctionnement de la soupape de sûreté avec l'anneau prévu à cet effet. Conserver l'équipement à l'abri des intempéries. Ne pas utiliser sur des sols irréguliers et/ou mettre des objets sur le réservoir: ceci pourrait compromettre la stabilité. Pour la vidange de l'huile usagée ne pas renverser le réservoir.

E

Este equipo sólo es apto para uso profesional. Comprobar periodicamente funcionamiento y nivel de desgaste de: tuberías, grupo Venturi, grifos, ruedas, depósito. Verificar el buen funcionamiento de la válvula de seguridad con su anillo. Guardar el equipo en un lugar al abrigo de la intemperie. No utilizar sobre superficies destaraladas ni cargar objetos extraños sobre el depósito: ello podría perjudicar su estabilidad. Para el vaciado del aceite desgastado no volcar el depósito.

NL

Deze apparatuur is alleen geschikt voor professioneel gebruik. Controleer periodiek de werking en de slijtage van de: leidingbuis, Venturi-eenheid, kranen, wielen, tank. Check de goede werking van de veiligheidsklep met het bijbehorende ringetje. Berg het gereedschap op een plaats op die beschut is tegen weer en wind. Gebruik de apparatuur niet op een ongelijke ondergrond en/of laad geen vreemde voorwerpen op de tank: hierdoor zou deze zijn stabiliteit kunnen verliezen. Keer de tank niet om, om deze van de afgewerkte olie te ontdoen.

N

Deette utstyret er kun egnet for profesjonell bruk. Kontroller jevnlig driften og slitasjen av rørledning, Venturienheten, kranene, hjulene og beholderen. Kontroller at sikkerhetsventilen fungerer riktig med den bestemte ringen. Oppbevar utstyret på et sted beskyttet mot uvær. Må ikke brukes på ujevn underflate og/eller ikke legg fremmedgjenstander oppå beholderen, fordi det kan føre til ubalanse. Ikke snu beholderen opp ned for å tømme ut den brukte oljen.

FI

Tämä laite on tarkoitettu ainoastaan ammattikäyttöön. Tarkista säännöllisesti seuraavien osien toiminta ja kuluminen: letkut, venturi-yksikkö, hanat, pyörät, säiliö. Tarkista varovasti toiminta erityisellä renkaalla. Säilytä laite ilmastotekijöiltä suojatussa paikassa. Älä käytä epätasaisella pinnalla ja/tai aseta säiliöön ylimääräisiä esineitä: tämä saattaisi heikentää laitteen vakautta. Älä poista jäteöljyä kallistamalla säiliötä.

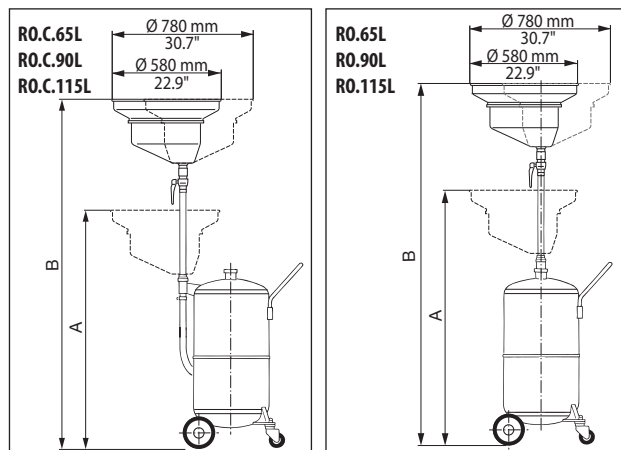
**GB**

This equipment is suitable for professional use only. Periodically check the functioning and state of wear of: tubing, Venturi unit, cocks, wheels, tank. Check the good working of the safety valve with the special ring. Keep the equipment in a place away from the bad weather. Do not use on loose surfaces and/or load foreign objects on the tank, since this could negatively affect stability. Do not tip the tank to empty the old oil.

D

Diese Geräte sind ausschließlich für den Einsatz in professionellen Werkstätten geeignet. Regelmäßig die Funktionstüchtigkeit und den Verschleiß folgender Teile überprüfen: Leitungen, Venturi-Einheit, Hähne, Räder und Tank. Die Funktionstüchtigkeit vom Sicherheitsventil anhand des kleinen Rings kontrollieren. Das Gerät an einem vor Witterungseinflüssen geschützten Ort aufbewahren. Nicht auf unebenem Boden verwenden. Keine Gegenstände auf den Tank legen, da der Tank dadurch aus dem Gleichgewicht kommen und umstürzen kann! Zum Ausleeren vom Altöl den Tank nicht auf den Kopf stellen!

P

Estes equipamentos são indicados somente para uso profissional. Verificar periodicamente o funcionamento e estado de desgaste de: tubulações, grupo Venturi, torneiras, rodas, reservatório. Verificar o bom funcionamento da válvula de segurança com a argolinha especial. Conservar o equipamento em lugar protegido contra intempéries. Não utilizar em superfícies irregulares e/ou colocar objetos estranhos no reservatório: poderia prejudicar a sua estabilidade. Para o esvaziamento do óleo usado não revirar o reservatório.

DK

Deette udstyr er udelukkende beregnet til professionel brug. Kontrollér regelmæssigt funktionen og slitagen på følgende dele: slange, Venturi-enhed, haner, hjul og beholder. Kontrollér, at sikkerhedsventilen fungerer korrekt (kontrollen udføres ved hjælp af den respektive ring). Opbevar udstyret på et tørt sted, som er beskyttet mod nedbør. Benyt ikke udstyret på løst underlag og/eller anbring ikke fremmedlegemer på beholderen: Dette kan øve negativ indflydelse på udstyrets stabilitet. Tip ikke beholderen for at tømme den brugte olie.

S

Denna utrustning är endast lämplig för professionell användning. Kontrollera regelbundet funktion och slitage på rörledning, venturienhet, kranar, hjul, behållare. Kontrollera säkerhetsventilens funktion med avsedd ring. Förvara utrustningen på en skyddad plats mot väder och vind. Använd inte utrustningen på ojämna underlag och/eller placera främmande föremål på behållaren. Detta kan äventyra utrustningens stabilitet. Vänd inte behållaren uppochner för att tömma ut gammal olja.

GR

Η συσκευή αυτή είναι κατάλληλη μόνο για επαγγελματική χρήση. Να ελέγχετε τακτικά τη λειτουργία και το στάδιο φθοράς: της σωλήνωσης, του συμπλέγματος Βεντούρι (Venturi), των ρουμπινέτων (στροφιγγών), των τροχών, της δεξαμενής (ντεπόζιτο). Να ελέγχετε τακτικά την καλή λειτουργία της βαλβίδας ασφαλείας με τον κατάλληλο δακτύλιο. Να φυλάτε τη συσκευή σε μέρος που να προστατεύεται από τις κακοκαιρίες. Μην τη χρησιμοποιείτε σε μη επίπεδες επιφάνειες και μην τοποθετείτε ξένα αντικείμενα πάνω στη δεξαμενή γιατί αυτό θα μπορούσε να δημιουργήσει αστάθεια. Για το άδειασμα του μεταχειρισμένου λαδιού μην αναποδογυρίζετε τη δεξαμενή.

MOD.	A	B	kg - lbs
RO.C.65L	1250 mm - 49.3"	1700 mm - 67"	33 kg - 73 lbs
RO.C.90L	1280 mm - 50.4"	1730 mm - 68.2"	34 kg - 75 lbs
RO.C.115L	1340 mm - 52.8"	1750 mm - 69"	42 kg - 92 lbs

MOD.	A	B	kg - lbs
RO.65L	1270 mm - 50"	1780 mm - 70.1"	33 kg - 73 lbs
RO.90L	1400 mm - 55.2"	1900 mm - 74.9"	34 kg - 75 lbs
RO.115L	1420 mm - 55.9"	1920 mm - 75.6"	42 kg - 92 lbs

I

AVVERTENZE e DATI TECNICI	RO.65 L RO.C.65L	RO.90 L RO.C.90	RO.115L RO.C.115L
Pressione di attivazione	-	-	-
Pressione di svuotamento	0,5-1 bar - 7-14 psi		
Capacità nominale serbatoio	65 l - 17.2 gal	90 l - 23.8 gal	115 l - 30.4 gal
Capacità max recupero	52 l - 13.7 gal	75 l - 19.8 gal	97 l - 25.6 gal
Capacità precamera	-	-	-
Temperatura aspirazione olio	-	-	-

F

AVERTISSEMENTS ET DONNEES TECHNIQUES	RO.65 L RO.C.65L	RO.90 L RO.C.90	RO.115L RO.C.115L
Pression d'activation	-	-	-
Pression de vidange	0,5-1 bar - 7-14 psi		
Capacité nominale du réservoir	65 l - 17.2 gal	90 l - 23.8 gal	115 l - 30.4 gal
Capacité maxi de récupération	52 l - 13.7 gal	75 l - 19.8 gal	97 l - 25.6 gal
Capacité de la préchambre	-	-	-
Température d'aspiration de l'huile	-	-	-

E

INSTRUCCIONES y DATOS TÉCNICOS	RO.65 L RO.C.65L	RO.90 L RO.C.90	RO.115L RO.C.115L
Presión de activación	-	-	-
Presión de vaciado	0,5-1 bar - 7-14 psi		
Capacidad nominal depósito	65 l - 17.2 gal	90 l - 23.8 gal	115 l - 30.4 gal
Capacidad max recuperación	52 l - 13.7 gal	75 l - 19.8 gal	97 l - 25.6 gal
Capacidad precámara	-	-	-
Temperatura aspiración aceite	-	-	-

NL

WAARSCHUWINGEN en TECHNISCHE GEGEVENS	RO.65 L RO.C.65L	RO.90 L RO.C.90	RO.115L RO.C.115L
Inwerkingstellingdruk	-	-	-
Leegmaakdruk	0,5-1 bar - 7-14 psi		
Nominale tankinhoud	65 l - 17.2 gal	90 l - 23.8 gal	115 l - 30.4 gal
Max. opvangcapaciteit	52 l - 13.7 gal	75 l - 19.8 gal	97 l - 25.6 gal
Capaciteit voorkamer	-	-	-
Aanzigttemperatuur olie	-	-	-

N

ADVARSLER og TEKNISKE DATA	RO.65 L RO.C.65L	RO.90 L RO.C.90	RO.115L RO.C.115L
Starttrykk	-	-	-
Tømmingstrykk	0,5-1 bar - 7-14 psi		
Beholderens volum	65 l - 17.2 gal	90 l - 23.8 gal	115 l - 30.4 gal
Maks. oppsamlingsvolum	52 l - 13.7 gal	75 l - 19.8 gal	97 l - 25.6 gal
Forkammerets volum	-	-	-
Oljens sugetemperatur	-	-	-

FI

VAROITUKSIA ja TEKNISIÄ TIETOJA	RO.65 L RO.C.65L	RO.90 L RO.C.90	RO.115L RO.C.115L
Aktivointipaine	-	-	-
Tyhjennyspaine	0,5-1 bar - 7-14 psi		
Säiliön nimellistilavuus	65 l - 17.2 gal	90 l - 23.8 gal	115 l - 30.4 gal
Keräyssäiliön maks.tilavuus	52 l - 13.7 gal	75 l - 19.8 gal	97 l - 25.6 gal
Esikammion tilavuus	-	-	-
Imettävän öljyn lämpötila	-	-	-

GB

INFORMATION & TECHNICAL DATA	RO.65 L RO.C.65L	RO.90 L RO.C.90	RO.115L RO.C.115L
Activation pressure	-	-	-
Emptying pressure	0,5-1 bar - 7-14 psi		
Nominal tank capacity	65 l - 17.2 gal	90 l - 23.8 gal	115 l - 30.4 gal
Max. collection capacity	52 l - 13.7 gal	75 l - 19.8 gal	97 l - 25.6 gal
Pre-chamber capacity	-	-	-
Oil suction temperature	-	-	-

D

HINWEISE und TECHNISCHE DATEN	RO.65 L RO.C.65L	RO.90 L RO.C.90	RO.115L RO.C.115L
Einschaltdruck	-	-	-
Entleerungsdruck	0,5-1 bar - 7-14 psi		
Nominales Fassungsvermögen Tank	65 l - 17.2 gal	90 l - 23.8 gal	115 l - 30.4 gal
Maximale Altölmenge	52 l - 13.7 gal	75 l - 19.8 gal	97 l - 25.6 gal
Fassungsvermögen Vorkammer	-	-	-
Öltemperatur beim Absaugen	-	-	-

P

ADVERTÊNCIAS e DADOS TÉCNICOS	RO.65 L RO.C.65L	RO.90 L RO.C.90	RO.115L RO.C.115L
Pressão de ativação	-	-	-
Pressão de esvaziamento	0,5-1 bar - 7-14 psi		
Capacidade nominal reservatório	65 l - 17.2 gal	90 l - 23.8 gal	115 l - 30.4 gal
Capacidade máx de recuperação	52 l - 13.7 gal	75 l - 19.8 gal	97 l - 25.6 gal
Capacidade pré-câmara	-	-	-
Temperatura aspiração óleo	-	-	-

DK

FORSKRIFTER og TEKNISKE DATA	RO.65 L RO.C.65L	RO.90 L RO.C.90	RO.115L RO.C.115L
Aktiveringstryk	-	-	-
Dræningstryk	0,5-1 bar - 7-14 psi		
Beholderens volumen	65 l - 17.2 gal	90 l - 23.8 gal	115 l - 30.4 gal
Maks. opsamlingsvolumen	52 l - 13.7 gal	75 l - 19.8 gal	97 l - 25.6 gal
Forkammerets volumen	-	-	-
Temperatur v. ind sugning af olie	-	-	-

S

VARNINGAR och TEKNISKA DATA	RO.65 L RO.C.65L	RO.90 L RO.C.90	RO.115L RO.C.115L
Aktiveringstryck	-	-	-
Tömmingstryck	0,5-1 bar - 7-14 psi		
Behållarens volym	65 l - 17.2 gal	90 l - 23.8 gal	115 l - 30.4 gal
Max. uppsamlingsvolym	52 l - 13.7 gal	75 l - 19.8 gal	97 l - 25.6 gal
Förkammarens volym	-	-	-
Oljetemperatur vid insug	-	-	-

GR

ΣΗΜΑΝΤΙΚΕΣ ΟΔΗΓΙΕΣ ΚΑΙ ΤΕΧΝΙΚΑ ΧΑΡΑΚΤΗΡΙΣΤΙΚΑ	RO.65 L RO.C.65L	RO.90 L RO.C.90	RO.115L RO.C.115L
Πίεση ενεργοποίησης	-	-	-
Πίεση αδειάζματος	0,5-1 bar - 7-14 psi		
Ονομαστική χωρητικότητα δεξαμενής	65 l - 17.2 gal	90 l - 23.8 gal	115 l - 30.4 gal
Μέγιστη χωρητικότητα περιουλολής	52 l - 13.7 gal	75 l - 19.8 gal	97 l - 25.6 gal
Χωρητικότητα προθαλάμου	-	-	-
Θερμοκρασία αναρρόφησης λαδιού	-	-	-

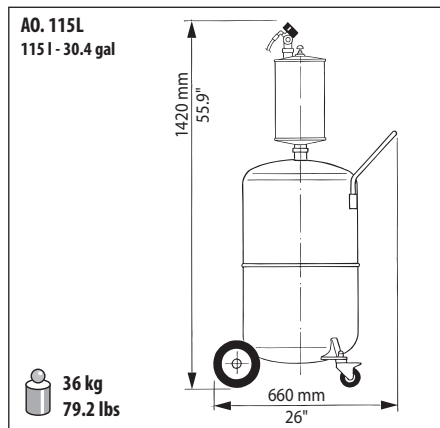
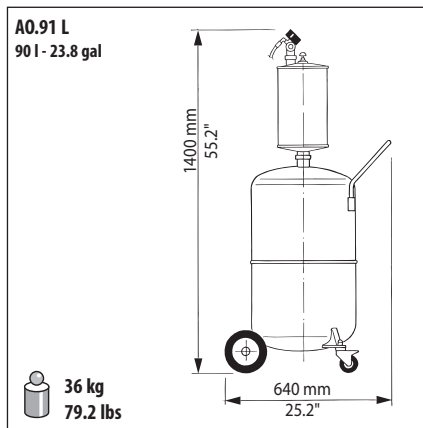
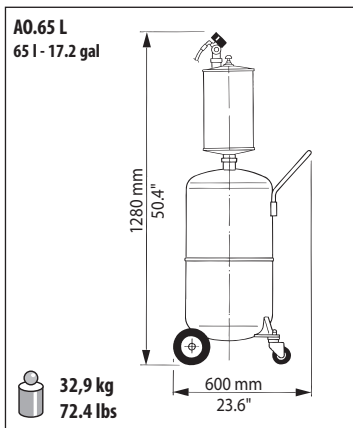

AVVERTENZE e DATI TECNICI	A0.60 L	A0.90 L - A01.90L	A0.114L	A0.65 L	A0.91 L	A0.115 L
Pressione di attivazione	6,5-7 bar - 95-100 PSI			6,5-7 bar - 95-100 PSI		
Pressione di svuotamento	0,5-1 bar - 7-14 PSI			0,5-1 bar - 7-14 PSI		
Capacità nominale serbatoio	65 l - 17.2 gal	90 l - 23.8 gal	115 l - 30.4 gal	65 l - 17.2 gal	90 l - 23.8 gal	115 l - 30.4 gal
Capacità max recupero	52 l - 13.7 gal	75 l - 19.8 gal	97 l - 25.6 gal	52 l - 13.7 gal	75 l - 19.8 gal	97 l - 25.6 gal
Capacità precamera	-	-	-	8 l - 2.1 gal		
Temperatura aspirazione olio	70 - 80 °C - 158 - 176 °F			70 - 80 °C - 158 - 176 °F		

INFORMATION & TECHNICAL DATA	A0.60 L	A0.90 L - A01.90L	A0.114L	A0.65 L	A0.91 L	A0.115 L
Activation pressure	6,5-7 bar - 95-100 PSI			6,5-7 bar - 95-100 PSI		
Emptying pressure	0,5-1 bar - 7-14 PSI			0,5-1 bar - 7-14 PSI		
Nominal tank capacity	65 l - 17.2 gal	90 l - 23.8 gal	115 l - 30.4 gal	65 l - 17.2 gal	90 l - 23.8 gal	115 l - 30.4 gal
Max. collection capacity	52 l - 13.7 gal	75 l - 19.8 gal	97 l - 25.6 gal	52 l - 13.7 gal	75 l - 19.8 gal	97 l - 25.6 gal
Pre-chamber capacity	-	-	-	8 l - 2.1 gal		
Oil suction temperature	70 - 80 °C - 158 - 176 °F			70 - 80 °C - 158 - 176 °F		

AVERTISSEMENTS ET DONNEES TECHNIQUES	A0.60 L	A0.90 L - A01.90L	A0.114L	A0.65 L	A0.91 L	A0.115 L
Pression d'activation	6,5-7 bar - 95-100 PSI			6,5-7 bar - 95-100 PSI		
Pression de vidange	0,5-1 bar - 7-14 PSI			0,5-1 bar - 7-14 PSI		
Capacité nominale du réservoir	65 l - 17.2 gal	90 l - 23.8 gal	115 l - 30.4 gal	65 l - 17.2 gal	90 l - 23.8 gal	115 l - 30.4 gal
Capacité maxi de récupération	52 l - 13.7 gal	75 l - 19.8 gal	97 l - 25.6 gal	52 l - 13.7 gal	75 l - 19.8 gal	97 l - 25.6 gal
Capacité de la préchambre	-	-	-	8 l - 2.1 gal		
Température d'aspiration de l'huile	70 - 80 °C - 158 - 176 °F			70 - 80 °C - 158 - 176 °F		

HINWEISE und TECHNISCHE DATEN	A0.60 L	A0.90 L - A01.90L	A0.114L	A0.65 L	A0.91 L	A0.115 L
Einschaltdruck	6,5-7 bar - 95-100 PSI			6,5-7 bar - 95-100 PSI		
Entleerungsdruck	0,5-1 bar - 7-14 PSI			0,5-1 bar - 7-14 PSI		
Nominales Fassungsvermögen Tank	65 l - 17.2 gal	90 l - 23.8 gal	115 l - 30.4 gal	65 l - 17.2 gal	90 l - 23.8 gal	115 l - 30.4 gal
Maximale Altölmenge	52 l - 13.7 gal	75 l - 19.8 gal	97 l - 25.6 gal	52 l - 13.7 gal	75 l - 19.8 gal	97 l - 25.6 gal
Fassungsvermögen Vorkammer	-	-	-	8 l - 2.1 gal		
Öltemperatur beim Absaugen	70 - 80 °C - 158 - 176 °F			70 - 80 °C - 158 - 176 °F		

INSTRUCCIONES y DATOS TÉCNICOS	A0.60 L	A0.90 L - A01.90L	A0.114L	A0.65 L	A0.91 L	A0.115 L
Presión de activación	6,5-7 bar - 95-100 PSI			6,5-7 bar - 95-100 PSI		
Presión de vaciado	0,5-1 bar - 7-14 PSI			0,5-1 bar - 7-14 PSI		
Capacidad nominal depósito	65 l - 17.2 gal	90 l - 23.8 gal	115 l - 30.4 gal	65 l - 17.2 gal	90 l - 23.8 gal	115 l - 30.4 gal
Capacidad max recuperación	52 l - 13.7 gal	75 l - 19.8 gal	97 l - 25.6 gal	52 l - 13.7 gal	75 l - 19.8 gal	97 l - 25.6 gal
Capacidad precámara	-	-	-	8 l - 2.1 gal		
Temperatura aspiración aceite	70 - 80 °C - 158 - 176 °F			70 - 80 °C - 158 - 176 °F		

ADVERTÊNCIAS e DADOS TÉCNICOS	A0.60 L	A0.90 L - A01.90L	A0.114L	A0.65 L	A0.91 L	A0.115 L
Pressão de ativação	6,5-7 bar - 95-100 PSI			6,5-7 bar - 95-100 PSI		
Pressão de esvaziamento	0,5-1 bar - 7-14 PSI			0,5-1 bar - 7-14 PSI		
Capacidade nominal reservatório	65 l - 17.2 gal	90 l - 23.8 gal	115 l - 30.4 gal	65 l - 17.2 gal	90 l - 23.8 gal	115 l - 30.4 gal
Capacidade máx de recuperação	52 l - 13.7 gal	75 l - 19.8 gal	97 l - 25.6 gal	52 l - 13.7 gal	75 l - 19.8 gal	97 l - 25.6 gal
Capacidade pré-câmara	-	-	-	8 l - 2.1 gal		
Temperatura aspiração óleo	70 - 80 °C - 158 - 176 °F			70 - 80 °C - 158 - 176 °F		

AO. 60 L
65 l - 17.2 gal

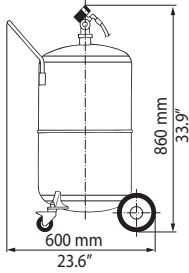

 **26,9 kg**
59.2 lbs

AO. 90 L
AOI. 90L
90 l - 23.8 gal

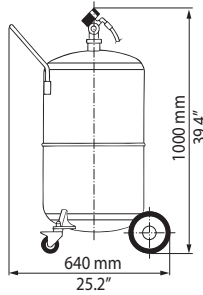

 **31,4 kg**
69.1 lbs

AO.114 L
115 l - 30.4 gal

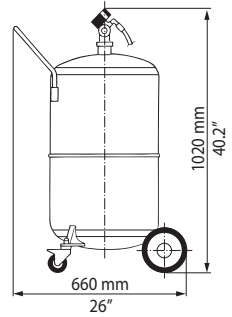

 **39 kg**
85.8 lbs

NL

WAARSCHUWINGEN en TECHNISCHE GEGEVENS	AO. 60 L	AO. 90 L - AOI. 90L	AO. 114L	AO.65 L	AO.91 L	AO.115 L
Inwerkingstellingdruk	6,5-7 bar - 95-100 PSI			6,5-7 bar - 95-100 PSI		
Leegmaakdruk	0,5-1 bar - 7-14 PSI			0,5-1 bar - 7-14 PSI		
Nominale tankinhoud	65 l - 17.2 gal	90 l - 23.8 gal	115 l - 30.4 gal	65 l - 17.2 gal	90 l - 23.8 gal	115 l - 30.4 gal
Max. opvangcapaciteit	52 l - 13.7 gal	75 l - 19.8 gal	97 l - 25.6 gal	52 l - 13.7 gal	75 l - 19.8 gal	97 l - 25.6 gal
Capaciteit voorkamer	-	-	-	8 l - 2.1 gal		
Aanzuigt temperatuur olie	70 - 80 °C - 158 - 176 °F			70 - 80 °C - 158 - 176 °F		

DK

FORSKRIFTER og TEKNISKE DATA	AO. 60 L	AO. 90 L - AOI. 90L	AO. 114L	AO.65 L	AO.91 L	AO.115 L
Aktiveringstryk	6,5-7 bar - 95-100 PSI			6,5-7 bar - 95-100 PSI		
Dræningstryk	0,5-1 bar - 7-14 PSI			0,5-1 bar - 7-14 PSI		
Beholderens volumen	65 l - 17.2 gal	90 l - 23.8 gal	115 l - 30.4 gal	65 l - 17.2 gal	90 l - 23.8 gal	115 l - 30.4 gal
Maks. opsamlingsvolumen	52 l - 13.7 gal	75 l - 19.8 gal	97 l - 25.6 gal	52 l - 13.7 gal	75 l - 19.8 gal	97 l - 25.6 gal
Forkammerets volumen	-	-	-	8 l - 2.1 gal		
Temperatur v. ind sugning af olie	70 - 80 °C - 158 - 176 °F			70 - 80 °C - 158 - 176 °F		

N

ADVARSLER og TEKNISKE DATA	AO. 60 L	AO. 90 L - AOI. 90L	AO. 114L	AO.65 L	AO.91 L	AO.115 L
Starttryk	6,5-7 bar - 95-100 PSI			6,5-7 bar - 95-100 PSI		
Tømmingstryk	0,5-1 bar - 7-14 PSI			0,5-1 bar - 7-14 PSI		
Beholderens volum	65 l - 17.2 gal	90 l - 23.8 gal	115 l - 30.4 gal	65 l - 17.2 gal	90 l - 23.8 gal	115 l - 30.4 gal
Maks. oppsamlingsvolum	52 l - 13.7 gal	75 l - 19.8 gal	97 l - 25.6 gal	52 l - 13.7 gal	75 l - 19.8 gal	97 l - 25.6 gal
Forkammerets volum	-	-	-	8 l - 2.1 gal		
Oljens sugetemperatur	70 - 80 °C - 158 - 176 °F			70 - 80 °C - 158 - 176 °F		

S

VARNINGAR och TEKNISKA DATA	AO. 60 L	AO. 90 L - AOI. 90L	AO. 114L	AO.65 L	AO.91 L	AO.115 L
Aktiveringstryck	6,5-7 bar - 95-100 PSI			6,5-7 bar - 95-100 PSI		
Tömmingstryck	0,5-1 bar - 7-14 PSI			0,5-1 bar - 7-14 PSI		
Behållarens volym	65 l - 17.2 gal	90 l - 23.8 gal	115 l - 30.4 gal	65 l - 17.2 gal	90 l - 23.8 gal	115 l - 30.4 gal
Max. uppsamlingsvolym	52 l - 13.7 gal	75 l - 19.8 gal	97 l - 25.6 gal	52 l - 13.7 gal	75 l - 19.8 gal	97 l - 25.6 gal
Förkammarens volym	-	-	-	8 l - 2.1 gal		
Oljetemperatur vid insug	70 - 80 °C - 158 - 176 °F			70 - 80 °C - 158 - 176 °F		

FI

VAROITUKSIA ja TEKNISIÄ TIETOJA	AO. 60 L	AO. 90 L - AOI. 90L	AO. 114L	AO.65 L	AO.91 L	AO.115 L
Aktivointipaine	6,5-7 bar - 95-100 PSI			6,5-7 bar - 95-100 PSI		
Tyhjennyspain	0,5-1 bar - 7-14 PSI			0,5-1 bar - 7-14 PSI		
Säiliön nimellistilavuus	65 l - 17.2 gal	90 l - 23.8 gal	115 l - 30.4 gal	65 l - 17.2 gal	90 l - 23.8 gal	115 l - 30.4 gal
Keräyssäiliön maks.tilavuus	52 l - 13.7 gal	75 l - 19.8 gal	97 l - 25.6 gal	52 l - 13.7 gal	75 l - 19.8 gal	97 l - 25.6 gal
Esikammion tilavuus	-	-	-	8 l - 2.1 gal		
Imettävän öljyn lämpötila	70 - 80 °C - 158 - 176 °F			70 - 80 °C - 158 - 176 °F		

GR

ΣΗΜΑΝΤΙΚΕΣ ΟΔΗΓΙΕΣ ΚΑΙ ΤΕΧΝΙΚΑ ΧΑΡΑΚΤΗΡΙΣΤΙΚΑ	AO. 60 L	AO. 90 L - AOI. 90L	AO. 114L	AO.65 L	AO.91 L	AO.115 L
Πίεση ενεργοποίησης	6,5-7 bar - 95-100 PSI			6,5-7 bar - 95-100 PSI		
Πίεση αδειάσματος	0,5-1 bar - 7-14 PSI			0,5-1 bar - 7-14 PSI		
Ονομαστική χωρητικότητα δεξαμενής	65 l - 17.2 gal	90 l - 23.8 gal	115 l - 30.4 gal	65 l - 17.2 gal	90 l - 23.8 gal	115 l - 30.4 gal
Μέγιστη χωρητικότητα περισυλλογής	52 l - 13.7 gal	75 l - 19.8 gal	97 l - 25.6 gal	52 l - 13.7 gal	75 l - 19.8 gal	97 l - 25.6 gal
Χωρητικότητα προθαλάμου	-	-	-	8 l - 2.1 gal		
Θερμοκρασία αναρρόφησης λαδιού	70 - 80 °C - 158 - 176 °F			70 - 80 °C - 158 - 176 °F		

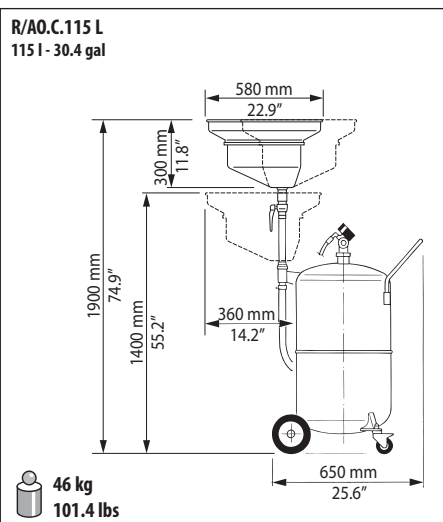
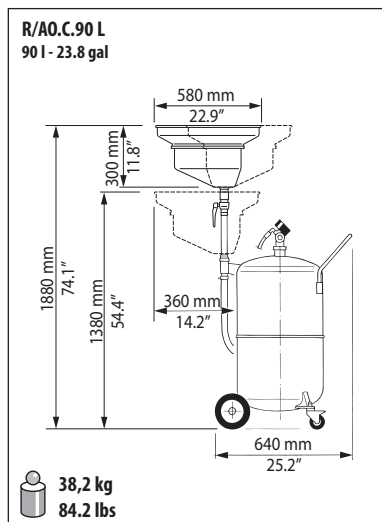
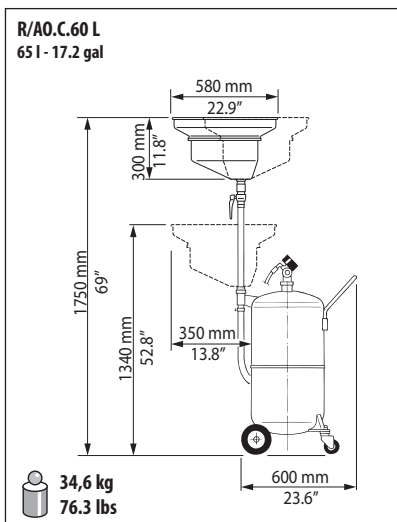

I

GB

F

D

E

P

AVVERTENZE e DATI TECNICI	R/AO.C.60 L	R/AO.C.90 L	R/AO.C.115 L	R/AO.C. 65 L	R/AO.C. 91 L	R/AO.C.116 L
Pressione di attivazione	6,5-7 bar - 95-100 PSI			6,5-7 bar - 95-100 PSI		
Pressione di svuotamento	0,5-1 bar - 7-14 PSI			0,5-1 bar - 7-14 PSI		
Capacità nominale serbatoio	65 l - 17.2 gal	90 l - 23.8 gal	115 l - 30.4 gal	65 l - 17.2 gal	90 l - 23.8 gal	115 l - 30.4 gal
Capacità max recupero	52 l - 13.7 gal	75 l - 19.8 gal	97 l - 25.6 gal	52 l - 13.7 gal	75 l - 19.8 gal	97 l - 25.6 gal
Capacità precamera	-	-	-	8 l - 2 gal		
Temperatura aspirazione olio	70 - 80 °C - 158 - 176 °F			70 - 80 °C - 158 - 176 °F		
INFORMATION & TECHNICAL DATA	R/AO.C.60 L	R/AO.C.90 L	R/AO.C.115 L	R/AO.C. 65 L	R/AO.C. 91 L	R/AO.C.116 L
Activation pressure	6,5-7 bar - 95-100 PSI			6,5-7 bar - 95-100 PSI		
Emptying pressure	0,5-1 bar - 7-14 PSI			0,5-1 bar - 7-14 PSI		
Nominal tank capacity	65 l - 17.2 gal	90 l - 23.8 gal	115 l - 30.4 gal	65 l - 17.2 gal	90 l - 23.8 gal	115 l - 30.4 gal
Max. collection capacity	52 l - 13.7 gal	75 l - 19.8 gal	97 l - 25.6 gal	52 l - 13.7 gal	75 l - 19.8 gal	97 l - 25.6 gal
Pre-chamber capacity	-	-	-	8 l - 2 gal		
Oil suction temperature	70 - 80 °C - 158 - 176 °F			70 - 80 °C - 158 - 176 °F		
AVERTISSEMENTS ET DONNEES TECHNIQUES	R/AO.C.60 L	R/AO.C.90 L	R/AO.C.115 L	R/AO.C. 65 L	R/AO.C. 91 L	R/AO.C.116 L
Pression d'activation	6,5-7 bar - 95-100 PSI			6,5-7 bar - 95-100 PSI		
Pression de vidange	0,5-1 bar - 7-14 PSI			0,5-1 bar - 7-14 PSI		
Capacité nominale du réservoir	65 l - 17.2 gal	90 l - 23.8 gal	115 l - 30.4 gal	65 l - 17.2 gal	90 l - 23.8 gal	115 l - 30.4 gal
Capacité maxi de récupération	52 l - 13.7 gal	75 l - 19.8 gal	97 l - 25.6 gal	52 l - 13.7 gal	75 l - 19.8 gal	97 l - 25.6 gal
Capacité de la préchambre	-	-	-	8 l - 2 gal		
Température d'aspiration de l'huile	70 - 80 °C - 158 - 176 °F			70 - 80 °C - 158 - 176 °F		
HINWEISE und TECHNISCHE DATEN	R/AO.C.60 L	R/AO.C.90 L	R/AO.C.115 L	R/AO.C. 65 L	R/AO.C. 91 L	R/AO.C.116 L
Einschaltdruck	6,5-7 bar - 95-100 PSI			6,5-7 bar - 95-100 PSI		
Entleerungsdruck	0,5-1 bar - 7-14 PSI			0,5-1 bar - 7-14 PSI		
Nominales Fassungsvermögen Tank	65 l - 17.2 gal	90 l - 23.8 gal	115 l - 30.4 gal	65 l - 17.2 gal	90 l - 23.8 gal	115 l - 30.4 gal
Maximale Altölmenge	52 l - 13.7 gal	75 l - 19.8 gal	97 l - 25.6 gal	52 l - 13.7 gal	75 l - 19.8 gal	97 l - 25.6 gal
Fassungsvermögen Vorkammer	-	-	-	8 l - 2 gal		
Öltemperatur beim Absaugen	70 - 80 °C - 158 - 176 °F			70 - 80 °C - 158 - 176 °F		
INSTRUCCIONES y DATOS TÉCNICOS	R/AO.C.60 L	R/AO.C.90 L	R/AO.C.115 L	R/AO.C. 65 L	R/AO.C. 91 L	R/AO.C.116 L
Presión de activación	6,5-7 bar - 95-100 PSI			6,5-7 bar - 95-100 PSI		
Presión de vaciado	0,5-1 bar - 7-14 PSI			0,5-1 bar - 7-14 PSI		
Capacidad nominal depósito	65 l - 17.2 gal	90 l - 23.8 gal	115 l - 30.4 gal	65 l - 17.2 gal	90 l - 23.8 gal	115 l - 30.4 gal
Capacidad max recuperación	52 l - 13.7 gal	75 l - 19.8 gal	97 l - 25.6 gal	52 l - 13.7 gal	75 l - 19.8 gal	97 l - 25.6 gal
Capacidad precámara	-	-	-	8 l - 2 gal		
Temperatura aspiración aceite	70 - 80 °C - 158 - 176 °F			70 - 80 °C - 158 - 176 °F		
ADVERTÊNCIAS e DADOS TÉCNICOS	R/AO.C.60 L	R/AO.C.90 L	R/AO.C.115 L	R/AO.C. 65 L	R/AO.C. 91 L	R/AO.C.116 L
Pressão de ativação	6,5-7 bar - 95-100 PSI			6,5-7 bar - 95-100 PSI		
Pressão de esvaziamento	0,5-1 bar - 7-14 PSI			0,5-1 bar - 7-14 PSI		
Capacidade nominal reservatório	65 l - 17.2 gal	90 l - 23.8 gal	115 l - 30.4 gal	65 l - 17.2 gal	90 l - 23.8 gal	115 l - 30.4 gal
Capacidade máx de recuperação	52 l - 13.7 gal	75 l - 19.8 gal	97 l - 25.6 gal	52 l - 13.7 gal	75 l - 19.8 gal	97 l - 25.6 gal
Capacidade pré-câmara	-	-	-	8 l - 2 gal		
Temperatura aspiração óleo	70 - 80 °C - 158 - 176 °F			70 - 80 °C - 158 - 176 °F		

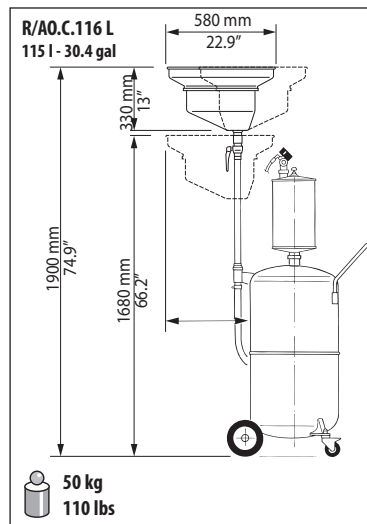
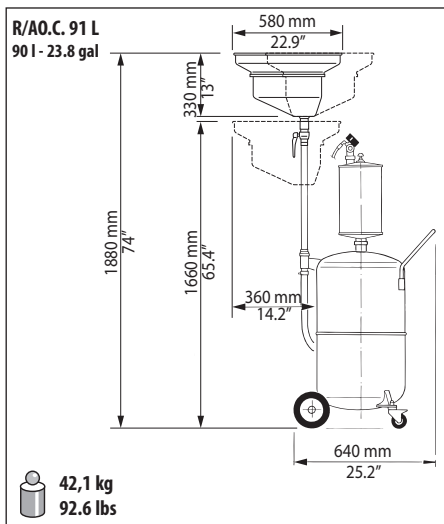
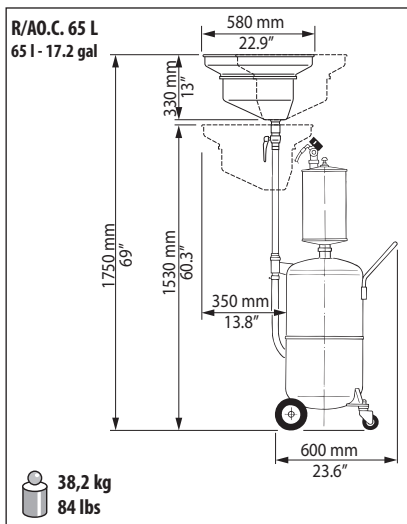

WAARSCHUWINGEN en TECHNISCHE GEGEVENS	R/AO.C.60 L	R/AO.C.90 L	R/AO.C.115 L	R/AO.C. 65 L	R/AO.C. 91 L	R/AO.C.116 L
Inwerkingstellingdruk	6,5-7 bar - 95-100 PSI			6,5-7 bar - 95-100 PSI		
Leegmaakdruk	0,5-1 bar - 7-14 PSI			0,5-1 bar - 7-14 PSI		
Nominale tankinhoud	65 l - 17.2 gal	90 l - 23.8 gal	115 l - 30.4 gal	65 l - 17.2 gal	90 l - 23.8 gal	115 l - 30.4 gal
Max. opvangcapaciteit	52 l - 13.7 gal	75 l - 19.8 gal	97 l - 25.6 gal	52 l - 13.7 gal	75 l - 19.8 gal	97 l - 25.6 gal
Capaciteit voorkamer	-	-	-	8 l - 2 gal		
Aanzuigttemperatuur olie	70 - 80 °C - 158 - 176 °F			70 - 80 °C - 158 - 176 °F		
FORSKRIFTER og TEKNISCHE DATA	R/AO.C.60 L	R/AO.C.90 L	R/AO.C.115 L	R/AO.C. 65 L	R/AO.C. 91 L	R/AO.C.116 L
Aktiveringstryk	6,5-7 bar - 95-100 PSI			6,5-7 bar - 95-100 PSI		
Dræningstryk	0,5-1 bar - 7-14 PSI			0,5-1 bar - 7-14 PSI		
Beholderens volumen	65 l - 17.2 gal	90 l - 23.8 gal	115 l - 30.4 gal	65 l - 17.2 gal	90 l - 23.8 gal	115 l - 30.4 gal
Maks. opsamlingsvolumen	52 l - 13.7 gal	75 l - 19.8 gal	97 l - 25.6 gal	52 l - 13.7 gal	75 l - 19.8 gal	97 l - 25.6 gal
Forkammerets volumen	-	-	-	8 l - 2 gal		
Temperatur v. indsugning af olie	70 - 80 °C - 158 - 176 °F			70 - 80 °C - 158 - 176 °F		
ADVARSLER og TEKNISCHE DATA	R/AO.C.60 L	R/AO.C.90 L	R/AO.C.115 L	R/AO.C. 65 L	R/AO.C. 91 L	R/AO.C.116 L
Starttryk	6,5-7 bar - 95-100 PSI			6,5-7 bar - 95-100 PSI		
Tømmingstryk	0,5-1 bar - 7-14 PSI			0,5-1 bar - 7-14 PSI		
Beholderens volum	65 l - 17.2 gal	90 l - 23.8 gal	115 l - 30.4 gal	65 l - 17.2 gal	90 l - 23.8 gal	115 l - 30.4 gal
Maks. opsamlingsvolum	52 l - 13.7 gal	75 l - 19.8 gal	97 l - 25.6 gal	52 l - 13.7 gal	75 l - 19.8 gal	97 l - 25.6 gal
Forkammerets volum	-	-	-	8 l - 2 gal		
Oljens sugetemperatur	70 - 80 °C - 158 - 176 °F			70 - 80 °C - 158 - 176 °F		
VARNINGAR och TEKNISKA DATA	R/AO.C.60 L	R/AO.C.90 L	R/AO.C.115 L	R/AO.C. 65 L	R/AO.C. 91 L	R/AO.C.116 L
Aktiveringstryck	6,5-7 bar - 95-100 PSI			6,5-7 bar - 95-100 PSI		
Tømmingstryck	0,5-1 bar - 7-14 PSI			0,5-1 bar - 7-14 PSI		
Behållarens volym	65 l - 17.2 gal	90 l - 23.8 gal	115 l - 30.4 gal	65 l - 17.2 gal	90 l - 23.8 gal	115 l - 30.4 gal
Max. uppsamlingsvolym	52 l - 13.7 gal	75 l - 19.8 gal	97 l - 25.6 gal	52 l - 13.7 gal	75 l - 19.8 gal	97 l - 25.6 gal
Förkammarens volym	-	-	-	8 l - 2 gal		
Oljetemperatur vid insug	70 - 80 °C - 158 - 176 °F			70 - 80 °C - 158 - 176 °F		
VAROITUKSIA ja TEKNISIÄ TIETOJA	R/AO.C.60 L	R/AO.C.90 L	R/AO.C.115 L	R/AO.C. 65 L	R/AO.C. 91 L	R/AO.C.116 L
Aktivointipaine	6,5-7 bar - 95-100 PSI			6,5-7 bar - 95-100 PSI		
Tyhjennyspain	0,5-1 bar - 7-14 PSI			0,5-1 bar - 7-14 PSI		
Säiliön nimellistilavuus	65 l - 17.2 gal	90 l - 23.8 gal	115 l - 30.4 gal	65 l - 17.2 gal	90 l - 23.8 gal	115 l - 30.4 gal
Keräyssäiliön maks.tilavuus	52 l - 13.7 gal	75 l - 19.8 gal	97 l - 25.6 gal	52 l - 13.7 gal	75 l - 19.8 gal	97 l - 25.6 gal
Esikammion tilavuus	-	-	-	8 l - 2 gal		
Imettävän öljyn lämpötila	70 - 80 °C - 158 - 176 °F			70 - 80 °C - 158 - 176 °F		
ΣΗΜΑΝΤΙΚΕΣ ΟΔΗΓΙΕΣ ΚΑΙ ΤΕΧΝΙΚΑ ΧΑΡΑΚΤΗΡΙΣΤΙΚΑ	R/AO.C.60 L	R/AO.C.90 L	R/AO.C.115 L	R/AO.C. 65 L	R/AO.C. 91 L	R/AO.C.116 L
Πίεση ενεργοποίησης	6,5-7 bar - 95-100 PSI			6,5-7 bar - 95-100 PSI		
Πίεση αδειάσματος	0,5-1 bar - 7-14 PSI			0,5-1 bar - 7-14 PSI		
Ονομαστική χωρητικότητα δεξαμενής	65 l - 17.2 gal	90 l - 23.8 gal	115 l - 30.4 gal	65 l - 17.2 gal	90 l - 23.8 gal	115 l - 30.4 gal
Μέγιστη χωρητικότητα περιουλομένης	52 l - 13.7 gal	75 l - 19.8 gal	97 l - 25.6 gal	52 l - 13.7 gal	75 l - 19.8 gal	97 l - 25.6 gal
Χωρητικότητα προθαλάμου	-	-	-	8 l - 2 gal		
Θερμοκρασία αναρρόφησης λαδιού	70 - 80 °C - 158 - 176 °F			70 - 80 °C - 158 - 176 °F		

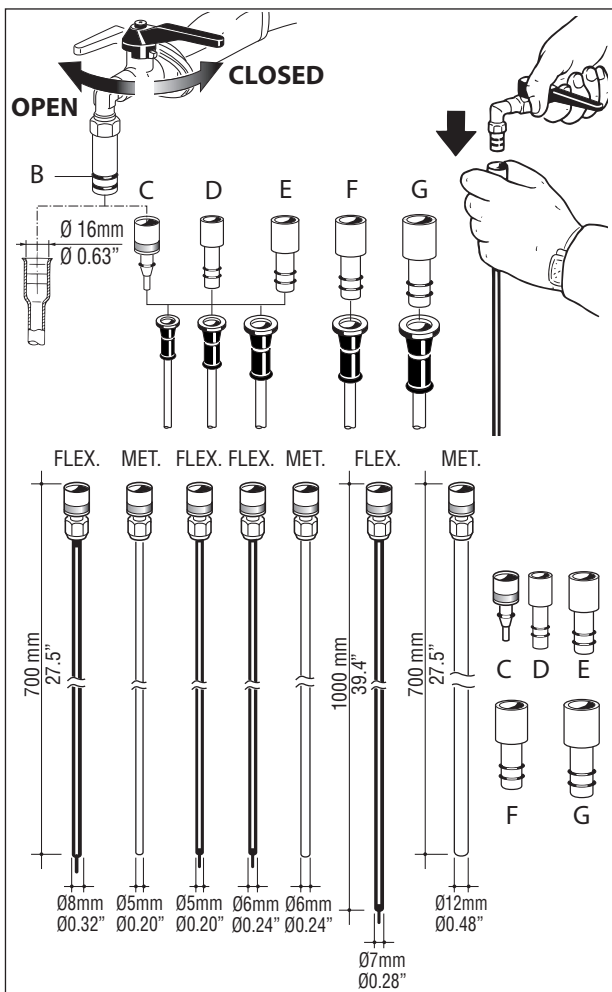

I

ATTENZIONE!!!

Non aspirare liquidi corrosivi o infiammabili. Non esporre il serbatoio a sorgenti di calore. Non eseguire saldature sul serbatoio. Aspirando oli particolarmente caldi, proteggersi il viso e le mani.

Utilizzare l'apparecchio con cura e solamente per l'utilizzo per cui è stato previsto.

Non modificare le componenti dell'apparecchio.

Utilizzare solo parti di ricambio originali.

Il ns. ufficio tecnico è a vostra disposizione per qualsiasi altra informazione.

ATTENZIONE!!!

(solo per gli aspiratori)

Alcune vetture della Mercedes hanno già incorporata la sonda per aspirare l'olio motore. Basta quindi collegare direttamente a questa l'attacco rapido **B** dell'Aspiroil.

Per eventuali altre vetture (Volkswagen - BMW - Citroën - FIAT - Alfa) con sonda incorporata, ma con imbroccatura differente, utilizzare il connettore **(C - Volkswagen, D - BMW, E - Citroën, F - FIAT JTD, G - Volkswagen Audi TDI)**.

GB

WARNING!!!

Do not extract caustic or flammable products. Do not expose the reservoir to any source of heat. Do not do any welding on the reservoir. While extracting high temperature oils, keep hands and face protected. Only use the device for the purpose for which it has been designed. Do not modify any component of the equipment. Only use original spare parts. Our technical office is at your full disposal for any information you may need.

ATTENTION!!!

(for oil changers only)

Some cars have a built-in oil suction probe. In this case, connect the coupler of the oil changer **B** directly to the probe. For other makes of car (Volkswagen - BMW - Citroën - FIAT - Alfa) equipped with a built-in probe having a different opening, connector **(C - Volkswagen, D - BMW, E - Citroën, F - FIAT JTD, G - Volkswagen Audi TDI)** must be used.

NL

WAARSCHUWING !!!!

Gebruik de unit nooit voor het aftappen van bijtende of brandbare vloeistoffen.

De unit mag niet aan een warmtebron worden blootgesteld.

Voer nooit laswerkzaamheden aan de unit uit.

Bescherm altijd uw gezicht en uw handen bij het aftappen van hete olie.

Gebruik de unit enkel waarvoor hij is bedoeld.

Breng nooit veranderingen aan de unit aan.

Gebruik alleen originele vervangingsonderdelen.

Onze technische dienst kan u altijd op de juiste wijze informeren.

DK

ADVARSEL!

Foretag ikke opsugning af ætsende eller brandfarlige væsker.

Beholderen må ikke udsættes for høje temperaturer. Der må ikke foretages svejsning på beholderen.

Ved aftapning af varm olie skal ansigt og hænder beskyttes. Vær forsigtig i forbindelse med anvendelse af apparatet, og anvend det kun til de af fabrikanten påtænkte formål.

Der må ikke foretages ændringer i apparatets komponenter.

Anvend kun originale reservedele.

Vores tekniske afdeling er til disposition med yderligere oplysninger.

ADVARSEL!

(kun for sugeapparater)

Visse Mercedes modeller er på forhånd udstyret med en sonde til opsugning af motorolie. Det er derfor tilstrækkeligt at foretage tilslutning af Aspiroil direkte til lynkoblingen **B**.

Med hensyn til andre modeller (Volkswagen - BMW - Citroën) med indbygget sonde med en ændret studs, anvendes muffen **(C - Volkswagen, D - BMW, E - Citroën, F - JTD FIAT, G - Audi & Volkswagen TDI)**.

OPGELET!!!

(alleen voor de afzuignits)

Sommige auto's hebben een peilstokhouder welke als zuigsonde dient.

In dat geval kan de adapter **B** direct op de peilstokhouder worden aangesloten.

Voor andere auto's met ingebouwde sonde moet connector **(C - Volkswagen, D - BMW, E - Citroën, F - JTD FIAT, G - Audi & Volkswagen TDI)** gebruikt worden.

F**ATTENTION!!!**

Ne pas aspirer des liquides corrosifs ou inflammables. Ne pas exposer le réservoir à des sources de chaleur. Ne pas excécuter des soudages sur le réservoir. En aspirant des huiles très chaudes, se protéger le visage et les mains. Utiliser l'équipement avec soin et seulement pour l'utilisation pour laquelle il a été projeté. Ne pas modifier les pièces qui composent l'appareil. Utiliser seulement les pièces de rechange originales. Nos bureaux techniques sont à votre disposition pour tous vos besoins.

ATTENTION!!!**(uniquement pour les aspirateurs)**

Quelques modèles de voitures Mercedes, sont déjà équipés d'une sonde d'aspiration d'huile incorporée au moteur. Il suffit donc de raccorder directement **B** à cette sonde. Pour d'autres voitures (Volkswagen - BMW - Citroën - FIAT - Alfa) avec sonde incorporée, ayant une ouverture différente, utiliser le connecteur (**C** - Volkswagen, **D** - BMW - **E** Citroën, **F** - FIAT JTD, **G** - Volkswagen Audi TDI).

N**ADVARSEL!**

Produktene må ikke benyttes til etsende eller lett brennbare materialer. Tanken må ikke utsettes for sterk varme eller høye temperaturer. Det er ikke tillatt å sveise på tanken. Ved drenering/avtapping av varm olje må hender, ansikt og ikke tildekt hud tildekkes. Utstyret må bare benyttes til de formål det er beregnet for, det er ikke tillatt å modifisere eller endre noen del av utstyret. Bruk bare originale reservedeler. For enhver informasjon vedrørende utstyret, står importøren gjerne til tjeneste.

ADVARSEL!**(kun for sugere)**

Noen kjøretøy er standard utrustet med spesielt innebygde rør for oppsuging av olje, f.eks. nyere modeller av fabrikat Mercedes. I disse tilfellene skal oljesugingskobling **B** kobles direkte til det innebygde røret. For andre fabrikater, f.eks. Volkswagen - BMW - Citroën - FIAT - Alfa som er standard utstyrt med innebygde rør med annen åpning, skal oljesugingskobling (**C** - Volkswagen, **D** - BMW, **E** Citroën, **F** - FIAT JTD, **G** - Volkswagen Audi TDI) benyttes.

D**ACHTUNG!!!**

Niemals korrosive oder leicht entflammare Flüssigkeiten ansaugen. Setzen Sie den Tank niemals einer Hitzequelle aus. Führen Sie keine Schweißarbeiten am Tank durch. Schützen Sie Hände und Gesicht, falls Sie Öle mit besonders hohen Temperaturen ansaugen. Benutzen Sie das Gerät mit Vorsicht und nur zu dem dafür vorgesehenen Zweck. Verändern Sie keine Bestandteile des Gerätes. Verwenden Sie nur Originalersatzteile. Unsere Technikabteilung steht Ihnen jederzeit für Auskünfte zur Verfügung.

ACHTUNG!!!**(nur für die Ölabsauggeräte)**

Bei einigen Fahrzeugen der Marke MERCEDES ist die Sonde zum Absaugen des Motorenöls bereits eingebaut. Es ist daher ausreichend, den Schnellverbinder **B** des Aspiroil direkt an diese anzuschließen.

Bei anderen Fahrzeugtypen (Volkswagen - BMW - Citroën - FIAT - Alfa) mit eingebauter Sonde, aber unterschiedlicher Öffnung, verwenden Sie bitte den Zwischenadapter, (**C** - Volkswagen, **D** - BMW - **E** Citroën, **F** - FIAT JTD, **G** - Volkswagen Audi TDI).

S**VARNING!**

Produkten får ej användas till frätande eller brandfarliga vätskor. Behållaren får ej utsättas för hög värme. Det är förbjudet att svetsa i behållaren. Vid dränering av varm olja skydda ansikte och händer. Utrustningen får endast användas till det den är avsedd för, det är förbjudet att modifiera eller ändra någon del av utrustningen. Använd endast originalreservdelar. Vår tekniska avdelning är till förfogande för tilläggsinformation.

VARNING!**(endast för uppsugare)**

En del Mercedes-fordon har redan ett speciellt rör inbyggt för uppsugning av olja. Det räcker med att ansluta Aspiroil-snabbkoppling **B** till detta rör. För andra fordon (Volkswagen - BMW - Citroën - FIAT - Alfa) med inbyggd sond, men med olik munstycke använd adapter (**C** - Volkswagen, **D** - BMW, **E** Citroën, **F** - FIAT JTD, **G** - Volkswagen Audi TDI).

E**ATENCIÓN :**

- No aspirar líquido corrosivo o inflamable. No exponer el aspirador junto a fuentes de calor, ni soldar en el depósito del aspirador.
- Si se aspira aceite caliente, protegerse los ojos y las manos.
- Utilizar el aspirador con cuidado y únicamente para la utilización que está previsto.
- No modificar los componentes del aparato.
- Utilizar recambios originales.
- Nuestro servicio técnico está a su disposición para cualquier información que puedan necesitar en todo momento.

ATENCIÓN:**(solo para los aspiradores)**

Algunos modelos de vehículos de la marca Mercedes llevan incorporada la sonda para aspirar el aceite del motor.

Basta conectar directamente en dichos casos el acoplamiento rápido **B** de la aspiración.

Para otros modelos de coches (Volkswagen - BMW - Citroën - FIAT - Alfa), también con sonda incorporada pero con orificio diferente, es necesario utilizar el conector **C** para los Volkswagen y el **D** para los BMW (**E** para los Citroën, **F** - FIAT JTD, **G** - Volkswagen Audi TDI).

FI**VAROITUS!**

Älä käytä syövyttävälle tai tulenaraille nesteille. Älä jätä keräyssäiliötä alttiiksi kuumuudelle. Älä hitsaa säiliötä. Kerätessäsi kuumia öljyjä suoja itsesi hyvin. Käytä laitetta vain tarkoitettuun käyttöön. Älä tee muutoksia laitteeseen. Käytä vain alkuperäisiä varaosia. Käänny tarvittaessa teknisen neuvontamme puoleen.

HUOMAA!**(ainoastaan imuvaihtajille)**

Joissakin automerkeissä on sisäänrakennettu öljyn imuletku. Kytke tässä tapauksessa öljynvaihtajan liitin **B** suoraan letkuun.

Käytä adapteriä **C** Volkswagen-merkkisissä autoissa sekä adapteriä **D** BMW-merkkisissä autoissa sillä niiden sisäänrakennetun imuletkun aukko poikkeaa laitteen käyttämästä. (**E**-Citroën, **F** - FIAT JTD, **G** - Volkswagen Audi TDI).

P**ATENÇÃO**

Não aspirar ou recuperar líquidos corrosivos ou inflamáveis. Não expôr o reservatório a qualquer tipo de fonte de calor. Não solde o reservatório. Ao extrair óleos a temperatura muito alta proteja sempre as mãos e o rosto. Use o aparelho somente para o uso que êle é destinado. Não modifique os componentes do equipamento. Use somente peças originais. Para qualquer informação consulte o nosso serviço técnico. Este está a vossa inteira disposição.

ATENÇÃO**(somente para os aspiradores)**

Em alguns modelos de veículos Mercedes estão incorporada uma sonda de aspiração de óleo do motor. Neste caso, é necessário ligar directamente a mesma ao suporte de varetas **B**. Para outros modelos de veículos (Volkswagen - BMW - Citroën - FIAT - Alfa) com a sonda incorporada, porém com o suporte diferente, utilize o record **C** para os veículos VW e **D** para os BMW como indicado na figura (**E** para os Citroën, **F** - FIAT JTD, **G** - Volkswagen Audi TDI).

GR**ΠΡΟΣΟΧΗ!!!**

Μην αναρροφάτε διαβρωτικά ή εύφλεκτα υγρά. Μην εκθέτετε τη δεξαμενή σε πηγές θερμότητας. Δεν πρέπει να γίνονται ηλεκτροσυγκολλήσεις πάνω στη δεξαμενή. Όταν αναρροφάτε πολύ ζεστά λάδια να προστατεύετε το πρόσωπο και τα χέρια σας. Χρησιμοποιείτε τη συσκευή με προσοχή και μόνο για την προβλεπόμενη από το κατασκευαστή χρήση. Μην τροποποιείτε τα εξαρτήματα της συσκευής. Χρησιμοποιείτε μόνο γνήσια ανταλλακτικά. Το τεχνικό μας γραφείο είναι στη διάθεσή σας για οποιαδήποτε άλλη πληροφορία.

ΠΡΟΣΟΧΗ!!!**(μόνο για τους ελαιοσυλλέκτες)**

Μερικά οχήματα της Mercedes είναι εφοδιασμένα από την κατασκευαστή τους με ράβδο για την αναρρόφηση του λαδιού της μηχανής. Αρκεί λοιπόν να συνδεώσετε σε αυτήν απευθείας τον ταχυσύνδεσμο **B** του aspiroil. Ενδεχομένως για άλλα αυτοκίνητα (Volkswagen - BMW - Citroën - FIAT - Alfa) που είναι εφοδιασμένα από τον κατασκευαστή τους με ράβδο, αλλά με διαφορετικό στόμιο, χρησιμοποιήστε το σύνδεσμο (**C** - Volkswagen, **D** - BMW - **E** Citroën, **F** - FIAT JTD, **G** - Volkswagen Audi TDI).

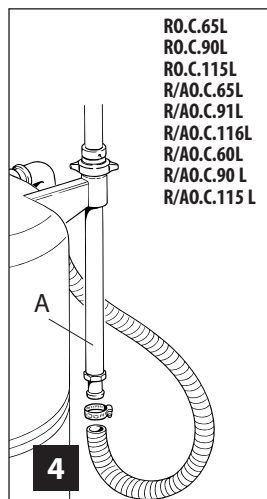
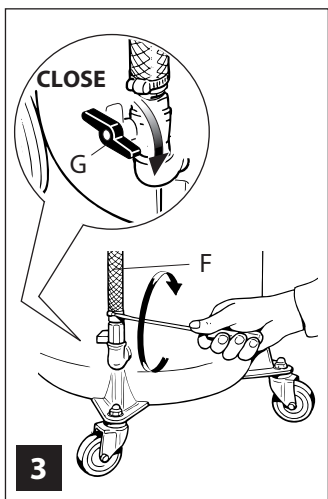
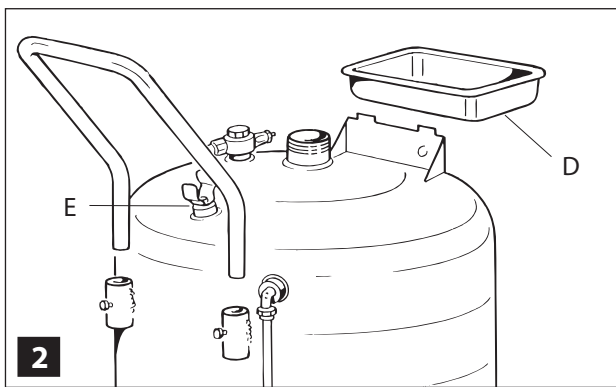
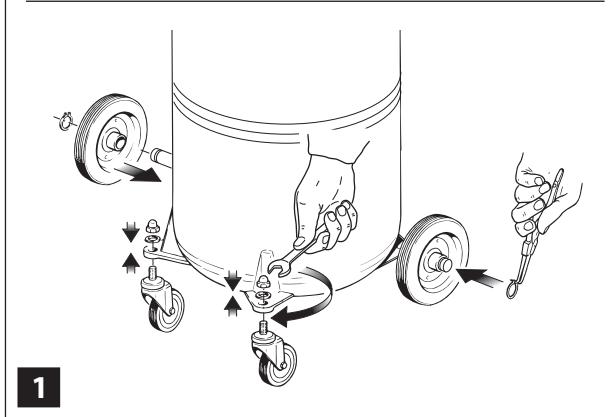
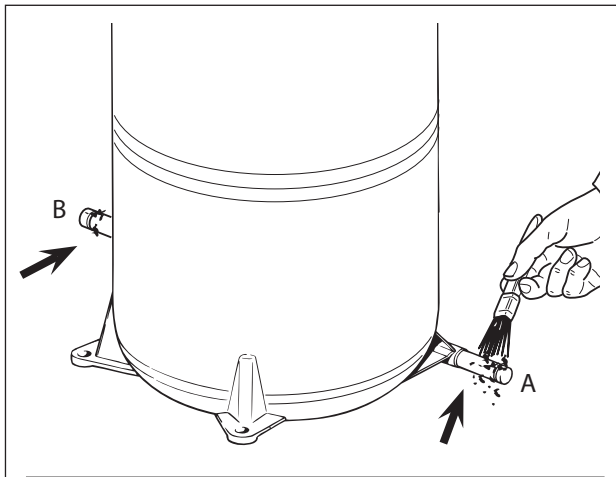

RO.C.65L
RO.C.90L
RO.C.115L
R/AO.C.65L
R/AO.C.91L
R/AO.C.116L
R/AO.C.60L
R/AO.C.90 L
R/AO.C.115 L

I

In questa pagina vengono riportate una serie di operazioni valide per tutti i modelli

MONTAGGIO (TUTTI I MODELLI)

A seconda dei modelli, procedere nella sequenza indicata in figura.

Fig. 1 - Ingrassare i punti **A - B** e montare le ruote come mostrato in figura

Fig. 2 - Inserire il manico nelle apposite sedi, quindi bloccarlo con le viti. Fissare la pinza bloccatubo **E** e posizionare la vaschetta porta utensili **D**.

Fig. 3 - Fissare il tubo di scarico **F** utilizzando la fascetta in dotazione. Chiudere il rubinetto **G**.

Fig. 4 (solo modelli indicati in figura) Collegare il tubo di raccolta flessibile al tubo rigido **A** fissandolo con le apposite fascette.

GB

A number of operations applicable to all the models are given on this page.

ASSEMBLY (ALL MODELS)

Depending on the models, proceed in the order given in the figure.

Fig. 1 - Grease points **A - B** and fit the wheels as shown in the figure

Fig. 2 - Insert the handle into its seat and secure it with the screws provided. Attach the hose clamp retainer **E**. Position the tool tray **D**.

Fig. 3 - Attach the hose **F** with the hose clamp provided. Close the ball valve **G** by turning it clockwise.

Fig. 4 (only models indicated in the figure) Connect the flexible drain hose to the rigid one **A** and fit it with the hose clamp.

NL

Op deze pagina worden een aantal handelingen vermeld die voor alle modellen gelden.

MONTAGE (ALLE MODELLEN)

Afhankelijk van de modellen gaat u te werk op de volgorde die op de figuur aangegeven is.

Fig. 1 - Smeer de punten **A - B** en monteer de wielen zoals getoond op de figuur.

Fig. 2 - Plaats het handvat in de daarvoor bestemde openingen en schroef deze met de bij-geleverde schroeven vast.

Fig. 3 - Bevestig de slangklem **F** aan de aftapkraan.

Fig. 4 (alleen de modellen die op de figuur aangegeven zijn). Sluit de flexibele afvoerslang aan op de stijve slang **A** en zet ze vast met de bijgeleverde slangklem.

DK

Denne side angiver en række indgreb, der gælder for alle modeller.

MONTERING (ALLE MODELLER)

Følg fremgangsmåden, der er vist i figuren, afhængigt af den konkrete model.

Fig. 1 - Smør punkterne **A - B**, og monter hjulene som vist i figuren.

Fig. 2 - Sæt håndtaget ned i holderne på beholderen, og spænd fast med skruerne.

Fig. 3 - Fastgør aftapningslangen **F** ved hjælp af det medleverede bånd.

Fig. 4 (kun modellerne, der er vist i figuren) Slut slangen til røret **A** ved hjælp af klemmerne.

F

Sur cette page nous indiquons une série d'opérations valables pour tous les modèles

ASSEMBLAGE (TOUS LES MODELES)

Selon les modèles, procéder dans la séquence indiquée sur le dessin.

Fig. 1 - Graisser les points **A - B** et assembler les roues comme le montre le dessin

Fig. 2 - Insérer l'anse dans son logement et la fixer avec les vis. Fixer la pince **E** et positionner sur son support le bac porte outils **D**.

Fig. 3 - Monter le tuyau de vidange **F** sur le support du robinet et le fixer à l'aide de la bande métallique livrée avec l'appareil. Fermer la valve **G**.

Fig. 4 (uniquement les modèles indiqués sur le dessin) Fixer le tuyau de vidange flexible au tuyau rigide **A** en utilisant la bande métallique en dotation.

D

Diese Seite enthält eine Reihe von Prozeduren, die für alle Modell Gültigkeit haben.

MONTAGE (ALLE MODELLE)

Je nach Modell die Montage wie auf der Abbildung angegeben durchführen.

Abb. 1 - Das Gerät an Punkt **A** und **B** schmieren und die Räder wie auf der Abbildung montieren.

Abb. 2 - Den Handgriff in die entsprechenden Sitze einfügen und anschließend mit den Schrauben blockieren. Die Rohrblockierzange **E** befestigen und die Werkzeugträgerwanne **D** positionieren.

Abb. 3 - Den Entleerungsschlauch **F** mit der mitgelieferten Schlauchklemme befestigen. Den Hahn **G** schließen.

Abb. 4 (nur für die in der Abbildung angegebenen Modelle) Den biegsamen Sammelschlauch mit dem starren Rohr **A** verbinden und mit den hierfür vorgesehenen, mitgelieferten Schlauchklemmen befestigen.

E

En esta página están indicadas una serie de operaciones válidas para todos los modelos

MONTAJE (TODOS LOS MODELOS)

Según el modelo, proceder con la secuencia indicada en figura.

Fig. 1 - Engrasar los puntos **A - B** y montar las ruedas como ilustrado en la figura

Fig. 2 - Insertar el pomo en los orificios del depósito y fijarlo con los tornillos. Fijar el soporte del tubo **E** y posicionar el recipiente porta útiles movable **D**.

Fig. 3 - Fijar el tubo de descarga **F** utilizando la abrazadera en dotación. Cerrar el grifo **G**.

Fig. 4 (solo modelos indicados en figura) Acoplar el tubo de aspiración flexible al tubo rígido **A** fijándolo con una abrazadera.

P

Nesta página vem relatada uma série de operações válidas para todos os modelos.

MONTAGEM (TODOS OS MODELOS)

De acordo com os modelos, prosseguir na sequência indicada na figura.

Fig. 1 - Engraxar os pontos **A - B** e montar as rodas como mostram as figuras.

Fig. 2 - Introduza as extremidades da pega nas sedes apropriadas como indicado no desenho e aperte-as com os parafusos adequados. Monte o suporte da mangueira **E** e a bandeja de ferramenta **D** no suporte a esta destinada.

Fig. 3 - Fixe a mangueira de descarga **F** utilizando a abraçadeira fornecida. Feche a válvula **G** rodando de 90° no sentido horário.

Fig. 4 (somente modelos indicados na figura). Fixe o tubo de descarga flexível ao tubo rígido **A** por meio das próprias braçadeiras.

N

På denne siden oppgis en rekke inngrep som gjelder for alle modellene.

MONTERING (ALLE MODELLENE)

Følg fremgangsmåten vist på figuren, avhengig av modellen.

Fig. 1 - Smør punktene **A - B**, og monter hjulene som vist på figuren.

Fig. 2 - Sett håndtaket ned i festehullene på tanken og skru fast håndtaket med de medleverte skruene. Monter slangeholderen **E** til tanken. Sett på plass/trykk på verktøyskålen **D**.

Fig. 3 - Fest drenerings-/avtappingsslangen **F** ved hjelp av den medleverte slangeklemmen. Steng ventilen **G**.

Fig. 4 (kun modellene vist på figuren) Fest dreneringsslangen til dreneringsrøret **A** ved bruk av medlevert slangeklemme.

S

På den här sidan beskrivs en serie operationer som gäller för alla modeller

MONTERING (ALLA MODELLER)

Beroende på modell, följ den indikerade sekvensen i bilden.

Bild 1 - Smörj punkterna **A - B** och montera hjulene som på bilden

Bild 2 - Stick ner handtaget i fästena på behållaren och lås med bifogade skruvar. Fäst klämman **E** för slangen. Tryck fast verktygsskålen **D**.

Bild 3 - Anslut avtappingsslangen **F**, drag fast med bifogad slangeklämman. Stäng ventil **G**.

Bild 4 (endast modellerna som visas på bilden) Anslut uppsamlings-slangen till röret **A** och fäst den med lämpliga klämmor.

FI

Tällä sivulla on esitelty toimenpiteitä, jotka voidaan suorittaa kaikille malleille

KOKOAMINEN (KAIKKI MALLIT)

Suorita toimenpiteet hankkimallesi mallille kuvassa annettujen ohjeiden mukaisesti.

Kuva 1 - Rasvaa kohdat **A - B** ja asenna pyörät kuvassa osoitetulla tavalla.

Kuva 2 - Asenna kädensija pidikkeisiin ja kiristä ruuveilla. Aseta työkalukaukalo **D** pidikkeeseen. Kiinnitä letkun ripustin **E**.

Kuva 3 - Kiinnitä tyhjennysletku **F** letkusiteellä. Sulje palloventtiili **G** kääntämällä sitä myötäpäivään.

Kuva 4 (vain kuvassa osoitetuille malleille) Liitä joustava tyhjennysletku altaan putkeen **A** sopivalla letkusiteellä.

GR

Σε αυτή τη σελίδα περιγράφεται μια σειρά ενεργειών που ισχύουν για όλα τα μοντέλα.

ΣΥΝΑΡΜΟΛΟΓΗΣΗ (ΟΛΑ ΤΑ ΜΟΝΤΕΛΑ)

Ανάλογα με το μοντέλο, ακολουθήστε τη διαδικασία που περιγράφεται στο σχήμα.

Εικ. 1 - Γρασάρετε τα σημεία **A - B** και τοποθετήστε τις ρόδες όπως φαίνεται στο σχήμα.

Εικ. 2 - Βάλτε το χερούλι μέσα στις κατάλληλες υποδοχές και στερεώστε το με τις βίδες. Στερεώστε την υποδοχή σωλήνα **E** και τοποθετήστε το δοχείο για τα εργαλεία **D**.

Εικ. 3 - Στερεώστε το σωλήνα εξαγωγής **F** χρησιμοποιώντας το σφικτήρα που θα βρείτε στη συσκευασία. Κλείστε το ρομπινέτο **G**.

Εικ. 4 (μόνο για τα μοντέλα που φαίνονται στο σχήμα) Συνδέστε τον εύκαμπτο σωλήνα περισυλλογής στον άκαμπτο σωλήνα **A** στερεώνοντάς τον με τους κατάλληλους σφικτήρες.

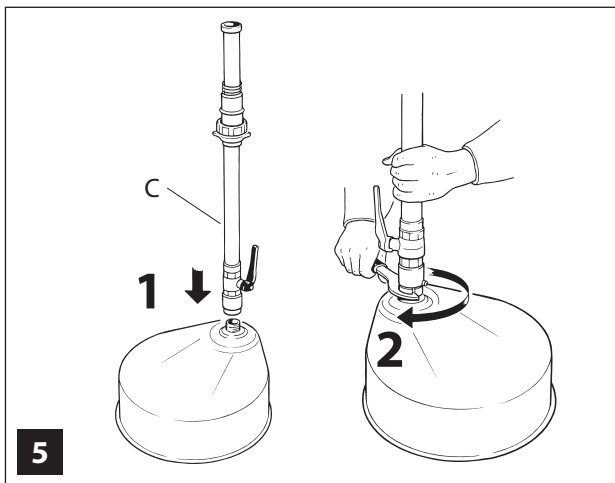

5

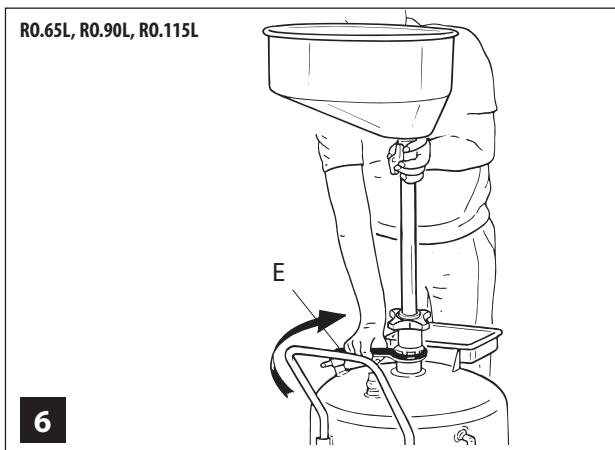

6

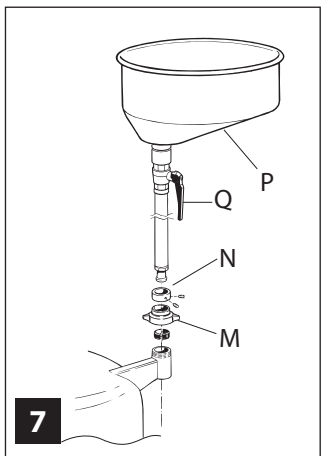

7

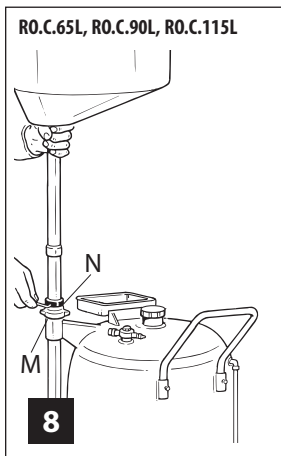

8

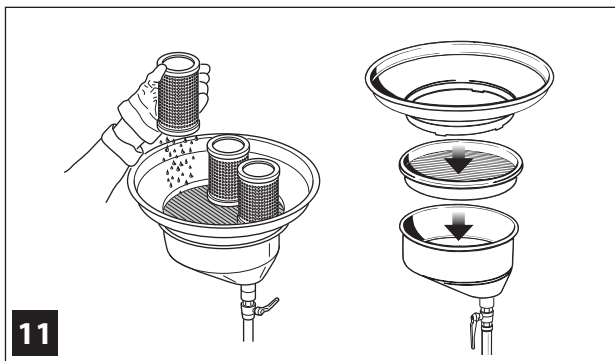

11

I

MOD. RO.65L, RO.90L, RO.115L,
RO.C.65L, RO.C.90L, RO.C.115L

Fig. 5 - Avvitare alla vasca il gruppo C e fissarlo con una chiave appropriata.

Fig. 6 - (solo modelli indicati in figura) Montare la coppa sul serbatoio. Avvitare la ghiera e bloccarla con una chiave a settore.

Fig. 7 - Avvitare alla vasca P il gruppo Q fissandolo con forza. Inserire poi, nella sequenza indicata, il gruppo ottenuto, nel supporto del serbatoio.

Fig. 8 (solo modelli indicati in figura) Fissare la ghiera M. Posizionare lo STOP N fissandolo con le viti in dotazione.

GB

MOD. RO.65L, RO.90L, RO.115L,
RO.C.65L, RO.C.90L, RO.C.115L

Fig. 5 - Attach group C to the drain basin and tighten it with a suitable wrench.

Fig. 6 - (only models indicated in the figure) Fit the bowl on the tank. Screw the ring and secure it with a spanner.

Fig. 7 - Connect the basin P to the group Q. Then insert the whole group in its support on the reservoir.

Fig. 8 (only models indicated in the figure) Tighten the ring M. Position the STOP ring N, fixing it with the screws provided.

NL

MOD. RO.65L, RO.90L, RO.115L,
RO.C.65L, RO.C.90L, RO.C.115L

Fig. 5 - Schroef de valbuis groep C aan de opvangschaal en zet deze vast.

Fig. 6 - (alleen de modellen die op de figuur aangegeven zijn). Monteer de opvangschaal op de tank. Draai de wartel erop en zet deze met een haaksleutel vast.

Fig. 7 - Sluit de groep Q aan op de opvangschaal P. Schuif de aldus verkregen groep in de voorziene steun van de tank.

Fig. 8 (alleen de modellen die op de figuur aangegeven zijn). Draai de ijzeren ring M vast. Maak de stopring N vast met de bijgeleverde schroeven.

DK

MOD. RO.65L, RO.90L, RO.115L,
RO.C.65L, RO.C.90L, RO.C.115L

Fig. 5 - Fastgør enheden C til spildoliebakken, og stram med en passende skruenøgle.

Fig. 6 (kun modellerne, der er vist i figuren) Montér spildoliebakken på beholderen. Fastspænd ringmøtrikken, og fastspænd den med en hagenøgle.

Fig. 7 - Fastspænd spildoliebakken P til enheden Q. Indsæt derefter i den nævnte rækkefølge enheden i beholderens støtte.

Fig. 8 (kun modellerne, der er vist i figuren) Fastgør tilspændingsmøtrikken M. Anbring stoppet N, og fastgør ved hjælp af de medleverede skruer.

F**MOD. RO.65L, RO.90L, RO.115L, RO.C.65L, RO.C.90L, RO.C115L****Fig. 5** - Visser au bassin de récupération le groupe **C** et le fixer avec une clef appropriée.**Fig. 6** (uniquement les modèles indiqués sur le dessin) Assembler le carter sur le réservoir. Visser la bague et la bloquer avec une clé à secteur.**Fig. 7** - Visser avec force au bassin **P** le groupe **Q**. Ensuite monter, selon la séquence indiquée, le groupe dans le support du réservoir.**Fig. 8** (uniquement les modèles indiqués sur le dessin) Serrer la fosse bonde **M**. Positionner ensuite le stop **N** en le fixant avec les vis en dotation.**D****MOD. RO.65L, RO.90L, RO.115L, RO.C.65L, RO.C.90L, RO.C115L****Abb. 5** - Das Aggregat **C** an die Wanne schrauben und mit einem geeigneten Schlüssel befestigen.**Abb. 6** - (nur für die in der Abbildung angegebenen Modelle) Die Auffangschale am Behälter montieren. Die Ringschraube anziehen und mit einem Hakenschlüssel blockieren.**Abb. 7** - Das Aggregat **Q** an den Behälter **P** schrauben und gut befestigen. Dann in der angegebenen Reihenfolge das so erhaltene Aggregat in die Stütze des Tanks einführen.**Abb. 8** - (nur für die in der Abbildung angegebenen Modelle) Die Zwinge **M** befestigen. Den Stop-Punkt **N** positionieren und mit den mitgelieferten Schrauben so befestigen.**E****MOD. RO.65L, RO.90L, RO.115L, RO.C.65L, RO.C.90L, RO.C115L****Fig. 5** - Enroscar en la cubeta recogedora el grupo **C** y fijarlo con una llave apropiada.**Fig. 6** - (solo modelos indicados en figura) Montar el sumidero sobre el depósito. Enroscar la abrazadera y bloquearla con una llave inglesa.**Fig. 7** - Enroscar en la bandeja **P** el grupo **Q**, fijándolo con fuerza. Colocar después en el orden indicado el grupo obtenido, en el soporte del depósito.**Fig. 8** (solo modelos indicados en figura) Fijar la virola **M**. Colocar el anillo de bloqueo **N** y fijarlo con los tornillos suministrado.**P****MOD. RO.65L, RO.90L, RO.115L, RO.C.65L, RO.C.90L, RO.C115L****Fig. 5** - Monte o grupo **C** ao recipiente e aperte com uma chave apropriada.**Fig. 6** - (somente modelos indicados na figura). Montar a taça no reservatório. Parafusar a porca e travá-la com uma chave inglesa.**Fig. 7** - Atarraxe no recipiente recolhedor **P** o grupo **Q** fixando-o fortemente. Logo após introduzir na sequência indicada o grupo obtido no suporte do reservatório.**Fig. 8** - (somente modelos indicados na figura). Fixe a porca **M**. Posicione o anel **N** e fixe-o com os parafusos fornecidos.**N****MOD. RO.65L, RO.90L, RO.115L, RO.C.65L, RO.C.90L, RO.C115L****Fig. 5** - Skru fast dreneringsrøret **C** til mottakerskålen med dertil egnet nøkkel.**Fig. 6** - (kun modellene vist på figuren). Monter mottakerskålen på tanken. Skru fast ringmutteren, og fest den med en hakenøkkel.**Fig. 7** - Skru fast dreneringsrøret **Q** til mottakerskålen **P**. Sett deretter delene i tankens holder.**Fig. 8** (kun modellene vist på figuren) Skru fast ringmutteren **M**. Sett stoppet **N** på plass og fastgjør det med skruene som følger.**S****MOD. RO.65L, RO.90L, RO.115L, RO.C.65L, RO.C.90L, RO.C115L****Bild 5** - Skruva fast dräneringsrøret **C** på uppsamlingstråget, drag till med lämplig nyckel.**Bild 6** - (endast modellerna som visas på bilden) Montera tråget på behållaren. Dra åt skruvringen och blockera den med en stiftnyckel.**Bild 7** - Skruva fast enhet **Q** till tråget **P** och fäst den hårt. Sätt sedan in den erhållna enheten i indikerad ordningsföljd, i behållarens stöd.**Bild 8** (endast modellerna som visas på bilden) Fäst skruvringen **M**. Placera stop **N** i korrekt läge och fäst den med levererade skruvar.**I****MOD. RO.65L, RO.90L, RO.115L, RO.C.65L, RO.C.90L, RO.C115L****Kuva 5** - Liitä yksikkö **C** altaan pohjaan ja kiristä sopivalla avaimella.**Kuva 6** - (vain kuvassa osoitetuille malleille) Asenna allas säiliölle. Ruuuaa rengasmutteri ja lukitse se paikoilleen hylsyavaimella.**Kuva 7** - Kytke allas **P** yksikköön **Q**. Aseta yksikkö putkineen säiliöissä olevaan tukeen.**Kuva 8** (vain kuvassa osoitetuille malleille) Kiristä mutteria **M**. Lukitse putkessa oleva rajoitinhela **N** varusteena olevilla ruuveilla siten.**GR****MOD. RO.65L, RO.90L, RO.115L, RO.C.65L, RO.C.90L, RO.C115L****Εικ. 5** - Βιδώστε στη λεκάνη το σύμπλεγμα **C** και στερεώστε το με το κατάλληλο κλειδί.**Εικ. 6** - (μόνο για τα μοντέλα που φαίνονται στο σχήμα) Τοποθετήστε το κύπελλο στο δοχείο.

Βιδώστε τον δακτύλιο και σταθεροποιήστε τον με ένα γαλλικό κλειδί.

Εικ. 7 - Συνδέστε στη λεκάνη **P** το σύμπλεγμα **Q** πιέζοντας με δύναμη. Τοποθετήστε στη συνέχεια, με την ενδεικνυόμενη σειρά, το σύμπλεγμα στο στήριγμα της δεξαμενής.**Εικ. 8** (μόνο για τα μοντέλα που φαίνονται στο σχήμα) Βιδώστε το δακτύλιο **M**. Τοποθετείστε το Στοπ **N** στερεώνοντάς το με τις βίδες που υπάρχουν στη συσκευασία.

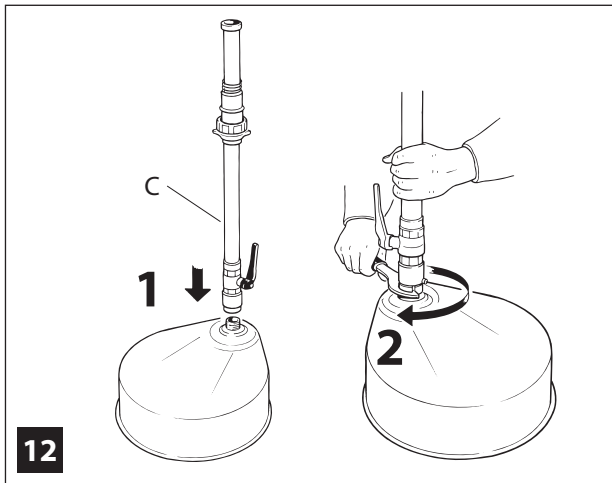

12

I

MOD. R/AO.C. 65L, R/AO.C. 91L,
R/AO.C.116L, R/AO.C.60L,
R/AO.C.90L, R/AO.C.115L

Fig. 12 - Avvitare alla vasca il gruppo C e fissarlo con una chiave appropriata.

GB

MOD. R/AO.C. 65L, R/AO.C. 91L,
R/AO.C.116L, R/AO.C.60L,
R/AO.C.90L, R/AO.C.115L

Fig. 12 - Attach group C to the drain basin and tighten it with a suitable wrench.

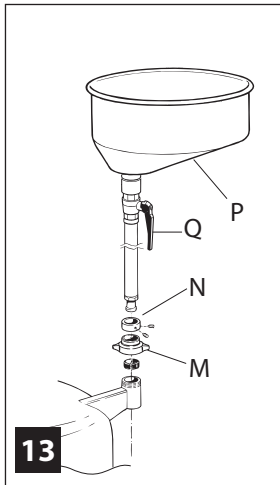

13

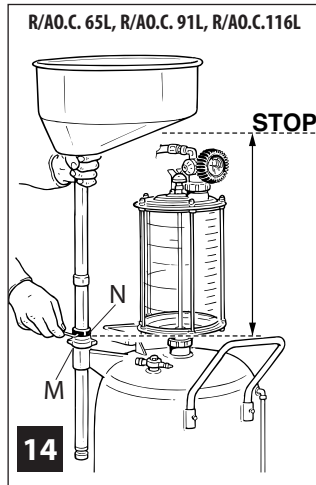

14

R/AO.C. 65L, R/AO.C. 91L, R/AO.C.116L

STOP

NL

MOD. R/AO.C. 65L, R/AO.C. 91L,
R/AO.C.116L, R/AO.C.60L,
R/AO.C.90L, R/AO.C.115L

Fig. 12 - Schroef de valbuis groep C aan de opvangschaal en zet deze goed vast.

DK

MOD. R/AO.C. 65L, R/AO.C. 91L,
R/AO.C.116L, R/AO.C.60L,
R/AO.C.90L, R/AO.C.115L

Fig. 12 - Fastgør enheden C til spildoliebakken, og stram med en passende skruenøgle.

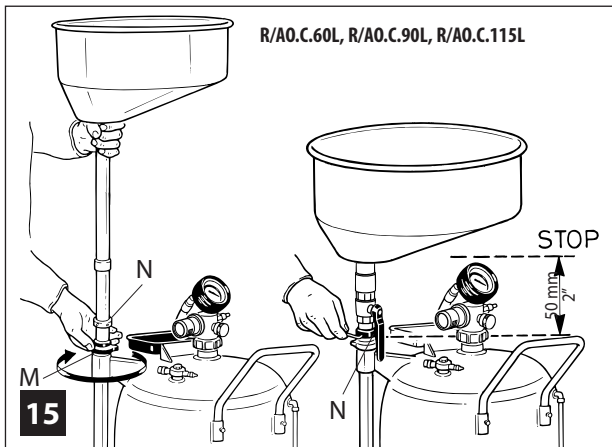

15

R/AO.C.60L, R/AO.C.90L, R/AO.C.115L

STOP

50 mm

NL

Fig. 14 - 15 (alleen de modellen die op de figuur aangegeven zijn). Zorg ervoor dat de opvangschaal de Venturi-groep niet belemmert.

DK

Fig. 14 - 15 (kun modellerne, der er vist i figuren) Sørg for, at bakken ikke afskærer Venturi-enheden.

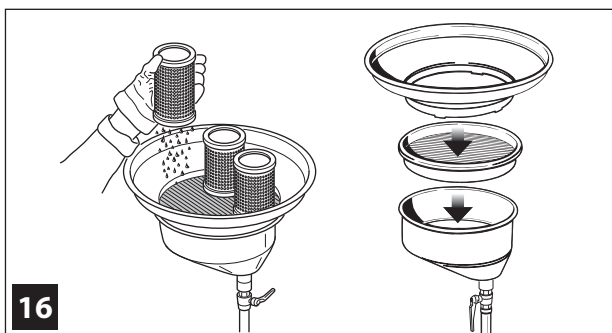

16

F

MOD. R/AO.C. 65L, R/AO.C. 91L,
R/AO.C.116L, R/AO.C.60L,
R/AO.C.90L, R/AO.C.115L

Fig. 12 - Visser au bassin de récupération le groupe **C** et le fixer avec une clef appropriée.

Fig. 13 - Visser avec force au bassin **P** le groupe **Q**. Ensuite monter, selon la séquence indiquée, le groupe dans le support du réservoir.

Fig. 14 - 15 (uniquement les modèles indiqués sur le dessin). Faire en sorte que le bassin n'aille pas intercepter le groupe Venturi.

D

MOD. R/AO.C. 65L, R/AO.C. 91L,
R/AO.C.116L, R/AO.C.60L,
R/AO.C.90L, R/AO.C.115L

Abb. 12 - Das Aggregat **C** an die Wanne schrauben und mit einem geeigneten Schlüssel befestigen.

Abb. 13 - Das Aggregat **Q** an den Behälter **P** schrauben und gut befestigen. Dann in der angegebenen Reihenfolge das so erhaltene Aggregat in die Stütze des Tanks einführen.

Abb. 14 - 15 (nur für die in der Abbildung angegebenen Modelle) Darauf achten, dass die Auffangschale nicht die Venturi-Gruppe behindert.

E

MOD. R/AO.C. 65L, R/AO.C. 91L,
R/AO.C.116L, R/AO.C.60L,
R/AO.C.90L, R/AO.C.115L

Fig. 12 - Enroscar en la cubeta recogedora el grupo **C** y fijarlo con una llave apropiada.

Fig. 13 - Enroscar en la bandeja **P** el grupo **Q**, fijándolo con fuerza. Colocar después en el orden indicado el grupo obtenido, en el soporte del depósito.

Fig. 14 - 15 (solo modelos indicados en figura) Procurar que la cubeta no vaya a interceptar el grupo Venturi.

P

MOD. R/AO.C. 65L, R/AO.C. 91L,
R/AO.C.116L, R/AO.C.60L,
R/AO.C.90L, R/AO.C.115L

Fig. 12 - Monte o grupo **C** ao recipiente e aperte com uma chave apropriada.

Fig. 13 - Atarraxe no recipiente recolhedor **P** o grupo **Q** fixando-o fortemente. Logo após introduzir na sequência indicada o grupo obtido no suporte do reservatório

Fig. 14 - 15 (somente modelos indicados na figura). Certifique-se de que o recipiente não vai interceptar o grupo Venturi.

N

MOD. R/AO.C. 65L, R/AO.C. 91L,
R/AO.C.116L, R/AO.C.60L,
R/AO.C.90L, R/AO.C.115L

Fig. 12 - Skru fast dreneringsrøret **C** til mottakerskålen med dertil egnet nøkkel.

Fig. 13 - Skru fast dreneringsrøret **Q** til mottakerskålen **P**. Sett deretter delene i tankens holder.

Fig. 14 - 15 (kun modellene vist på figuren). Pass på at mottakerskålen ikke avskjærer Venturi-enheten.

S

MOD. R/AO.C. 65L, R/AO.C. 91L,
R/AO.C.116L, R/AO.C.60L,
R/AO.C.90L, R/AO.C.115L

Bild 12 - Skruva fast dräneringsrøret **C** på uppsamlingsstråget, drag till med lämplig nyckel.

Bild 13 - Skruva fast enhet **Q** till tråget **P** och fäst den hårt. Sätt sedan in den erhållna enheten i indikerad ordningsföljd, i behållarens stöd.

Bild 14 - 15 (endast modellerna som visas på bilden) Se till att inte tråget hindrar Venturi-enheten.

FI

MOD. R/AO.C. 65L, R/AO.C. 91L,
R/AO.C.116L, R/AO.C.60L,
R/AO.C.90L, R/AO.C.115L

Kuva 12 - Liitä yksikkö **C** altaan pohjaan ja kiristä sopivalla avaimella.

Kuva 13 - Kytke allas **P** yksikköön **Q**. Aseta yksikkö putkineen säiliönsä olevaan tukeen.

Kuva 14 - 15 (vain kuvassa osoitetuille malleille) Varmista, ettei keruullas pääse koskettamaan venturiyksikköä.

GR

MOD. R/AO.C. 65L, R/AO.C. 91L,
R/AO.C.116L, R/AO.C.60L,
R/AO.C.90L, R/AO.C.115L

Εικ. 12 - Βιδώστε στη λεκάνη το σύμπλεγμα **C** και στερεώστε το με το κατάλληλο κλειδί.

Εικ. 13 - Συνδέστε στη λεκάνη **P** το σύμπλεγμα **Q** πιέζοντας με δύναμη. Τοποθετήστε στη συνέχεια, με την ενδεικνυόμενη σειρά, το σύμπλεγμα στο στήριγμα της δεξαμενής.

Εικ. 14 - 15 (μόνο για τα μοντέλα που φαίνονται στο σχήμα) Φροντίστε ώστε η λεκάνη να μην εμποδίζει το σύστημα venturi.

R/AO.C.65L
R/AO.C.91L
R/AO.C.116L
AO.65L
AO.91L
AO.115L

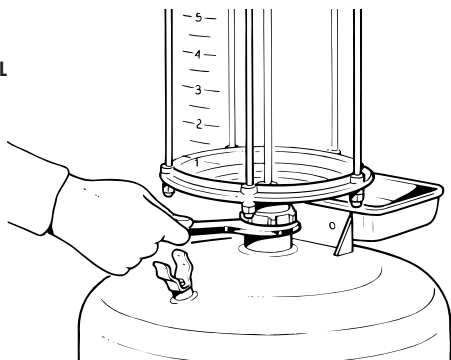

17

R/AO.C.60L, R/AO.C.90L, R/AO.C.115L
AO.60L, AO.90L, AOI.90L, AO.114L

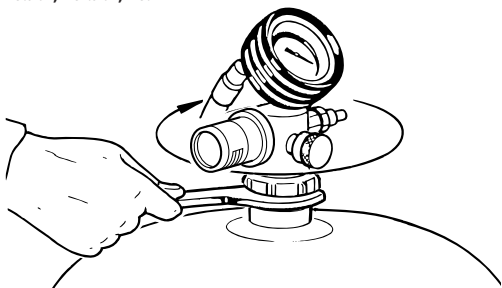

18

R/AO.C.60L, R/AO.C.90L, R/AO.C.115L
AO.60L, AO.90L, AOI.90L, AO.114L

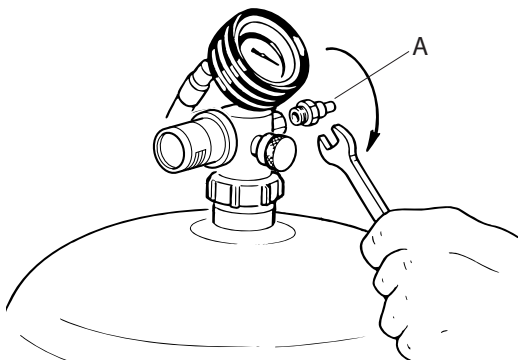

19

R/AO.C.65L
R/AO.C.91L
R/AO.C.116L
AO.65L
AO.91L
AO.115L

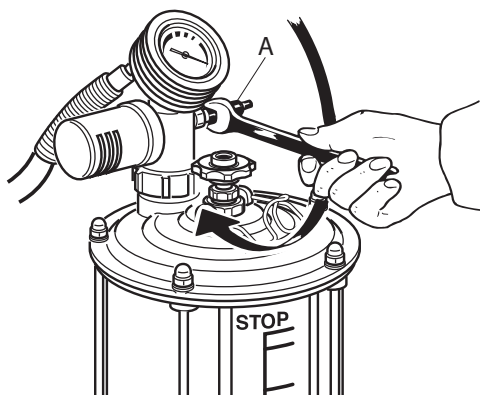

20

I

Fig. 17-18 (solo modelli indicati in figura) Montare il gruppo Venturi o la precamera sul serbatoio. Avvitare la ghiera e bloccarla con una chiave a settore.

Attenzione per precamera e gruppo venturi: verificare la presenza della guarnizione sul giunto prima di montare sul serbatoio.

Fig. 19-20 (solo modelli indicati in figura) Verificare se il raccordo rapido **A** dell'apparecchio è compatibile con i raccordi rapidi del Vostro impianto di aria compressa.

Eventualmente sostituire il raccordo **A** dell'apparecchio con un tipo idoneo avente filettatura maschio da 1/4" G.

GB

Fig. 17-18 (only models indicated in the figure) Fit the Venturi assembly or the prechamber on the tank. Screw the ring and secure it with a spanner. Attention: Check the gasket on the joint before fitting the Venturi assembly or the prechamber on the tank.

Fig. 19 - 20 (only models indicated in the figure) Check to see if the male adapter **A** supplied with the unit, is compatible with your shop air system's quick coupler. If it is not, replace it with a suitable 1/4" male adapter.

NL

Fig. 17 - 18 (alleen de modellen die op de figuur aangegeven zijn). Monteer de Venturi-groep of het doorschijnende vat met maatstreepjes op de tank. Draai de wartel erop en zet deze met een haaksleutel vast.

Let op voor wat betreft het doorschijnende vat en de Venturi-groep: controleer of de afdichting op de verbinding aanwezig is voordat u het onderdeel op de tank monteert.

DK

Fig. 17 - 18 (kun modellerne, der er vist i figuren)

Monter Venturi-enheden eller kammeret på beholderen. Fastspænd ringmøtrikken, og fastspænd den med en hagenøgle.

Udvis forsigtighed med hensyn til kammeret og Venturi-enheden: Kontrollér, at pakningen er placeret på samlingen inden monteringen på beholderen.

Fig. 19 - 20 (kun modellerne, der er vist i figuren) Kontrollér, at apparatets lynkobling **A** er kompatibel med lynkoblingerne på Deres trykluftssystem. Såfremt dette ikke er tilfældet, udskiftes apparatets lynkobling **A** med en 1/4" kobling med han-stik af tilsvarende type.

Fig. 19 - 20 (alleen de modellen die op de figuur aangegeven zijn) Controleer of de meegeleverde adapter **A** compatibel is met de snelkoppeling van uw persluchtstelsysteem.

Indien niet, vervang hem door een 1/4" exemplaar.

F

Fig. 17 - 18 (uniquement les modèles indiqués sur le dessin). Assembler le groupe Venturi ou la préchambre sur le réservoir. Visser la bague et la bloquer avec une clé à secteur.

Attention pour la préchambre et le groupe Venturi : vérifier la présence de la garniture sur le joint avant d'assembler sur le réservoir.

Fig. 19 - 20 (uniquement les modèles indiqués sur le dessin) Vérifier que le raccord rapide **A** de l'Aspiroil correspondre aux raccords rapides de votre installation à air comprimé. Remplacer éventuellement le raccord **A** avec un raccord fileté 1/4".

D

Abb. 17 - 18 - (nur für die in der Abbildung angegebenen Modelle) Die Venturi-Gruppe oder die Vorkammer auf dem Behälter montieren. Die Ringschraube aufschrauben und mit einem Hakenschlüssel anziehen.

Achtung: Bei der Vorkammer und der Venturi-Gruppe darauf achten, dass vor dem Montieren auf dem Behälter die Dichtung in den Anschluss eingesetzt wird.

Abb. 19 - 20 (nur für die in der Abbildung angegebenen Modelle) Prüfen, ob der Schnellverbinder **A** des Gerätes mit den Schnellverbindern Ihrer Druckluftanlage übereinstimmt. Eventuell das Anschlußstück **A** des Gerätes gegen einen geeigneten Typ mit Außengewinde 1/4"G austauschen.

E

Fig. 17 - 18 (solo modelos indicados en figura) Montar el grupo Venturi o la pre-cámara sobre el depósito. Enroscar la abrazadera y bloquearla con una llave inglesa. Atención para pre-cámara y grupo venturi: verificar la presencia de la garnición sobre el junto antes de montar sobre el depósito.

Fig. 19 - 20 (solo modelos indicados en figura) Verificar que el racord rápido **A** del ASPIROIL sea compatible con el enchufe rápido de las mangueras de aire comprimido que componen el sistema. Si fueran compatibles sustituir eventualmente el racord **A** de la máquina con un racord cuyo paso de rosca será de 1/4" G.

P

Fig. 17 - 18 (somente modelos indicados na figura). Montar o grupo Venturi ou a pré-câmara no reservatório. Parafusar a porca e travá-la com uma chave inglesa.

Atenção: para pré-câmara e grupo venturi: verificar a presença da guarnição da junta antes de montar o reservatório.

Fig. 19 - 20 (somente modelos indicados na figura). Verifique se o racord **A** de ligação do ar fornecido é compatível com as tomadas de ar da sua rede. Caso contrário substitua com um adaptador de 1/4"G apropriado.

N

Fig. 17 - 18 (kun modellene vist på figuren). Monter Venturi-enheten eller førkammeret på tanken. Skru fast ringmutteren, og fest den med en hakenøkkel.

Vær forsiktig med førkammeret og Venturi-enheten: Kontroller at pakningen er plassert på leddet før monteringen på tanken.

Fig. 19 - 20 (kun modellene vist på figuren) Sjekk at medlevert luftnippel **A** er kompatibel med det trykkluftsystem du benytter. Hvis ikke, bytt denne med dertil egnet nippel med 1/4" utvendige gjenger.

S

Bild 17 - 18 (endast modellerna som visas på bilden) Montera Venturienheten eller förkammaren på behållaren. Skruva fast skruvringen och blockera den med en stiftnyckel.

Se upp: kontrollera att packningen finns på leden innan förkammaren eller Venturienheten monteras på behållaren.

Bild 19 - 20 (endast modellerna som visas på bilden) Kontrollera att bifogad snabbkopplingsnippel **A** är sammankopplingsbar med ert tryckluftssystem, om så ej är fallet, byt. (Anslutningsgångar utv. 1/4" rörgångar)

FI

Kuva 17 - 18 (vain kuvassa osoitettuille malleille) Asenna venturiyksikkö tai mitta-astia säiliölle. Ruuvaa rengasmutteri kiinni ja kiinnitä se hylsyavaimella.

Huomio mitta-astialle ja venturiyksikölle: tarkista, että liitoksessa on tiiviste ennen säiliön asentamista.

Kuva 19 - 20 (vain kuvassa osoitettuille malleille) Tarkista, onko liitinpistoke **A** yhteensopiva käyttämiisi pikaliitinnrunkoihin. Vaihda tilalle sopiva 1/4" liitinpistoke, mikäli liitin ei sovi tarkoitukseen.

GR

Εικ. 17 - 18 (μόνο για τα μοντέλα που φαίνονται στο σχήμα)

Τοποθετήστε το σύστημα venturi ή τον προθάλαμο στο δοχείο. Βιδώστε τον δακτύλιο και σταθεροποιήστε τον με ένα γαλλικό κλειδί.

Προσοχή για προθάλαμο και σύστημα venturi: βεβαιωθείτε για την ύπαρξη της τσιμούχας στον δακτύλιο, πριν την τοποθέτηση στο δοχείο.

Εικ. 19 - 20 (μόνο για τα μοντέλα που φαίνονται στο σχήμα)

Βεβαιωθείτε ότι ο ταχυσύνδεσμος **A** της συσκευής είναι συμβατός με τους ταχυσύνδεσμους της δικής σας εγκατάστασης πεπιεσμένου αέρα. Ενδεχομένως αντικαταστήστε το ρακόρ **A** της συσκευής με ένα κατάλληλου τύπου που έχει αρσενικό σπείρωμα 1/4"G.

RO.65 L
RO.90 L
RO.115L

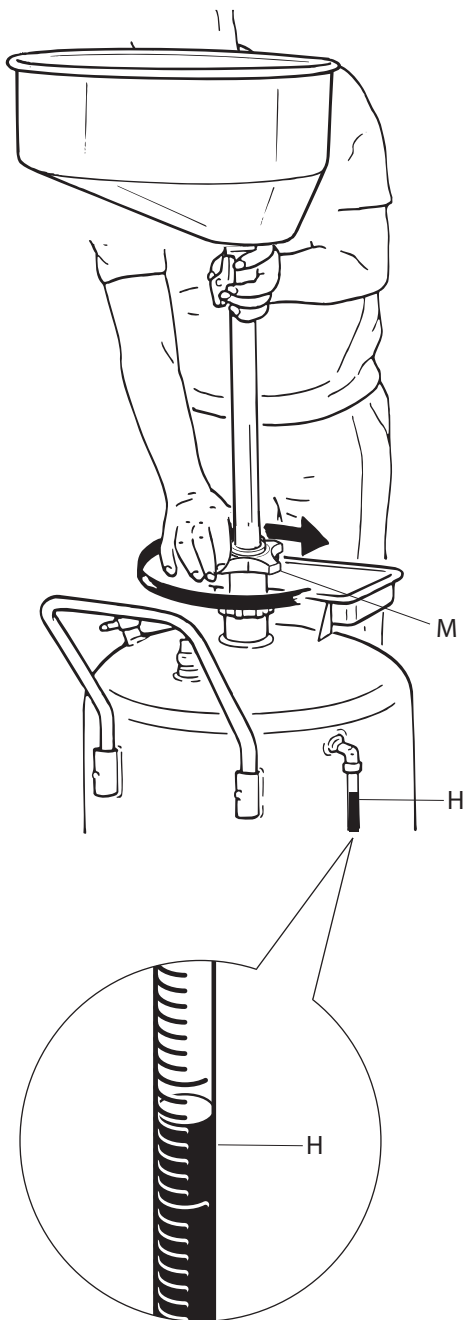

21

I

ISTRUZIONI D'USO RO.65L, RO.90L, RO.115L

Per sollevare o abbassare la vaschetta di raccolta, svitare la ghiera **M**, posizionare la vaschetta e quindi ribloccare la ghiera, fig. 21.

IMPORTANTE!!!

In fase di recupero, per non chiudere il foro di sfiato posto sullo stelo di collegamento coppa-serbatoio, non sollevare mai la coppa fino a fine corsa in alto.

Lasciare 4-5 cm -1.5-2" di luce.

L'indicatore di livello **H** posto a lato del serbatoio, indica la quantità dell'olio recuperato, fig. 21.

ATTENZIONE: Non riempire mai il serbatoio oltre il limite dato dall'indicatore di livello **H** montato a fianco del serbatoio.

GB

OPERATING INSTRUCTIONS RO.65L, RO.90L, RO.115L

To raise and lower the catch basin, loosen ring nut **M** and hand tighten after reaching desired height (fig. 21).

IMPORTANT!!!

While draining to avoid closing the bleeder vent on the catch-basin to reservoir connecting tube, never lift the catch-basin to its upper limit. Leave 4-5 cm -1.5-2". Clearance.

The oil level gauge **H** located on the side of the reservoir indicates the quantity of oils drained (fig. 21).

CAUTION: Never fill the reservoir over the maximum level indicated by the gauge **H** that is located on the side of the reservoir.

NL

BEDIENINGSVOORSCHRIFT RO.65L, RO.90L, RO.115L

Om de valbuis in hoogte te verstellen moet de wartel **M** losgedraaid worden. Draai deze weer vast als de valbuis op de juiste hoogte is ingesteld, fig. 21.

BELANGRIJK!!!

Er zijn luchttoevoeropeningen in de valbuis **C** aangebracht.

Deze moeten geopend zijn als de opvangschaal geleidigd wordt in de tank. Deze openingen worden automatisch afgesloten als de valbuis in de hoogste stand is gezet. Deze openingen zijn geopend als men de valbuis 4-5 cm -1.5-2" laat zakken.

De oliepeilmeter **H** op de zijkant van het reservoir duidt de hoeveelheid afgetapte olie aan.

OPGELET

Vul de unit nooit boven het hoogste niveau dat is aangegeven op het peilglas **H** aan de buitenkant van de unit.

DK

BRUGSANVISNING RO.65L, RO.90L, RO.115L

For at hæve og sænke spildoliebakken løsnes tilspændingsmøtrik **M**, og den spændes ved håndkraft, når den ønskede højde er nået fig. 21.

VIGTIGT!

I forbindelse med aftapning af olie må bakken aldrig hæves til højeste position, idet udluftningsshullet på dræningsrøret mellem bakke og beholder herved kan blokeres.

Der skal være en afstand på 4-5 cm -1.5-2".

Oliestandsmåleren **H**, der er anbragt på siden af beholderen angiver, mængden af opsamlet olie, fig. 21.

ADVARSEL:

Fyld aldrig beholderen over den maksimale mængde, der angives af niveaumåleren **H**, der er anbragt på siden af beholderen.

F**UTILISATION****RO.65L, RO.90L, RO.115L**

Pour baisser ou hausser le bassin de récupération, dévisser l'embout M, positionner le bassin et ensuite serrer l'embout à nouveau (fig. 21).

IMPORTANT!!!

Pendant la récupération, afin de ne pas fermer le trou d'échappement du tube de connexion entre le bassin et le réservoir, ne jamais soulever le bassin de récupération jusqu'à la fin de course, mais le laisser 4-5 cm -1.5-2" au-dessous.

L'indicateur de niveau H monté à côté du réservoir, indique la quantité d'huile récupérée (fig. 21).

ATTENTION: Ne pas remplir le réservoir d'huile au delà de la limite H indiquée sur le côté du réservoir.

D**BEDIENUNGSANLEITUNG****RO.65L, RO.90L, RO.115L**

Um die Auffangwanne höher oder niedriger einzustellen, lösen Sie die Zwinge M, stellen Sie die Wanne in die richtige Position.

Anschließend die Zwinge wieder anziehen - Abb. 21.

WICHTIG!!!

Um die auf dem Verbindungsschaft Wanne-Tank befindliche Entlüftungsöffnung nicht zu schließen, darf die Wanne während der Auffangphase keinesfalls bis zum oberen Endanschlag angehoben werden.

4-5 cm -1.5-2" Spielraum lassen.

Am Ölstandanzeiger H, der sich seitlich am Tank befindet, sehen Sie die Menge des abgelassenen Öls - Abb. 21.

ACHTUNG!!!

Der Tank darf niemals über den vom seitlich am Tank montierten Ölstandanzeiger H vorgegebenen Grenzwert hinaus gefüllt werden.

E**INSTRUCCIONES DE USO****RO.65L, RO.90L, RO.115L**

Para subir o bajar la cubeta recogedora, desenroscar la aguja M y fijarla cuando tengamos la altura deseada (fig. 21).

IMPORTANTE

Durante la fase de recuperación, y con el propósito de no cerrar el agujero de respiración puesto en el tubo de fijación de la cubeta recogedora, no subir la cubeta al tope máximo de altura.

Dejar 4-5 cm -1.5-2" de luz.

El indicador de nivel H que lleva al lado del depósito, indica la cantidad de aceite recuperado, fig. 21.

ATENCIÓN

No llenar nunca el depósito por encima del límite señalado mediante el indicador de nivel H montado en el costado del depósito.

P**INSTRUÇÕES DE USO****RO.65L, RO.90L, RO.115L**

Para levantar ou abaixar o recipiente recolhedor de óleo, desaperte a porca M, posicione o recipiente na altura desejada e aperte novamente a porca "à mão" (fig. 21).

IMPORTANTE!!!

Em fase de recuperação não levantar o recipiente recolhedor até o final da haste de ligação de modo a não fechar a saída de segurança de ar situadas na mesma.

Deixe uns 4-5 cm -1.5-2" de distância da altura máxima.

O indicador de nível H situado ao lado do reservatório, indica a quantidade de óleo recuperado (fig. 21).

ATENÇÃO

Nunca encha o reservatório até o limite máximo do indicador de nível H situado lateralmente ao mesmo.

N**BRUKSANVISNING****RO.65L, RO.90L, RO.115L**

For å regulere mottakerskålen må ringmutteren M løsnes og mottakerskålen reguleres til ønsket høyde.

Når ønsket høyde er innstilt, dras ringmutteren til med håndkraft slik at dreneringsrøret sitter fast fig. 21.

MERK!

For at olje skal renne ned i tanken ved drenering, må luftevakueringshullene mellom dreneringsrør og tank være åpne. Om mottakerskålen står på øverste nivå, er evakueringshullene stengt. Senk da mottakerskålen ca. 4-5 cm -1.5-2" fra øvre posisjon, og evakueringshullene er dermed åpne.

Det er nå mulig å lese av antall liter som renner ned i tanken, ved å se på nivåmåleren H på siden av tanken, fig. 21.

ADVARSEL!

Fyll aldri spilloljesugerens tank over maks-nivået indikert på nivåmåler H på tankens side.

S**BRUKSANVISNING****RO.65L, RO.90L, RO.115L**

För att höja och sänka uppsamlingsstråget lossa skruvring M drag till med handkraft efter inställning av önskad höjd. (se bild 21).

VIKTIGT!

För att oljan skall kunna rinna ner i behållaren vid dränering måste luftevakueringshålen mellan rör och behållare vara öppna.

Om tråget är i sitt allra översta läge är evakueringshålen stängda, sänk tråget minst 4-5 cm -1.5-2" från sitt översta läge = evakueringshålen öppnar.

Det är nu möjligt att läsa av ungefärlig mängd dränerad olja på nivå-röret H på behållaren (se bild 21).

VARNING!

Fyll aldrig behållaren med mer olja än till maxmarkeringen på nivå-röret H på behållaren.

FI**KÄYTTÖOHJEET****RO.65L, RO.90L, RO.115L**

Altaan korkeutta voidaan muuttaa löysäämällä käsimutteria M. Kiristä mutteri uudelleen kun allas on sopivalla korkeudella (kuva 21).

TÄRKEÄÄ!

Yhdysputkessa sijaitsevien säiliöiden poistoilma-aukkojen on oltava auki kun öljy valutetaan altaasta säiliöön. Älä koskaan nosta allasta sen ylimpään mahdolliseen asentoon. Jätä se vähintään 4-5 cm -1.5-2" ylä-assenon alapuolelle.

Säiliössä sijaitseva pinnankorkeuden osoitin H, osoittaa vuodatettujen öljyjen määrän, kuva 21.

VAROITUS

Älä koskaan täytä säiliötä sen osoitimen maksimitason yläpuolelle.

GR**ΟΔΗΓΙΕΣ ΧΡΗΣΗΣ****RO.65L, RO.90L, RO.115L**

Για να σηκώσετε ή να κατεβάσετε τη λεκάνη περισυλλογής, ξεβιδώστε το δακτύλιο M, τοποθετήστε τη λεκάνη και μετά ασφαλίστε ξανά το δακτύλιο, εικ. 21.

ΣΗΜΑΝΤΙΚΟ!!!

Για να μην κλείσει η σπή εξαέρωσης που βρίσκεται στο σωλήνα που ενώνει τη λεκάνη περισυλλογής με τη δεξαμενή, να μην ανυψώσετε ποτέ τη λεκάνη μέχρι το τέλος της διαδρομής. Αφήστε ένα περιθώριο 4-5 χιλ -1.5-2".

Ο δείκτης στάθμης H που βρίσκεται στο πλάι της δεξαμενής δείχνει την ποσότητα του αναρροφημένου λαδιού, εικ. 21.

ΠΡΟΣΟΧΗ

Ποτέ μη γεμίζετε τη δεξαμενή πάνω από το όριο του δείκτη στάθμης H που είναι τοποθετημένος στο πλάι της δεξαμενής.

R/AO.C.60L- R/AO.C.90L-
R/AO.C.115L - AO.60L
AO.90L - AO.114L - AO1.90L

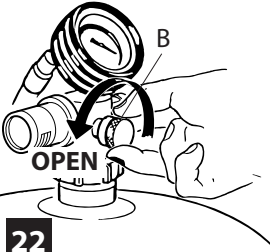

22

R/AO.C.65L
R/AO.C.91L
R/AO.C.116L
AO.65 L
AO.91 L
AO.115L

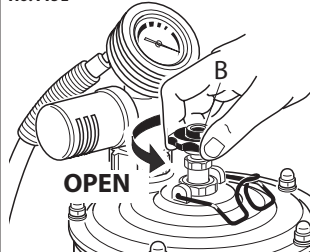

R/AO.C.60L-
R/AO.C.65L
R/AO.C.90L-
R/AO.C.91L
R/AO.C.115L-
R/AO.C.116L

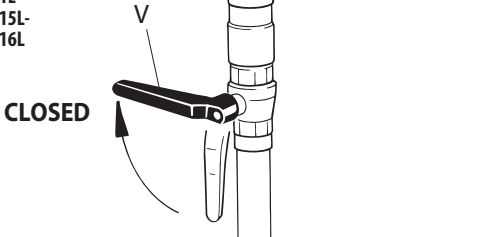

23

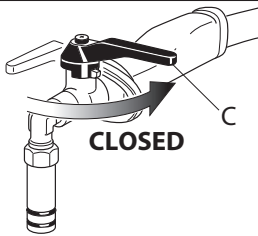

24

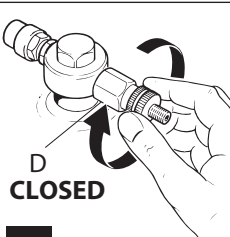

25

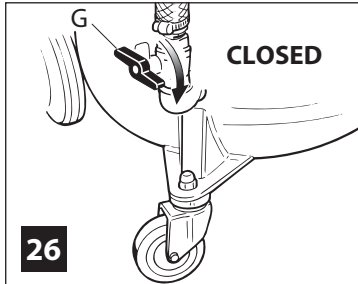

26

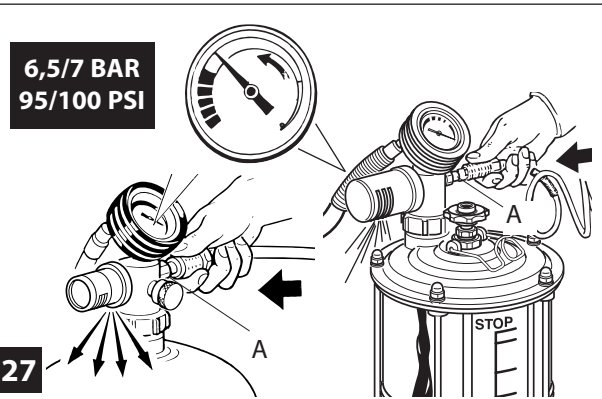

27

I

MESSA IN FUNZIONE

AO.60L, AO.90L, AO.114L,
AO1.90L, R/AO.C.60L,
R/AO.C.90L, R/AO.C.115L,
AO.65L, AO.91L, AO.115L,
R/AO.C.65L, R/AO.C.91L,
R/AO.C.116L

Fig. 22 - Aprire totalmente la valvola B girandola in senso antiorario

Fig. 23 (solo modelli indicati in figura) Chiudere la valvola V.

Fig. 24 - Chiudere il rubinetto C.

Fig. 25 - Chiudere il rubinetto aria D.

Fig. 26 - Chiudere la valvola G.

Fig. 27 - Collegare l'aria compressa (7 bar-100 psi) al raccordo rapido A. Uscirà abbondante aria dal silenziatore. Quando la lancetta del vuotometro; si avvicinerà al campo verde (circa 2,5-3 min. dopo) staccare l'aria compressa. L'apparecchio è ora depressurizzato e pronto per un'aspirazione autonoma dell'olio esausto.

GB

STARTING

AO.60L, AO.90L, AO.114L,
AO1.90L, R/AO.C.60L,
R/AO.C.90L, R/AO.C.115L,
AO.65L, AO.91L, AO.115L,
R/AO.C.65L, R/AO.C.91L,
R/AO.C.116L

Fig. 22 - Open completely the valve B by turning it counter clockwise.

Fig. 23 (only models indicated in the figure) Close the valve V.

Fig. 24 - Close the suction (ball) valve C.

Fig. 25 - Hand tighten the air valve D by turning it clockwise.

Fig. 26 - Close the valve G by turning 90 degrees.

Fig. 27 - Connect shop air (100 psi \ 7 bar) to male adaptor A. Air will flow through the muffler until the gauge approaches the green field (after 2,5-3 min.). Disconnect the shop air. The unit is now depressurized and ready for use.

NL

KLAARMAKEN

AO.60L, AO.90L, AO.114L,
AO1.90L, R/AO.C.60L,
R/AO.C.90L, R/AO.C.115L,
AO.65L, AO.91L, AO.115L,
R/AO.C.65L, R/AO.C.91L,
R/AO.C.116L

Fig. 22 - Open de kraan B geheel. Draai tegen de klok in.

Fig. 23 (alleen de modellen die op de figuur aangegeven zijn). Sluit de kraan V.

Fig. 24 - Sluit de aanzuigkraan C.

Fig. 25 - Draai de luchtinlaat D handdicht. Draai met de klok mee.

Fig. 26 - Sluit de kraan G door ze 90° te draaien.

Fig. 27 - Sluit perslucht (7 bar-100 psi) aan op de adapter A (fig. 14). De lucht zal door de demper stromen tot de meter het groene vlak nadert (na ong. 2,5-3 minuten). Sluit de perslucht af. De unit is nu ontlucht en klaar voor gebruik.

DK

FORBEREDELSE TIL START

AO.60L, AO.90L, AO.114L,
AO1.90L, R/AO.C.60L,
R/AO.C.90L, R/AO.C.115L,
AO.65L, AO.91L, AO.115L,
R/AO.C.65L, R/AO.C.91L,
R/AO.C.116L

Fig. 22 - Åbn ventil B helt ved at dreje mod uret.

Fig. 23 (kun modellerne, der er vist i figuren) Luk ventil V.

Fig. 24 - Luk hanen C.

Fig. 25 - Luk lufthanen D.

Fig. 26 - Luk ventil G.

Fig. 27 - Tilkobl trykluft (7 bar-100 psi) til lynkoblingen A. Herefter strømmer luften godt ud af lydæmperen. Når viseren på vakuummeteret nærmer sig det grønne område (ca. 2,5-3 minutter senere), frakobles tryklufte. Trykket er fjernet fra apparatet, som herefter er klart til separat oliesugning.

F**MISE EN FONCTION**

AO.60L, AO.90L, AO.114L,
AOI.90L, R/AO.C.60L,
R/AO.C.90L, R/AO.C.115L,
AO.65L, AO.91L, AO.115L,
R/AO.C.65L, R/AO.C.91L,
R/AO.C.116L

Fig. 22 - Ouvrir complètement la valve **B** en tournant la poignée dans le sens contraire aux aiguilles d'une montre.

Fig. 23 (uniquement les modèles indiqués sur le dessin) Fermer la valve **V**.

Fig. 24 - Fermer le robinet **C**.

Fig. 25 - Fermer le robinet de vidange **D**.

Fig. 26 - Fermer la valve **G**.

Fig. 27 - Brancher l'air (pression optimale 7 bar-100 psi) au raccord rapide **A**. Beaucoup d'air sortira du silencieux. Quand le repère du vidéomètre s'approche du champ vert (après environ 2,5-3 min) débrancher l'air comprimé. L'appareil est ainsi dépressurisé et prêt à l'utilisation sans branchement continu au réseau d'air.

N**OPPSTART**

AO.60L, AO.90L, AO.114L,
AOI.90L, R/AO.C.60L,
R/AO.C.90L, R/AO.C.115L,
AO.65L, AO.91L, AO.115L,
R/AO.C.65L, R/AO.C.91L,
R/AO.C.116L

Fig. 22 - Åpne ventilen **B** ved å skru denne mot klokken.

Fig. 23 (kun modellene vist på figuren) Steng ventil **V**.

Fig. 24 - Steng ventil **C**.

Fig. 25 - Steng luftventil **D**.

Fig. 26 - Steng ventil **G**.

Fig. 27 - Anslutt trykkluft, maks. 7 bar-100 psi trykk, til luftnippelen **A**.

La trykkluften strømme gjennom vakuumejektor til nålen på manometeret nærmer seg det grønne feltet (etter 2,5-3 minutter). Oljesugerer er nå vakuumladet, og trykkluft kan frakobles. Oljesugerer er nå klar for bruk.

D**INBETRIEBNAHME**

AO.60L, AO.90L, AO.114L,
AOI.90L, R/AO.C.60L,
R/AO.C.90L, R/AO.C.115L,
AO.65L, AO.91L, AO.115L,
R/AO.C.65L, R/AO.C.91L,
R/AO.C.116L

Abb. 22 - Das Ventil **B** durch Drehen gegen den Uhrzeigersinn vollständig öffnen.

Abb. 23 - (nur für die in der Abbildung angegebenen Modelle) Das Ventil **V** schließen.

Abb. 24 - Den Hahn **C** schließen.

Abb. 25 - Den Lufthahn **D** schließen.

Abb. 26 - Das Ventil **G** schließen.

Abb. 27 - Die Druckluft (7bar-100psi) an die Schnellverbindung **A** anschließen. Am Schalldämpfer entweicht reichlich Luft. Wenn der Zeiger des Vakuummeters sich dem grünen Bereich nähert (ca. 2,5-3 Minuten danach), den Druckluftschlauch abkuppeln. In dem Gerät ist nun Unterdruck aufgebaut, und es ist bereit zur autonomen Absaugung des Altöls.

S**AKTIVERING**

AO.60L, AO.90L, AO.114L,
AOI.90L, R/AO.C.60L,
R/AO.C.90L, R/AO.C.115L,
AO.65L, AO.91L, AO.115L,
R/AO.C.65L, R/AO.C.91L,
R/AO.C.116L

Bild 22 - Öppna helt ventil **B** genom att vrida den moturs.

Bild 23 (endast modellerna som visas på bilden) Stäng ventil **V**.

Bild 24 - Stäng ventil **C**.

Bild 25 - Stäng luftventil **D**.

Bild 26 - Stäng ventil **G**.

Bild 27 - Anslut tryckluft till snabbkopplingsnippel **A** max 7 bar-100 psi. Låt luften strömma genom vakuumplockan tills nålen på manometern närmar sig grön fält (ca 2,5-3 min. senare), oljesugen är nu laddad med vakuum, koppla ur tryckluften och oljesugen är klar att användas.

E**PUESTA EN MARCHA**

AO.60L, AO.90L, AO.114L,
AOI.90L, R/AO.C.60L,
R/AO.C.90L, R/AO.C.115L,
AO.65L, AO.91L, AO.115L,
R/AO.C.65L, R/AO.C.91L,
R/AO.C.116L

Fig. 22 - Abrir totalmente la válvula **B**, girándola en sentido contrario a las agujas del reloj.

Fig. 23 (solo modelos indicados en figura) Cerrar la válvula **V**.

Fig. 24 - Cerrar el grifo **C**.

Fig. 25 - Cerrar el grifo de aire **D**.

Fig. 26 - Cerrar la válvula **G**.

Fig. 27 - Conectar el aire del compresor (7 bar-100 psi) al racord rápido **A**. Saldrá bastante aire del silenciador. Cuando la aguja del manómetro, se acerque al campo verde (tardando de 2,5 a 3 min.), desconectar el aire del compresor. El aparato está ahora en descompresión y a punto para una aspiración autónoma del aceite usado.

FI**KÄYTTÖOHOTTO**

AO.60L, AO.90L, AO.114L,
AOI.90L, R/AO.C.60L,
R/AO.C.90L, R/AO.C.115L,
AO.65L, AO.91L, AO.115L,
R/AO.C.65L, R/AO.C.91L,
R/AO.C.116L

Kuva 22 - Aukaise venttiili **B** kokonaisuudessaan kääntämällä sitä vastapäivään.

Kuva 23 (vain kuvassa osoitetuille malleille) Sulje venttiili **V**.

Kuva 24 - Sulje imu (pallo) venttiili **C**.

Kuva 25 - Sulje ilmaventtiili **D** käsin myötäpäivään kääntämällä.

Kuva 26 - Sulje venttiili **G** kääntämällä sitä 90 astetta.

Kuva 27 - Liitä työpajan paineilma (7 bar-100 psi) liittimeen **A**. Äänenvaimentimesta virtaa ilmaa kunnes alipainemittarin osoitin siirtyy vihreä alueelle (noin 2,5-3 min. jälkeen). Kytke paineilma pois. Laite on nyt alipaineistettu ja valmiina käyttöön.

P**FUNCIONAMENTO**

AO.60L, AO.90L, AO.114L,
AOI.90L, R/AO.C.60L,
R/AO.C.90L, R/AO.C.115L,
AO.65L, AO.91L, AO.115L,
R/AO.C.65L, R/AO.C.91L,
R/AO.C.116L

Fig. 22 - Abrir completamente a válvula **B** rodando em sentido antihorário.

Fig. 23 (somente modelos indicados na figura) Feche a válvula **V**.

Fig. 24 - Feche a torneira **C**.

Fig. 25 - Feche a torneira do ar **D**.

Fig. 26 - Feche a válvula **G**.

Fig. 27 - Ligue o aparelho ao sistema de ar comprimido (pressão de trabalho 7 bar/100 PSI) através da válvula rápida **A** como indicado no desenho. O ar sairá pelo filtro à medida que o aparelho despressuriza-se. Quando o ponteiro do manómetro de vácuo aproximar-se à zona verde (cerca de 2,5-3 min. depois) destaque o tubo de ar comprimido. O aparelho encontra-se despressurizado e pronto para aspirar o óleo usado.

GR**ΘΕΣΗ ΣΕ ΛΕΙΤΟΥΡΓΙΑ**

AO.60L, AO.90L, AO.114L,
AOI.90L, R/AO.C.60L,
R/AO.C.90L, R/AO.C.115L,
AO.65L, AO.91L, AO.115L,
R/AO.C.65L, R/AO.C.91L,
R/AO.C.116L

Εικ. 22 - Ανοίξτε εντελώς τη βαλβίδα **B** γυρίζοντας την αριστερόστροφα.

Εικ. 23 (μόνο για τα μοντέλα που φαίνονται στο σχήμα) Κλείστε τη βαλβίδα **V**.

Εικ. 24 - Κλείστε το ρουμπινέτο **C**.

Εικ. 25 - Κλείστε το ρουμπινέτο αέρος **D**.

Εικ. 26 - Κλείστε τη βαλβίδα **G**.

Εικ. 27 - Συνδέστε τον πεπιεσμένο αέρα (7 bar-100 psi) στον ταχυσύνδεσμο **A**. Θα βγει άφθονος αέρας από το γιγαστήρα. Όταν ο δείκτης του μετρητή κενού θα πλησιάσει στην πράσινη περιοχή (περίπου μετά από 2,5-3 λεπτά) διακόψτε τον πεπιεσμένο αέρα. Η συσκευή είναι τώρα αποσυμπίεσμένη και έτοιμη για μια αυτόνομη αναρρόφηση του μεταχειρισμένου λαδιού.

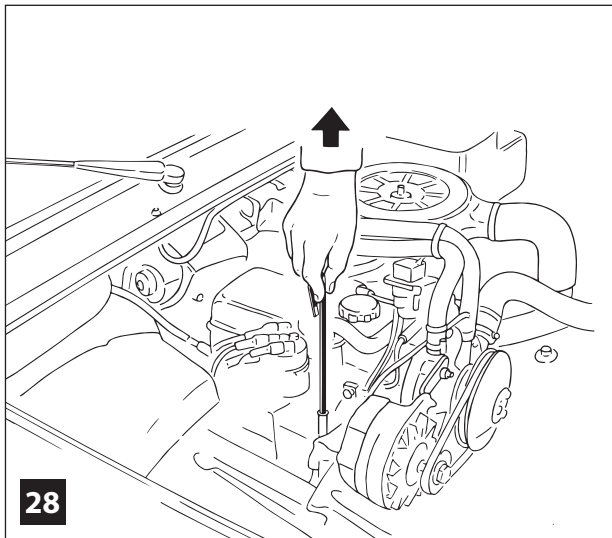

28

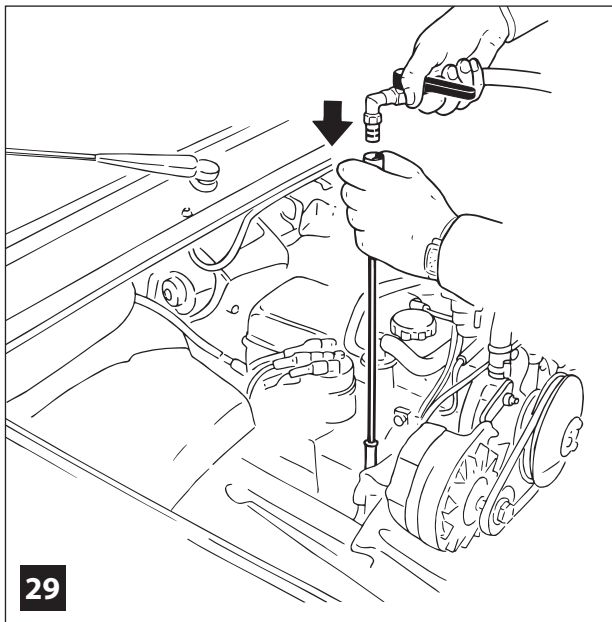

29

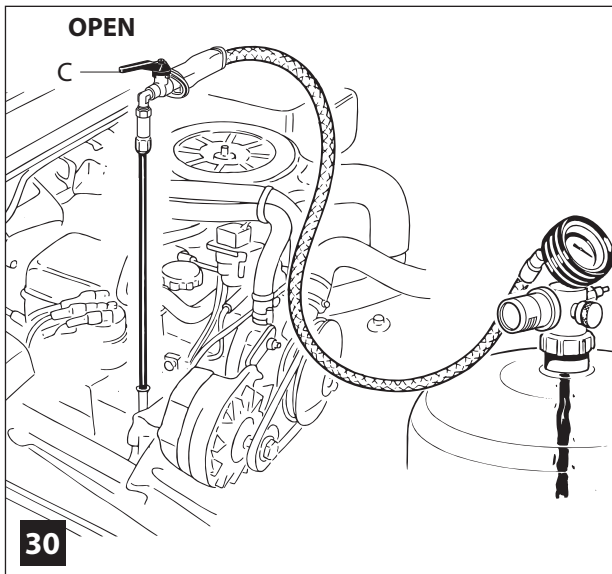

30

I

ASPIRAZIONE OLIO

R/AO.C.60L, R/AO.C.90L,
R/AO.C.115L, AO.60L, AO.90L,
AO.114L, AOI.90L

L'aspirazione dev'essere eseguita con olio caldo (70/80°C - +158/176°F). La capacità di aspirazione dell'apparecchio, dopo una depressurizzazione, è pari a 2/3 la capacità del serbatoio.

Fig. 28 - Togliere dal motore caldo l'astina livello olio ed inserire a fondo la sonda di diametro più grande possibile.

Fig. 29 - Collegare il tubo di aspirazione alla sonda inserita nel motore.

Fig. 30 - Aprire il rubinetto di aspirazione **C** tenendo la sonda immersa nell'olio.

Non appena l'olio sarà stato tutto aspirato, chiudere il rubinetto **C**. È possibile anche aspirare l'olio esausto caldo, tenendo sempre l'aria collegata all'apparecchio.

ATTENZIONE

Non riempire mai il serbatoio oltre il limite dato dall'indicatore di livello.

GB

OPERATION

R/AO.C.60L, R/AO.C.90L,
R/AO.C.115L, AO.60L, AO.90L,
AO.114L, AOI.90L

Oils should always be removed from their reservoirs when they are hot (70/80°C - +158/176°F). The suction capacity of the unit is equal to 2/3 of its reservoir capacity.

Fig. 28 - With the engine still warm, remove the dipstick and insert the largest possible probe as far down as it will go.

Fig. 29 - Connect the suction hose to the probe.

Fig. 30 - Open ball valve **C** keeping the probe dippen in the oil. As soon as the sump is emptied, close ball valve **C**. It is also possible to suck hot waste oil while keeping the air connected to the device.

ATTENTION!

Never fill the unit's storage tank over the max level indicated by the gauge.

NL

BEDIENING

R/AO.C.60L, R/AO.C.90L,
R/AO.C.115L, AO.60L, AO.90L,
AO.114L, AOI.90L

De olie kan alleen worden afgezogen als deze warm is (70/80°C - +158/176°F).

De afzuigcapaciteit is gelijk aan 2/3 van de tankcapaciteit van de unit.

Fig. 28 - Kies nu de juiste sonda of adapter.

Fig. 29 - Steek de sonda in de peilstokhouder tot hij de bodem van de olietank raakt. Sluit de sonda aan op de unit (fig. 11). Open de kraan **C** en houd de sonda op de bodem van de tank.

Fig. 30 - Het is ook mogelijk olie af te zuigen door de perslucht aangesloten te houden op de unit.

OPGELET!!!

Vul de unit nooit boven het maximum niveau dat is aangegeven op het peilglas op de zijkant van de tank.

DK

OPSUGNING AF OLIE

R/AO.C.60L, R/AO.C.90L,
R/AO.C.115L, AO.60L, AO.90L,
AO.114L, AOI.90L

Opsugning skal foretages med varm olie (70/80°C - +158/176°F).

Apparatets opsningskapacitet svarer efter fjernelse af trykket til 2/3 af beholderens kapacitet.

Fig. 28 - Fjern olieniveaumåleren fra den varme motor, og pres sonden med den størst mulige diameter helt i bund.

Fig. 29 - Slut udsugningsslangen til sonden, der er indsat i motoren.

Fig. 30 - Åben opsugningsventilen **C**, idet sonden holdes under olie. Når olien er opsuget, lukkes ventilen **C**. Det er endvidere muligt at udsuge varm olie. Dette forudsætter dog, at apparatet fortsat er tilsluttet trykluft.

ADVARSEL

Fyld aldrig beholderen over den maksimale mængde, der angives af niveaumåleren.

F

ASPIRATION R/AO.C.60L, R/AO.C.90L, R/AO.C.115L, AO.60L, AO.90L, AO.114L, AOI.90L

Attention: cette opération doit être faite seulement quand l'huile est chaude (70/80 °C - 158/176 °F)!

La capacité d'aspiration après dépressurisation est égale aux 2/3 de la capacité du réservoir.

Fig. 28 - Enlever du moteur chaud la tige indicatrice de niveau et insérer une sonde d'un diamètre le plus grand possible.

Fig. 29 - Raccorder à la sonde plongée dans l'huile, le tuyau d'aspiration.

Fig. 30 - Ouvrir le robinet d'aspiration **C**. La sonde doit plonger dans l'huile.

L'huile du moteur sera rapidement aspirée dans le réservoir, fermer le robinet **C**.

L'on peut aussi aspirer l'huile chaude en gardant l'air connectée à l'appareil en continu.

ATTENTION

Ne jamais remplir le réservoir au delà de la limite indiquée sur l'indicateur de niveau!

N

SUGING AV OLJE R/AO.C.60L, R/AO.C.90L, R/AO.C.115L, AO.60L, AO.90L, AO.114L, AOI.90L

Suging av olje kan bare utføres når oljen er varm og holder en temperatur på ca. 70/80°C - +158/176°F. Sugekapasiteten for en vakuumpump er maks. 2/3 av tankvolumet.

Fig. 28 - Fjern oljepeilepinnen og før sugesonden med maks. mulig diameter ned i røret for oljepeilepinnen.

Fig. 29 - Tilkoble sugeslangen til sugesonden i motoren.

Fig. 30 - Åpne luftventil **C**, vær sikker på at sonden hele tiden er nedsenket i oljen, og sug nå oljen fra motoren.

Så snart motoren er tømt for olje, steng ventilen **C**.

Det er også mulig å suge ut den varme spilloljen ved å anslutte trykkluften til apparatet.

ADVARSEL

Fyll aldri tanken over maks. nivået indikert på nivåmåleren.

D

ÖLABSAUGUNG R/AO.C.60L, R/AO.C.90L, R/AO.C.115L, AO.60L, AO.90L, AO.114L, AOI.90L

Die Absaugung darf nur mit heißem Öl (70/80°C - +158/176°F) durchgeführt werden. Die Absaugkapazität des Gerätes entspricht nach Erzeugung des Vakuums 2/3 des Tankvolumens.

Abb. 28 - Den Ölmeßstab aus dem heißen Motor herausziehen und die Sonde mit dem größtmöglichen Durchmesser tief einführen.

Abb. 29 - Den Absaugschlauch auf die in den Motor eingeführte Sonde stecken.

Abb. 30 - Den Absaughahn **C** öffnen und darauf achten, daß die Sonde im Öl eingetaucht bleibt. Sobald das gesamte Öl abgesaugt wurde, den Hahn **C** schließen. Es ist auch möglich, das heiße Altöl mit angekuppelter Luftleitung abzusaugen.

ACHTUNG!!!

Der Tank darf niemals über den vom Ölstandanzeiger vorgegebenen Grenzwert hinaus gefüllt werden.

S

OLJESUG R/AO.C.60L, R/AO.C.90L, R/AO.C.115L, AO.60L, AO.90L, AO.114L, AOI.90L

Uppsugning av olja kan endast utföras när oljan är varm (ca 70/80°C - +158/176°F). Kapacitet för oljesug är 2/3 delar av behållarens volym.

Bild 28 - Avlägsna oljestickan från den varma motorn och för in en sond med så stor diameter som möjligt.

Bild 29 - Anslut sugslangen till sonden i motorn.

Bild 30 - Öppna sugventil **C** och håll sonden nedsänkt i oljan. När all olja är uppsugen stäng ventil **C**. Det är möjligt suga upp varm spillolja genom att hålla hela tiden luft ansluten till apparaten.

OBS!!!

Fyll aldrig behållaren över max markering på nivåindikatorn.

E

ASPIRACIÓN DEL ACEITE R/AO.C.60L, R/AO.C.90L, R/AO.C.115L, AO.60L, AO.90L, AO.114L, AOI.90L

La aspiración debe hacerse con el aceite caliente (70/80 Grados C / 158/176 °F).

La capacidad de aspiración del aparato, después de haber sido hecha la descompresión, serán las 2/3 partes del depósito.

Fig. 28 - Coger del motor en caliente la varilla metálica de nivel de aceite e insertar hasta el fondo la sonda de mayor diámetro posible.

Fig. 29 - Conectar el tubo de aspiración a la sonda insertada en el motor.

Fig. 30 - Abrir la válvula de aspiración **C**, teniendo la sonda sumergida en el aceite.

En cuanto se haya aspirado todo el aceite, cerrar el grifo **C**.

Es posible también aspirar el aceite usado caliente manteniendo el aire conectado al aparato.

¡¡¡ATENCIÓN !!!

No llenar nunca el depósito por encima del límite indicado con el medidor de nivel.

P

FUNCIONAMENTO R/AO.C.60L, R/AO.C.90L, R/AO.C.115L, AO.60L, AO.90L, AO.114L, AOI.90L

A aspiração deve ser sempre efectuada com o motor ainda quente (70/80°C - +158/176°F).

A capacidade de sucção dos aspiradores é equivalente a 2/3 da capacidade do reservatório.

Fig. 28 - Retire do motor ainda quente a vareta do óleo e enfie bem no fundo a sonda com um diâmetro o maior possível.

Fig. 29 - Ligue o tubo de aspiração à sonda inserida no motor.

Fig. 30 - Abra a válvula de aspiração **C** mantendo a sonda imersa ao fundo do carter.

Uma vez terminada a aspiração do óleo, feche a válvula **C**.

Também é possível aspirar o óleo usado ainda quente mantendo sempre o ar ligado ao aparelho.

ATENÇÃO!!!

Nunca encha o reservatório até o limite máximo do indicador de nível.

FI

KÄYTTÖ R/AO.C.60L, R/AO.C.90L, R/AO.C.115L, AO.60L, AO.90L, AO.114L, AOI.90L

Öljy tulee imeä säiliöstä sen ollessa lämminä (70/80°C - +158/176°F). Yksikön imukapasiteetti on 2/3 säiliön tilavuudesta.

Valitse sopiva adapteri tai imuputki.

Kuva 28 - Poista öljyn mittatikku ja aseta mahdollisimman suuri imuletku mittatikun putkeen ja työnnä pohjaan saakka.

Kuva 29 - Liitä imuletku putkeen.

Kuva 30 - Aukaise venttiili **C** ja pidä imuletku öljyn upotettuna. Sulje palloventtiili **C** heti, kun öljykammio on tyhjennyt. Kuumaa öljyä voidaan imeä myös paineilman ollessa kytkettyinä.

VAROITUS!

Älä täytä yksikön säiliötä yli sallitun tilavuuden.

GR

ANAPPOΦHΣH ΛAΔIOY R/AO.C.60L, R/AO.C.90L, R/AO.C.115L, AO.60L, AO.90L, AO.114L, AOI.90L

H αναρρόφηση πρέπει να γίνει όταν το λάδι είναι ζεστό (70/80°C - +158/176°F).

H ικανότητα αναρρόφησης της συσκευής μετά τη δημιουργία αποσυμπίεσης, είναι ίση με τα 2/3 της χωρητικότητας της δεξαμενής.

Εικ. 28 - Βγάλτε από τον κινητήρα το δείκτη της στάθμης λαδιού και στη θέση του βάλτε μια ράβδο, με διάμετρο όσο το δυνατό μεγαλύτερη.

Εικ. 29 - Συνδέστε το σωλήνα αναρρόφησης στη ράβδο που έχετε βάλει μέσα στον κινητήρα.

Εικ. 30 - Ανοίξτε το ρουμπινέτο αναρρόφησης **C** κρατώντας τη ράβδο βυθισμένη μέσα στο λάδι. Μόλις αναρροφηθεί όλο το λάδι, κλείστε το ρουμπινέτο **C**. Είναι επίσης δυνατό να αναρροφήσετε το ζεστό χρησιμοποιημένο λάδι διατηρώντας συνέχεια τον πεπιεσμένο αέρα συνδεδεμένο στη συσκευή.

ΠΡΟΣΟΧΗ

Ποτέ μη γεμίζετε τη δεξαμενή πάνω από το όριο του δείκτη στάθμης.

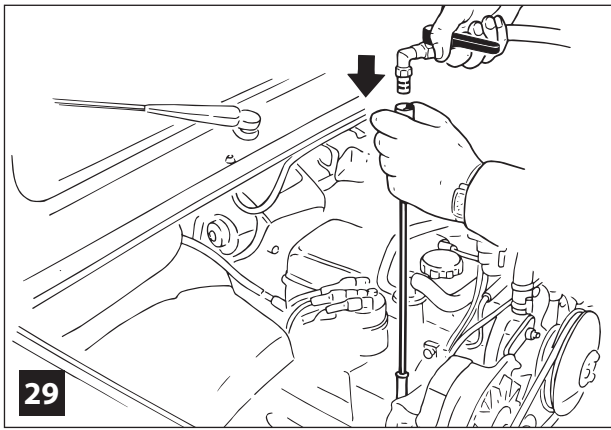

I

ASPIRAZIONE OLIO
R/AO.C.65 L, R/AO.C.91L,
R/AO.C.116L, AO.65L, AO.91L,
AO.115L

L'aspirazione dev'essere eseguita con olio caldo (70/80°C - +158/176°F). La capacità di aspirazione dell'apparecchio è pari a 2/3 la capacità del serbatoio.

METODO 1/3
Fig. 29 - Togliere dal motore caldo l'astina livello olio ed inserire a fondo la sonda di diametro più grande possibile.

Fig. 30 - Collegare il tubo di aspirazione alla sonda.

Fig. 31 - Aprire il rubinetto di aspirazione **C** tenendo la sonda immersa nell'olio. L'olio aspirato verrà recuperato nella precamera trasparente o direttamente nel serbatoio.

METODO 2/3
 Se dopo attivazione (vedi pag. 22) **chiudiamo** la valvola **B** (**fig. 32**) si **aspirerà** l'olio utilizzando solo la capacità di aspirazione della precamera. In questo modo è possibile aspirare circa 5 litri-1.3gal d'olio (2/3 della capacità della precamera). Premendo poi la valvola **B**, l'olio verrà rapidamente scaricato nel

GB

OPERATION
R/AO.C.65 L, R/AO.C.91L,
R/AO.C.116L, AO.65L, AO.91L,
AO.115L

Oils should always be removed when they are hot (70/80°C - +158/176°F). The suction capacity of the unit is equal to 2/3 of its reservoir capacity.

METHOD 1/3
Fig. 29 - With the engine still warm, remove the dipstick and insert the largest possible probe as far down as it will go.

Fig. 30 - Connect the suction hose to the probe.

Fig. 31 - Open ball valve **C**, keeping the probe dipped in the oil. The oil is sucked into the transparent pre-chamber or directly in the tank.

METHOD 2/3
 After activation (see pag. 22) **close** valve **B** (**fig. 32**), oil **will be sucked** by using only the vacuum of the transparent reservoir. In this way it is possible to suck about 5 l - 1.3gal (2/3 of the transparent chamber capacity). Pressing on valve **B** the oil is immediately drained into the main reservoir and in the mean time, the vacuum coming in from the reservoir,

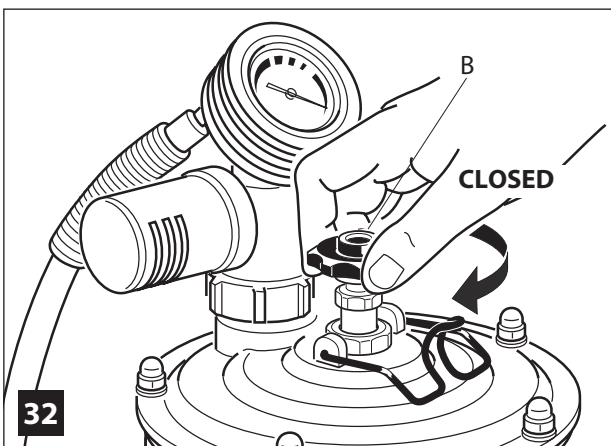
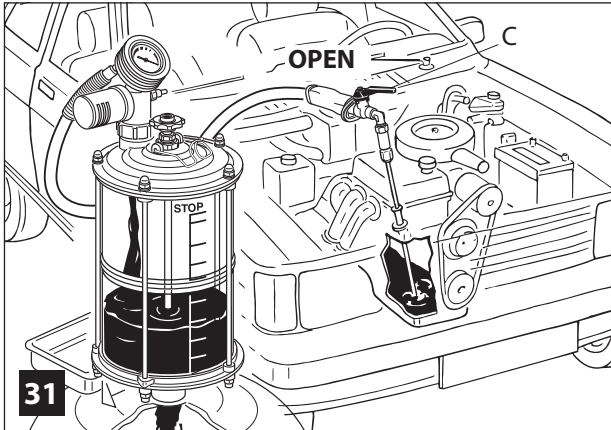
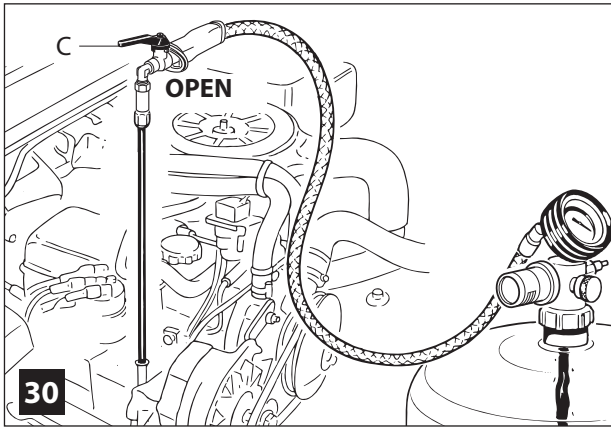

NL

BEDIENING R/AO.C.65 L,
R/AO.C.91L, R/AO.C.116L,
AO.65L, AO.91L, AO.115L

De olie kan alleen worden afgezogen als deze warm is (70/80°C - +158/176°F). De afzuigcapaciteit is gelijk aan 2/3 van de tankcapaciteit van de unit.

METHODE 1/3
Fig. 29 - Verwijder terwijl de motor nog warm is de peilstok en steek de grootst mogelijke sonde zo diep mogelijk in.

Fig. 30 - Sluit de zuigslang aan op de sonde.

Fig. 31 - Open kogelventiel **C** en houd de sonde ondergedompeld in de olie. De opgezogen olie wordt vanuit de tank in het doorzichtige vat met maatstreepjes of rechtstreeks in de tank opgevangen.

METHODE 2/3
Sluit na het activeren (zie pag. 22) kraan **B** (**fig. 32**). De olie wordt nu aangezogen door het vacuüm in het doorschijnend reservoir. (Op die manier kan ongeveer 5 liter-1.3gal olie, 2/3 van de inhoud van de tank, worden aangezogen). Wanneer knop **B** wordt ingedrukt, stroomt de olie rechtstreeks in de tank en ondertussen zal er weer va-

DK

OPSUGNING AF OLIE R/AO.C.65 L,
R/AO.C.91L, R/AO.C.116L,
AO.65L, AO.91L, AO.115L

Opsugning skal foretages med varm olie (70/80°C - +158/176°F). Apparatets opsuigningskapacitet svarer efter fjernelse af trykket til 2/3 af beholderens kapacitet.

METODE 1/3
Fig. 29 - Fjern olieniveaumåleren fra den varme motor, og pres sonden med den størst mulige diameter helt i bund.

Fig. 30 - Slut udsugningsslangen til sonden, der er indsat i motoren.

Fig. 31 - Åben opsugningsventilen **C**, idet sonden holdes under olie. Den opsugede olie opsamles i det gennemsigtige kammer eller direkte i beholderen.

METODE 2/3
 Efter aktivering (se s. 22) **lukkes** ventil **B** (**fig. 32**). Olien opsuges herefter udelukkende ved hjælp af kammerets opsuigningskapacitet. Det er på denne måde muligt at opsuge ca. 5 liter-1.3gal olie. (2/3 af kammerets kapacitet). Ved herefter at trykke på ventilen **B**, tømmes olien hurtigt i beholderen, der er anbragt nedenunder. Samtidig tømmes kammeret for

F**ASPIRATION**

R/AO.C.65 L, R/AO.C.91L,
R/AO.C.116L, AO.65L, AO.91L,
AO.115L

Attention: aspirer seulement l'huile chaude (70/80°C-158/176°F)! La capacité d'aspiration de l'appareil est égale aux 2/3 de la capacité du réservoir.

METHODE 1/3

Fig. 29 - Enlever du moteur chaud la tige indicatrice de niveau et insérer une sonde d'un diamètre le plus grand possible.

Fig. 30 - Raccorder à la sonde plongée dans l'huile, le tuyau d'aspiration.

Fig. 31 - Ouvrir le robinet d'aspiration **C** en gardant la sonde plongée dans l'huile. L'huile du moteur sera rapidement récupérée dans la pré-chambre transparente ou directement dans le réservoir.

METHODE 2/3

Si après activation de l'appareil (voir page 23) nous **fermons** la valve **B** (**fig. 32**), on pourra **aspirer** l'huile en utilisant seulement la capacité d'aspiration de la pré-chambre. Il est ainsi possible d'aspirer environ 5 litres-1.3gal (2/3 de la capacité de la pré-chambre). En ap-

N

SUGING AV OLJE R/AO.C.65 L, R/AO.C.91L, R/AO.C.116L, AO.65L, AO.91L, AO.115L

Suging av olje kan bare utføres når oljen er varm og holder en temperatur på ca. 70/80°C -158/176°F. Sugerekapasiteten for en vakuum oljesuger er maks. 2/3 av tankvolumet.

METODE 1/3

Fig. 29 - Fjern oljepeilepinnen og før sugesonden med maks. mulig diameter ned i røret for oljepeilepinnen.

Fig. 30 - Tilkoble sugeslangen til sugesonden i motoren.

Fig. 31 - Åpne luftventil **C**, vær sikker på at sonden hele tiden er nedsenket i oljen, og sug nå oljen fra motoren. Den oppsugde oljen samles opp i det transparente førkammeret eller direkte i tanken.

METODE 2/3

Etter lading **lukkes** ventilen **B** (se **fig. 23, s. 32**), og oljesuging kan utføres ved hjelp av vakuomet på førkammeret. Det er på denne måten mulig å suge ut ca. 5 liter-1.3gal olje (2/3 av førkammerets kapasitet). Ved å trykke på ventilen **B** vil oljen hurtig tømmes ned i tanken. Kammeret vil samtidig settes under vakuum, og bli klart til neste olje-

D**ÖLABSAUGUNG**

R/AO.C.65 L, R/AO.C.91L,
R/AO.C.116L, AO.65L, AO.91L,
AO.115L

Die Absaugung darf nur mit heißem Öl (70/80°C - +158/176°F °C) durchgeführt werden. Die Absaugkapazität des Gerätes entspricht 2/3 des Tankvolumens.

PROZEDUR 1 VON 3

Abb. 29 - Den Ölmeßstab aus dem heißen Motor herausziehen und die Sonde mit dem größtmöglichen Durchmesser tief einführen.

Abb. 30 - Den Absaugschlauch auf die in den Motor eingeführte Sonde stecken.

Abb. 31 - Den Absaughahn **C** öffnen und darauf achten, daß die Sonde im Öl eingetaucht bleibt. Das abgesaugte Öl wird in der transparenten Vorkammer oder direkt im Behälter gesammelt.

PROZEDUR 2 VON 3

Wird nach Aktivierung (siehe Seite 23) das Ventil **B** (**Abb. 32**) geschlossen, wird das Öl nur unter Verwendung der Absaugkapazität der Vorkammer abgesaugt. Auf diese Weise können ca. 5 Liter-1.3gal Öl (2/3 des Fassungsvermögens der Vorkammer) abgesaugt

S

OLJESUG R/AO.C.65 L, R/AO.C.91L, R/AO.C.116L, AO.65L, AO.91L, AO.115L

Uppsugning av olja kan endast utföras när oljan är varm (ca 70/80°C -158/176°F).

Kapacitet för oljesug är 2/3 delar av behållarens volym.

METODO 1/3

Bild 29 - Avlägsna oljesticken från den varma motorn och för in en sond med så stor diameter som möjligt.

Bild 30 - Anslut sugslangen till sonden.

Bild 31 - Öppna sugventil **C** och håll sonden nedsänkt i oljan. Den uppsugna oljan samlas upp i det genomskinliga mängdkärlet eller direkt i behållaren.

METODO 2/3

Om ventil **B** stängs (**bild 32**) efter aktivering (se sid. 23) suges oljan upp endast med hjälp av mängdkärlets kapacitet (På detta sätt kan cirka 5 liter-1.3 gal olja sugas upp (2/3 av mängdkärlets kapacitet). Genom att trycka på ventil **B** töms oljan snabbt ut i den underliggande behållaren och samtidigt sätts mängdkärlet under tryck för

E**ASPIRACIÓN DEL ACEITE**

R/AO.C.65 L, R/AO.C.91L,
R/AO.C.116L, AO.65L, AO.91L,
AO.115L

La aspiración debe hacerse con el aceite caliente (70/80°C-158/176°F). La capacidad de aspiración del aparato, después de haber sido hecha la descompresión, serán las 2/3 partes del depósito.

MÉTODO 1/3

Fig. 29 - Coger del motor caliente la varilla metálica de nivel de aceite e insertar hasta el fondo la sonda de mayor diámetro posible hasta alcanzar el fondo de la bandeja.

Fig. 30 - Conectar el tubo de aspiración a la sonda insertada en el motor.

Fig. 31 - Abrir la válvula de aspiración **C**, teniendo la sonda sumergida en el aceite. El aceite aspirado entrará directamente a la precámara transparente o directamente en el depósito.

MÉTODO 2/3

Si después de la activación (ver pág. 23), **cerramos** la válvula **B** (**fig. 32**), se **aspirará** el aceite utilizando solo la capacidad de aspiración de la precámara. (Es posible de este modo, aspirar cerca de 5

FI

KÄYTTÖ R/AO.C.65 L, R/AO.C.91L, R/AO.C.116L, AO.65L, AO.91L, AO.115L

Öljy tulisi imeä aina lämpimänä, 70/80°C - +158/176°F. Yksikön imukapasiteetti on 2/3 säiliön tilavuudesta.

TAPA 1/3

Kuva 29 - Poista öljytikku ja aseta suurin mahdollinen imuletku pohjaan saakka moottorin ollessa yhä kuuman.

Kuva 30 - Kiinnitä imuputki letkuun.

Kuva 31 - Aukaise palloventtiili **C** ja pidä imuletku koko ajan öljyn pinnan alapuolella. Öljy virtaa öljypohjasta läpinäkyvään mitta-astiaan tai suoraan säiliöön, jossa se voidaan tarkastaa.

TAPA 2/3

Sulje venttiili **B** (**kuva 27**) laitteen aktivoinnin jälkeen (katso sivua 23). Alipaine vetää öljyn läpinäkyvään mitta-astian tyhjään avulla. Tällä tavoin voidaan imeä noin 5 litraa-1.3 gal (2/3 läpinäkyvän mittastian kapasiteetista).

Nesteiden siirtyminen pääsääntöön tapahtuu välittömästi painamalla venttiiliä **B** ja samalla säiliöstä tule-

P**FUNCIONAMENTO**

R/AO.C.65 L, R/AO.C.91L,
R/AO.C.116L, AO.65L, AO.91L,
AO.115L

A aspiração deve ser sempre efectuada com o motor ainda quente (70/80°C-158/176°F).

A capacidade de sucção dos aspiradores é equivalente a 2/3 da capacidade do reservatório.

MÉTODO 1/3

Fig. 29 - Retire do motor ainda quente a vareta do óleo e enfie bem no fundo a sonda com um diâmetro o maior possível.

Fig. 30 - Ligue o tubo de aspiração à sonda inserida no motor.

Fig. 31 - Abra a válvula de aspiração **C** mantendo a sonda imersa ao fundo do carter. O óleo aspirado do carter é recolhido na câmara transparente facilitando a verificação da qualidade e da quantidade ou diretamente no reservatório.

MÉTODO 2/3

Depois da activação (ver pág.23) **fechamos** a válvula **B** (**fig. 32**). Neste modo **vai-se aspirar** o óleo utilizando somente a capacidade de aspiração da pré-câmara. Desta maneira é possível aspirar cerca de 5 litros -1.3 gal (2/3 da capacidade

GR

ANAPPOΦΗΣΗ ΛΑΔΙΟΥ R/AO.C.65 L, R/AO.C.91L, R/AO.C.116L, AO.65L, AO.91L, AO.115L

Η αναρρόφηση πρέπει να γίνει όταν το λάδι είναι ζεστό (70/80°C - +158/176°F). Η ικανότητα αναρρόφησης της συσκευής μετά τη δημιουργία αποσυμπίεσης, είναι ίση με τα 2/3 της χωρητικότητας της δεξαμενής.

ΜΕΘΟΔΟΣ 1/3

Εικ. 29 - Βγάλτε από τον κινητήρα το δείκτη της στάθμης λαδιού και στη θέση του βάλτε μια ράβδο, με διάμετρο όσο το δυνατό μεγαλύτερη, έως ότου φτάσει τον πάτο του κάρτερ.

Εικ. 30 - Συνδέστε το σωλήνα αναρρόφησης στη ράβδο που έχετε βάλει μέσα στον κινητήρα.

Εικ. 31 - Ανοίξτε το ρουμπινέτο αναρρόφησης **C** κρατώντας τη ράβδο μέσα στο λάδι, το λάδι που θα αναρροφηθεί περιουλλέγεται μέσα στο διαφανή προθάλαμο ή απευθείας στο δοχείο.

ΜΕΘΟΔΟΣ 2/3

Το χρησιμοποιημένο ζεστό λάδι μπορεί επίσης να αναρροφηθεί και με τους εξής άλλους τρόπους: Αν μετά την ενεργοποίηση βλέπετε

6,5/7 BAR
95/100 PSI

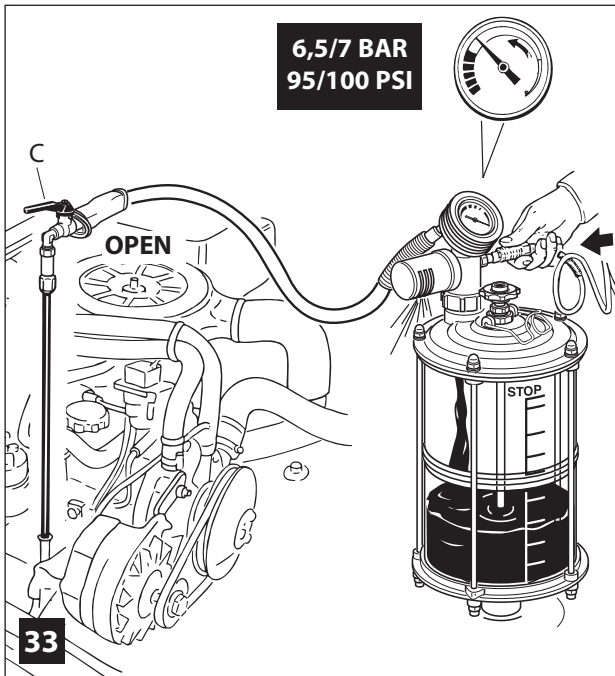

33

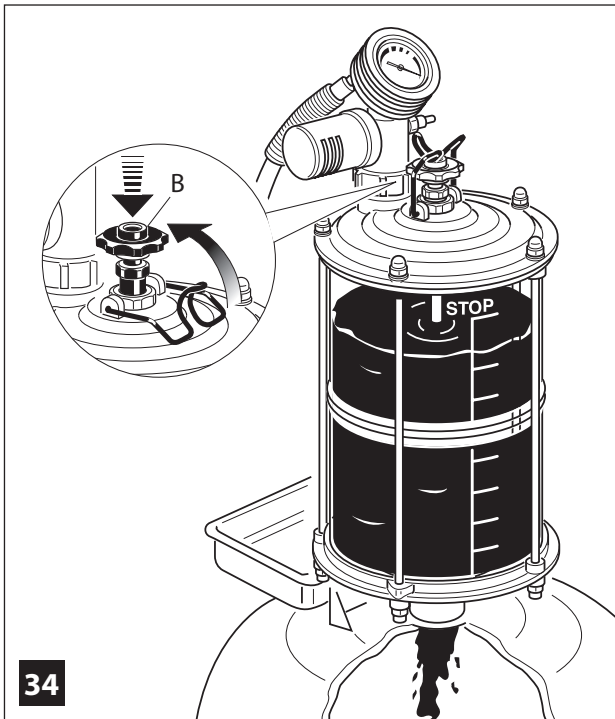

34

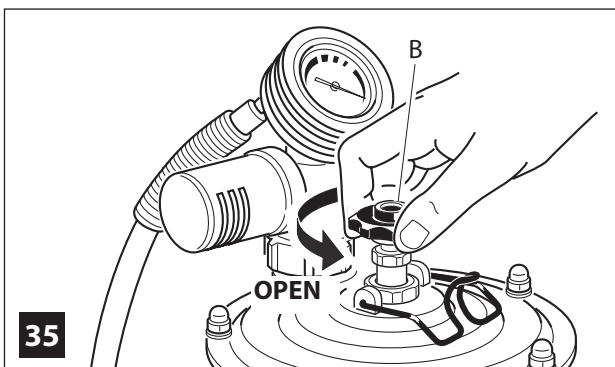

35

serbatoio sottostante e contemporaneamente la precamera si depressurizzerà per un'altra aspirazione d'olio.

METODO 3/3

È possibile anche aspirare l'olio esausto caldo, tenendo sempre l'aria collegata all'apparecchio (fig. 33).

Attenzione!!!

Prima di scaricare l'olio recuperato nella precamera dentro al serbatoio la valvola **B** (fig. 35) deve essere **aperta**.

ATTENZIONE!!!

Non riempire mai la precamera oltre lo STOP indicato nell'etichetta graduata.

SVUOTAMENTO PRECAMERA

R/AO.C.65L, R/AO.C.91L,
R/AO.C.116L, AO.65L, AO.91L,
AO.115L

Per scaricare l'olio dalla precamera dentro al serbatoio, basta premere la valvola **B** tenendola in quella posizione tramite il dispositivo meccanico previsto a questo scopo (fig. 34).

È bene scaricare l'olio della precamera dentro al serbatoio, quando è ancora caldo.

will make the transparent chamber ready for another operation.

METHOD 3/3

It's also possible to suck oil keeping the air hooked up to the device (fig. 33).

In this case, before draining the oil from the transparent reservoir into the main reservoir, valve **B** must be **open** (fig. 35). (Turn it counter clockwise.)

CAUTION:

Do not fill the transparent reservoir over the "STOP" mark!

PRECHAMBER EMPTYING

R/AO.C.65L, R/AO.C.91L,
R/AO.C.116L, AO.65L, AO.91L,
AO.115L

To transfer fluids from the transparent chamber to the reservoir tank press down on valve **B** and secure it with the metal lock provided (fig. 34).

Always do this operation when the oil is hot.

WARNING!

In this case, before draining the oil from the transparent chamber into the main reservoir, valve **B** must be open (fig. 35).

NL

cuüm van de tank in het doorschijnende reservoir stromen, klaar voor een volgende aanzuiging.

METHODE 3/3

Het is ook mogelijk olie af te zuigen met een aangesloten luchtslang (fig. 33).

OPGELET !!!

Alvorens de olie van het transparante reservoir in de tank te laten stromen moet de kraan **B** tegen de klok in worden opengedraaid (fig. 34).

OPGELET !!!

Het transparante reservoir mag nooit verder gevuld worden dan het niveau "STOP".

LEDIGEN VAN HET DOORSCHIJNENDE VAT

R/AO.C.65L, R/AO.C.91L,
R/AO.C.116L, AO.65L, AO.91L,
AO.115L

Om vloeistof over te brengen van het doorschijnende vat naar de tank, moet u knop **B** indrukken of de kraan **B** vastzetten met de bijgeleverde metalen beugel (fig. 34). Doe dit steeds wanneer de olie heet is.

OPGELET!!!

Draai kraan **B** open (fig. 35) alvo-

DK

tryk, således at en ny opslugning af olie er mulig.

METODE 3/3

Det er endvidere muligt at udsuge varm olie. Dette forudsætter dog, at apparatet fortsat er tilsluttet trykluft (fig. 33).

ADVARSEL!

Inden tømning af olien fra kammeret til beholderen skal ventil **B** fig. 35 åbnes.

ADVARSEL!

Kammeret må aldrig fyldes til mere end STOP mærket, der er angivet på skiltet.

TØMNING AF KAMMER

R/AO.C.65L, R/AO.C.91L,
R/AO.C.116L, AO.65L, AO.91L,
AO.115L

Olien tømmes fra kammeret til beholderen ved at trykke på ventil **B**, der holdes i denne position ved hjælp af en mekanisk anordning (fig. 34).

Det anbefales at tømme olien fra kammeret bag beholderen, mens olien stadig er varm.

ADVARSEL!

Inden tømning af olien fra kammeret til beholderen skal ventil **B** fig.

F

puyant ensuite sur la valve B, l'huile sera rapidement déchargée dans le réservoir et en même temps la préchambre se dépressurera pour une nouvelle aspiration.

METHODE 3/3

Il est possible aussi d'aspirer l'huile en gardant l'air connectée à l'appareil en continu (fig. 33).

ATTENTION!!!

Avant de décharger l'huile récupérée de la préchambre au réservoir, la valve **B** doit être **ouverte** (fig. 35).

ATTENTION!!!

Il ne faut jamais remplir la préchambre au delà du STOP indiqué sur l'étiquette.

VIDANGE DE LA PRECHAMBRE
R/AO.C.65L, R/AO.C.91L,
R/AO.C.116L, AO.65L, AO.91L,
AO.115L

Pour faire descendre l'huile de la préchambre transparente au réservoir de l'appareil, presser la valve **B**, et la garder dans cette position au moyen du dispositif mécanique prévu (fig. 34).

Faire descendre l'huile de la préchambre quand elle est encore chaude.

N

utsuging.

METODE 3/3

Det er også mulig å suge ut den varme spilloljen ved å anslutte trykkluften til apparatet (fig. 33).

ADVARSEL!

Sjekk at ventilen **B** fig. 35 er åpen før spilloljen i førkammeret tappes ned i tanken.

ADVARSEL!

Fyll aldri førkammeret over STOP-nivået indikert på den graderte etiketten.

TØMMING AV FØRKAMMERET

R/AO.C.65L, R/AO.C.91L,
R/AO.C.116L, AO.65L, AO.91L,
AO.115L

For å tømme oljen fra førkammeret til tanken er det tilstrekkelig å trykke på ventilen **B**.

Hold den deretter i denne stillingen ved å låse den med festeklammer (fig. 34).

Tømming av førkammeret må skje mens oljen ennå er varm.

ADVARSEL!

Sjekk at ventilen **B** fig. 35 er åpen før spilloljen i førkammeret tappes ned i tanken.

D

werden.

Wird dann das Ventil **B** gedrückt, fließt das Öl rasch in den darunter befindlichen Tank, während gleichzeitig in der Vorkammer Vakuum für einen weiteren Absaugvorgang erzeugt wird.

PROZEDUR 3 VON 3

Es ist auch möglich, das heiße Altöl mit ständig angekuppelter Luftleitung abzusaugen (Abb. 33).

ACHTUNG!!!

Vor Ablassen des in der Vorkammer gesammelten Öls in den Tank muß das Ventil **B** Abb. 35 offen sein.

ACHTUNG!!!

Füllen Sie die Vorkammer keinesfalls über die auf der Skala angegebene STOP-Marke hinaus auf.

LEEREN DER VORKAMMER

R/AO.C.65L, R/AO.C.91L,
R/AO.C.116L, AO.65L, AO.91L,
AO.115L

Um das Öl von der Vorkammer in den Tank abzulassen, ist es ausreichend, das Ventil **B** zu drücken und über die hierfür vorgesehene mechanische Vorrichtung in dieser Position zu halten (Abb. 34).

Das Öl sollte noch warm sein, wenn es von der Vorkammer in den Tank abgelassen wird.

S

ett andra uppsug av olja.

METODO 3/3

Det är möjligt att även suga varm spillolja genom att hålla luft ansluten hela tiden till apparaten (bild 33).

OSB!

Före oljan som är uppsamlad i mängdkärlet töms ut i behållaren, måste ventil **B**, bild 35, vara öppen.

OSB!

Fyll aldrig mängdkärlet över STOP-märket som är indikerat på den graderade etiketten.

TÖMNING AV FÖRKAMMAREN

R/AO.C.65L, R/AO.C.91L,
R/AO.C.116L, AO.65L, AO.91L,
AO.115L

För att tömma mängdkärlet, tryck ned ventil **B** och att hålla den på plats med lämplig klämma (bild 34).

Tömningen ska utföras medan oljan ännu är varm.

WARNING!!!

Innan du tömmer den uppsugna oljan i förkammaren inuti behållaren ska ventil **B** bild 35 vara öppen.

WARNING!!!

Fyll aldrig behållaren ovanför nivå-

E

litros-1.3gal de aceite, 2/3 partes de la capacidad de la precámara). Presionando seguidamente la válvula **B**, el aceite será descargado rápidamente en el depósito, al mismo tiempo que la precámara irá sufriendo una descompresión para otra nueva aspiración.

MÉTODO 3/3

Es posible también aspirar el aceite caliente, teniendo siempre el aire conectado al aparato (fig. 33).

¡¡¡ATENCIÓN !!!

Antes de descargar el aceite recuperado en la precámara del depósito, la válvula **B** fig. 35, debe estar **abierta**.

¡¡¡ATENCIÓN !!!

No llenar nunca la precámara por encima del STOP indicado en la etiqueta graduada.

VACIADO PRE-CÁMARA

R/AO.C.65L, R/AO.C.91L,
R/AO.C.116L, AO.65L, AO.91L,
AO.115L

Para descargar el aceite de la precámara y pasarlo al depósito, basta presionar la válvula **B**, manteniéndola en esta posición con el dispositivo mecánico previsto para esta función (fig. 34). Seguidamente el aceite, todavía caliente que está en

FI

van tyhjiön avulla läpinäkyvä mitta-astia vapautuu seuraavia toimenpiteitä varten.

TAPA 3/3

Öljyä voidaan imeä myös paineilmaman ollessa kytkettynä (kuva 33).

VAROITUS!!!

Tässä tapauksessa aukaise venttiili **B** ennen öljyn vuodattamista läpinäkyvästä mitta-astiasta pääsääntöön.

Käännä venttiiliä vastapäivään (kuva 35).

VAROITUS!!! Täytä mitta-astia ai-noastaan STOP- merkkiin saakka. Älä ylitäytä.

MITTA-ASTIAN TYHJENNYS

R/AO.C.65L, R/AO.C.91L,
R/AO.C.116L, AO.65L, AO.91L,
AO.115L

Nesteiden siirtäminen läpinäkyvästä mitta-astiasta säiliöön tapahtuu painamalla venttiili **B** alas tai kiinnittämällä venttiili **B** mukana toimitetulla metallilukolla (kuva 34). Suorita tämä toimenpide öljyn ollessa kuumaa.

VAROITUS!

Tässä tapauksessa aukaise venttiili **B** ennen öljyn vuodattamista läpinäkyvästä mitta-astiasta pääsääntö-

P

da pré-câmara). Pressionando a válvula B, o óleo será descarregado totalmente no reservatório colocado precedentemente embaixo. Uma vez terminada esta operação o aparelho é pronto para uma outra aspiração.

MÉTODO 3/3

Também é possível aspirar o óleo usado ainda quente mantendo sempre o ar ligado ao aparelho (fig. 33).

ATENÇÃO!!!

Antes de descarregar o óleo recuperado na pré-câmara ao interno do reservatório, **abrir** a válvula **B** (fig. 35).

ATENÇÃO!!!

Jamais encher a pré-câmara além do limite indicado pelo stop na escala graduada.

ESVAZIAMENTO PRÉ-CÁMARA

R/AO.C.65L, R/AO.C.91L,
R/AO.C.116L, AO.65L, AO.91L,
AO.115L

Para descarregar no reservatório o óleo recolhido na pré-câmara, é suficiente pressionar a válvula **B** mantendo-a na posição prevista através do dispositivo mecânico que a acompanha (fig. 34). É melhor descarregar o óleo ainda quen-

GR

σελίδα 22) κλείσετε τη βαλβίδα **B** (εικ. 32) το λάδι θα αναρροφηθεί χρησιμοποιώντας μόνο την ικανότητα αναρρόφησης του προθάλαμου. Με αυτόν τον τρόπο είναι δυνατό να αναρροφηθούν 5 λίτρα-1.3gal λαδιού (τα 2/3 της χωρητικότητας του προθάλαμου). Πιέζοντας έπειτα τη βαλβίδα B, το λάδι θα περάσει γρήγορα στη δεξαμενή που βρίσκεται από κάτω και συγχρόνως ο προθάλαμος αποσυμπίεστεί οπότε θα είναι έτοιμος για την επόμενη αναρρόφηση λαδιού.

ΜΕΘΟΔΟΣ 3/3

Είναι δυνατό επίσης να αναρροφηθεί ζεστό χρησιμοποιημένο λάδι, κρατώντας πάντα συνδεδεμένο τον αέρα στη συσκευή (εικ. 33).

Προσοχή!!!

Πριν αδειάσετε το αναρροφημένο λάδι από τον προθάλαμο στη δεξαμενή, η βαλβίδα **B** (εικ. 35) πρέπει να είναι ανοικτή.

ΠΡΟΣΟΧΗ!!!

Μη γεμίζετε ποτέ τον προθάλαμο πάνω από το ΣΤΟΠ που ενδείκνυται στο δείκτη στάθμης.

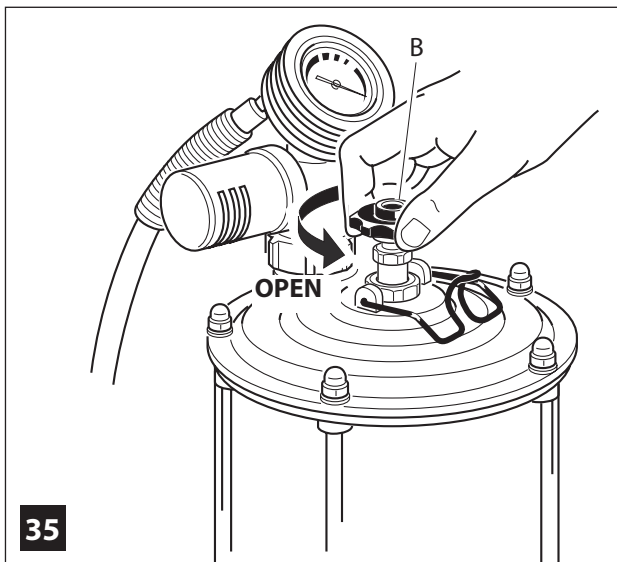

35

I

Attenzione!!!

Prima di scaricare l'olio recuperato nella precamera dentro al serbatoio la valvola **B** fig. 35 deve essere aperta.

Attenzione!!!

Non riempire mai il serbatoio oltre il limite dato dall'indicatore di livello (fig. 36).

GB

WARNING!!!

Never fill the reservoir over the limit indicated by the side gauge (fig. 36).

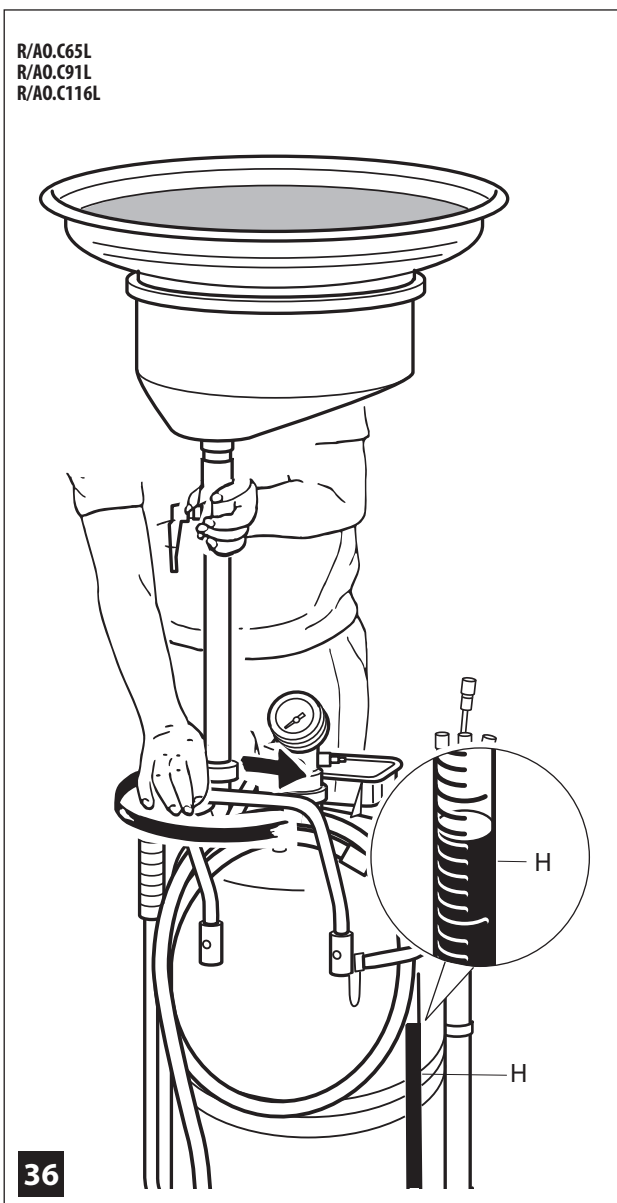

36

NL

rens de olie over te brengen van het doorschijnende vat naar de tank.

OPGELET!!!

Vul de tank nooit tot boven het maximumniveau dat is aangegeven op het peilglas op de zijkant (fig. 36).

DK

35 åbnes.

ADVARSEL:

Fyld aldrig beholderen over den maksimale mængde, der angives af niveaumåleren (fig. 36).

F**ATTENTION!!!**

Avant de décharger l'huile récupérée dans la préchambre dans le réservoir, la valve **B** doit être ouverte (tournée dans le sens contraire aux aiguilles d'une montre) (fig. 35).

ATTENTION!!!

Ne jamais remplir le réservoir au delà de la limite indiquée par la jauge du réservoir (fig. 36).

D**ACHTUNG!!!**

Vor Ablassen des in der Vorkammer gesammelten Öls in den Tank muß das Ventil **B** Abb. 35 offen sein.

ACHTUNG!!!

Der Tank darf niemals über den vom Ölstandanzeiger vorgegebenen Grenzwert hinaus gefüllt werden (Abb. 36).

E

la precámara se irá descargando en el depósito.

!!!ATENCIÓN !!!

Antes de descargar el aceite recuperado en la precámara al depósito, la válvula **B** debe estar abierta, fig. 35.

!!!ATENCIÓN !!!

No llenar nunca el aspirador por encima del límite del nivel indicado (fig. 36).

P

te no reservatório.

ATENÇÃO!!!

Antes de descarregar o óleo recuperado na pré-câmara ao interno do reservatório, abrir a válvula **B** (fig. 35).

ATENÇÃO!!!

Nunca encha o reservatório até o limite máximo do indicador de nível (fig. 36).

N**ADVARSEL!**

Fyll aldri tanken over maks-nivået indikert på nivåmåleren (fig. 36).

S

mätarens gränsvärde (bild 36).

FI

öön (kuva 35).

VAROITUS!!!

Täytä säiliö ainoastaan sivussa olevassa mitta-asteikossa osoitettuun merkkiin saakka (kuva 36).

GR

**ΑΔΕΙΑΣΜΑ ΠΡΟΘΑΛΑΜΟΥ
R/AO.C.65L, R/AO.C.91L,
R/AO.C.116L, AO.65L, AO.91L,
AO.115L**

Για να αδειάσετε το λάδι από τον προθάλαμο στη δεξαμενή αρκεί να πιέσετε τη βαλβίδα **B** κρατώντας την σε αυτή τη θέση με τη βοήθεια μηχανικού εξαρτήματος που προβλέπεται για το σκοπό αυτό (εικ. 30). Συνιστάται να αδειάζετε το λάδι από τον προθάλαμο μέσα στη δεξαμενή, όταν αυτό είναι ακόμα ζεστό.

Προσοχή!!!

Πριν αδειάσετε το αναρροφημένο λάδι από τον προθάλαμο στη δεξαμενή, η βαλβίδα **B** (εικ. 35) πρέπει να είναι ανοικτή.

ΠΡΟΣΟΧΗ!!!

Μη γεμίζετε ποτέ τη δεξαμενή πάνω από το όριο του δείκτη στάθμης (εικ. 36).

R/AO.C.65L
R/AO.C.91L
R/AO.C.116L

RO.C.65L
RO.C.90
RO.C.115L

RO.65L
RO.90L
RO.115L

R/AO.C.60L
R/AO.C.90L
R/AO.C.115L

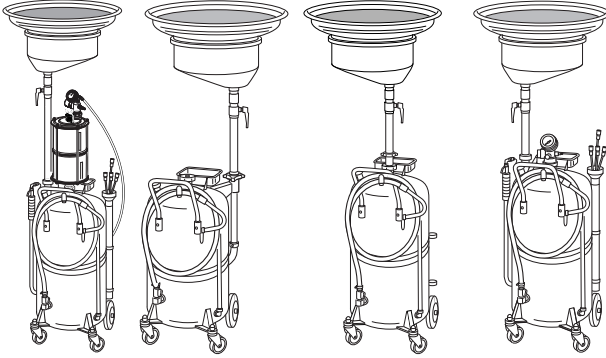

I

MESSA IN FUNZIONE PER RECUPERO OLIO
R/AO.C.65L, R/AO.C.91L, R/AO.C.116L, RO.C.65L, RO.C.90, RO.C.115L, RO.65L, RO.90L, RO.115L, R/AO.C.60L, R/AO.C.90L, R/AO.C.115L

Fig. 37 - Posizionare l'apparecchio sotto la vettura posta su ponte e regolare la coppa il più vicino possibile al punto di scarico. Recuperare l'olio esausto.

Fig. 38 - Lasciando aperta la valvola **V** l'olio verrà incamerato direttamente dentro al serbatoio. Chiudendo invece la valvola **V** l'olio rimarrà nella coppa per eventuale ispezione.

Per favorire il defluire dell'olio dalla coppa al serbatoio aprire la valvola **D** che viene utilizzata per lo svuotamento pneumatico del serbatoio.

ATTENZIONE !!!

Il serbatoio non è stato progettato per lo stoccaggio dell'olio esausto e quindi deve essere svuotato periodicamente in appositi contenitori di raccolta.

GB

SETTING UP THE OIL DRAINER
R/AO.C.65L, R/AO.C.91L, R/AO.C.116L, RO.C.65L, RO.C.90, RO.C.115L, RO.65L, RO.90L, RO.115L, R/AO.C.60L, R/AO.C.90L, R/AO.C.115L

Fig. 37 - Position the oil drainer under a car located on a lift and drain the waste oil.

Fig. 38 - If the ball valve **V** is open, the oil will be drained directly into the main reservoir.

If this valve is closed the oil will remain in the basin for inspection. For a better flow of oil from the sump to the tank, open valve **D** which is used for pneumatic tank emptying.

ATTENTION !!!

The tank is not designed for storing old oil, and therefore must be periodically emptied into appropriate collection containers

NL

OLIE AFTAPPEN
R/AO.C.65L, R/AO.C.91L, R/AO.C.116L, RO.C.65L, RO.C.90, RO.C.115L, RO.65L, RO.90L, RO.115L, R/AO.C.60L, R/AO.C.90L, R/AO.C.115L

Fig. 37 - Plaats de unit onder de op een brug geplaatste auto en tap de olie af.

Fig. 38 Als de kraan **V** is geopend stroomt de olie direct de tank in. Als deze kraan is gesloten blijft de olie in de opvangschaal voor eventuele inspectie.

Om de olie makkelijker uit het oliecarter van het reservoir te laten lopen moet u de klep **D** opendraaien die voor het aflaten van de druk uit het reservoir gebruikt wordt.

OPGELET!!!

De tank is niet ontwikkeld voor de opslag van verbruikte olie en moet dus regelmatig in speciale verzamelcontainers geleidigd worden.

DK

FORBEREDELSE TIL OPSAMLING AF OLIE
(R/AO.C.65L, R/AO.C.91L, R/AO.C.116L, RO.C.65L, RO.C.90, RO.C.115L, RO.65L, RO.90L, RO.115L, R/AO.C.60L, R/AO.C.90L, R/AO.C.115L

Fig. 37 - Anbring apparatet under en ophejst bil, og anbring spildoliesamleren så tæt som muligt på tømningstedet. Opsaml den anvendte olie.

Fig. 38 - Hvis ventilen **V** er åben, vil olien blive tappet direkte ned i hovedbeholderen.

Hvis ventilen **V** er lukket, forbliver olien i spildoliebakken for eventuel kontrol.

Åbn ventilen **D** som benyttes til trykkudligning af beholderen, for at forbedre oliestrømmen fra spildoliebakken til beholderen.

ADVARSEL

Beholderen er ikke projekteret til opbevaring af spildolie, og skal derfor tømmes regelmæssigt i opsamlingsbeholdere.

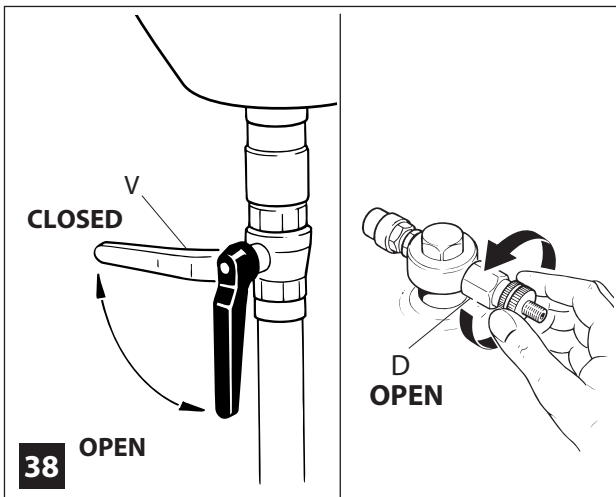
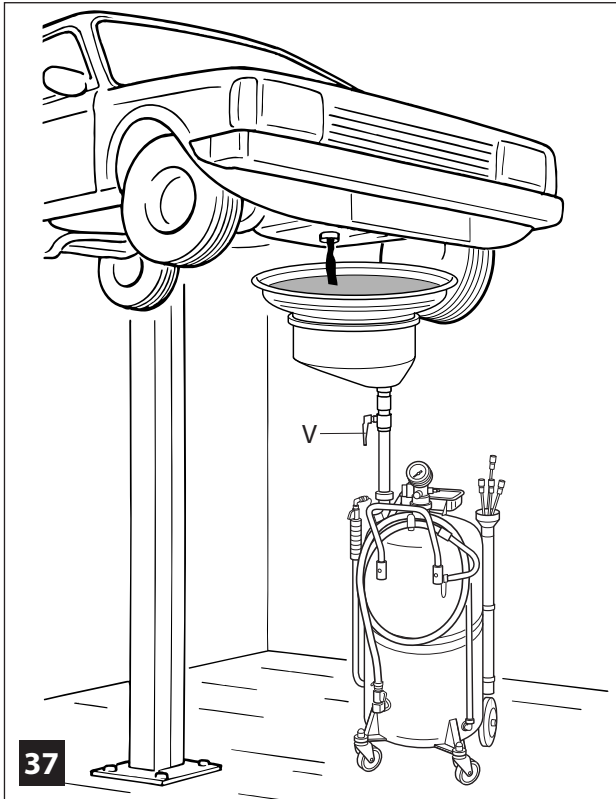

F**MISE EN FONCTION POUR LA RÉCUPÉRATION**

R/AO.C.65L, R/AO.C.91L, R/AO.C.116L, RO.C.65L, RO.C.90, RO.C.115L, RO.65L, RO.90L, RO.115L, R/AO.C.60L, R/AO.C.90L, R/AO.C.115L

Fig. 37 - Positionner l'appareil au-dessous de la voiture montée sur un pont et approcher le plus possible la cuve au point de décharge. Récupérer toute l'huile.

Fig. 38 - Si on laisse ouverte la valve V, l'huile descendra directement dans le réservoir. Si on ferme cette valve, l'huile restera dans la cuve pour une éventuelle inspection. Pour aider l'huile à couler du carter au réservoir ouvrir la vanne D qui est utilisée pour la vidange pneumatique du réservoir.

ATTENTION !!!

Le réservoir n'a pas été conçu pour le stockage de l'huile usagée et donc il doit être vidé périodiquement dans les récipients de collecte prévus à cet effet.

N**BRUKSANVISNING - SPILLOLJEMOTTAK**

R/AO.C.65L, R/AO.C.91L, R/AO.C.116L, RO.C.65L, RO.C.90, RO.C.115L, RO.65L, RO.90L, RO.115L, R/AO.C.60L, R/AO.C.90L, R/AO.C.115L

Fig. 37 - Plasser spilloljemottaker under kjøretøyet. Skru oljepluggen ut av motorens bunn, og la all olje renne ut.

Fig. 38 - Hvis kuleventilen V er åpen, renner oljen rett ned i tanken. Hvis kuleventilen er stengt, samles oljen i mottakerskålen, slik at det er mulig å kontrollere spilloljens kvalitet.

For å forenkle oljens strømning fra skålen til tanken må du åpne ventilen D som brukes til tankens pneumatiske tømning.

ADVARSEL!

Tanken er ikke utviklet for lagring av spilleoljen, og må derfor tømmes jevnlig i oppsamlingsbeholdere.

D**INBETRIEBNAHME ZUM AUFFANGEN VON ÖL**

R/AO.C.65L, R/AO.C.91L, R/AO.C.116L, RO.C.65L, RO.C.90, RO.C.115L, RO.65L, RO.90L, RO.115L, R/AO.C.60L, R/AO.C.90L, R/AO.C.115L

Abb. 37 - Das Gerät unter das auf der Hebebühne befindliche Fahrzeug stellen und die Wanne so nah wie möglich an den Ablasspunkt bringen. Das Altöl auffangen.

Abb. 38 - Wird das Ventil V offen gelassen, wird das Öl direkt in den Tank eingelassen. Wird das Ventil V dagegen geschlossen, bleibt das Öl zur eventuellen Inspektion in der Wanne.

Damit das Öl besser aus der Ölwanne in den Behälter abfließen kann, dass Ventil D öffnen, das für das Ablassen vom Druck aus dem Behälter verwendet wird

ACHTUNG!!!

Der Behälter ist nicht für das Lagern von Altöl geeignet! Das Altöl muss deshalb regelmäßig in geeignete Sammelbehälter umgefüllt werden.

S**BRUKSANVISNING**

R/AO.C.65L, R/AO.C.91L, R/AO.C.116L, RO.C.65L, RO.C.90, RO.C.115L, RO.65L, RO.90L, RO.115L, R/AO.C.60L, R/AO.C.90L, R/AO.C.115L

Bild 37 - Placera spilloljeuppsamlaren under de upphissade fordonet skruva ur oljepluggen ur motorn, låt oljan rinna ut.

Bild 38 - Om kulventil V är öppen rinner oljan direkt ner i behållaren, om ventilen V är stängd samlas oljan i uppsamlingsstråget där det är möjligt att kontrollera oljans kondition.

För att underlätta oljeflödet från oljestråget till behållaren ska du öppna ventilen D som används för vid den pneumatiske tömningen av behållaren.

VARNING !!!

Behållaren är inte projekterad för förvaring av spillolja och ska därför periodiskt tömmas i avsedda uppsamlingskärl.

E**PUESTA EN MARCHA PARA RECOGER EL ACEITE**

R/AO.C.65L, R/AO.C.91L, R/AO.C.116L, RO.C.65L, RO.C.90, RO.C.115L, RO.65L, RO.90L, RO.115L, R/AO.C.60L, R/AO.C.90L, R/AO.C.115L

Fig. 37 - Posicionar el aparato debajo del automóvil colocado en el puente elevador y regular la bandeja recuperadora de aceite lo más cerca posible del tapón de descarga del cárter del automóvil. Recoger el aceite usado.

Fig. 38 - Dejando la válvula V abierta, el aceite entrará directamente al interior del depósito. Si la misma válvula V, se cerrara, el aceite permanecerá en la bandeja recuperadora para una posible inspección. Para favorecer el deflujo del aceite desde la copa al depósito abrir la válvula D que es utilizada para el vaciado neumático del depósito.

¡ATENCIÓN !!!

El depósito no ha sido proyectado para el almacenaje del aceite quemado y por lo tanto tiene que ser vaciado periódicamente en oportunos contenedores para recogida

P**FUNIONAMENTO COM O RECOLHEDOR DE OLEO**

R/AO.C.65L, R/AO.C.91L, R/AO.C.116L, RO.C.65L, RO.C.90, RO.C.115L, RO.65L, RO.90L, RO.115L, R/AO.C.60L, R/AO.C.90L, R/AO.C.115L

Fig. 37 - Levantar o veículo com um ponte elevador e posicionar o aparelho embaixo do carro com o recipiente recolhedor na direcção do ponto de descarga.

Fig. 38 - Recuperar o óleo usado com a válvula V aberta. Neste modo o óleo entra directamente no reservatório. Com a válvula V fechada o óleo fica no recipiente recolhedor pronto para uma eventual inspeção.

Para favorecer a drenagem do tanque de óleo do reservatório, abrir a válvula D que é utilizada no esvaziamento pneumático do reservatório.

ATENÇÃO !!!

O reservatório foi projetado para o armazenamento do óleo usado e por isso deve ser esvaziado periodicamente em um recipiente de coleta apropriado.

FI**LAITTEEN ASENNUS**

R/AO.C.65L, R/AO.C.91L, R/AO.C.116L, RO.C.65L, RO.C.90, RO.C.115L, RO.65L, RO.90L, RO.115L, R/AO.C.60L, R/AO.C.90L, R/AO.C.115L

Kuva 37 - Aseta laite nosturilla olevan auton alle ja avaa moottorin öljytulppa.

Kuva 38 - Mikäli palloventtiili V on auki öljy menee suoraan pääsäiliöön. Venttiilin ollessa kiinni öljy jää keräilyaltaaseen mahdollista tarkastelua varten.

Voit helpottaa öljyn valumista öljypohjasta säiliöön aukaisemalla venttiilin D jota käytetään säiliön pneumaattiseen tyhjentämiseen.

HUOMIO!!!

Säiliötä ei ole tarkoitettu vanhan öljyn säilytykseen. Tyhjennä se tämän vuoksi säännöllisesti tarkoitukseen soveltuviin keruuastioihin.

GR**ΔΙΑΔΙΚΑΣΙΑ ΠΕΡΙΣΥΛΛΟΓΗΣ ΤΟΥ ΛΑΔΙΟΥ**

R/AO.C.65L, R/AO.C.91L, R/AO.C.116L, RO.C.65L, RO.C.90, RO.C.115L, RO.65L, RO.90L, RO.115L, R/AO.C.60L, R/AO.C.90L, R/AO.C.115L

Εικ. 37 - Τοποθετήστε τη συσκευή κάτω από το αυτοκίνητο το οποίο έχετε σηκώσει στη ράμπα και βάλτε τη λεκάνη περισυλλογής όσο το δυνατό πιο κοντά στο στόμιο εξαγωγής. Περισυλλέξτε τα χρησιμοποιημένα λάδια.

Εικ. 38 - Αφήνοντας ανοικτή τη βαλβίδα V το λάδι θα χυθεί κατευθείαν μέσα στη δεξαμενή. Κλείνοντας όμως τη βαλβίδα V το λάδι θα παραμείνει στη λεκάνη, όπου και μπορούμε να το ελέγξουμε.

Για τη διευκόλυνση της εκροής του λαδιού από το κύπελλο στη δεξαμενή, ανοίξτε τη βαλβίδα D που χρησιμοποιείται για το pneυματικό άδειασμα της δεξαμενής.

ΠΡΟΣΟΧΗ !!!

Το δοχείο δεν σχεδιάστηκε για αποθήκευση χρησιμοποιημένου λαδιού και επομένως ανά τακτά διαστήματα θα πρέπει να το αδειάζετε σε κατάλληλους συλλέκτες.

R/AO.C.65L, R/AO.C.91L, R/AO.C.116L,
AO.65L, AO.91L, AO.115 L

R/AO.C.60L, R/AO.C.90L, R/AO.C.115L
AO.60L, AO.90L, AO.114L, AO.190L

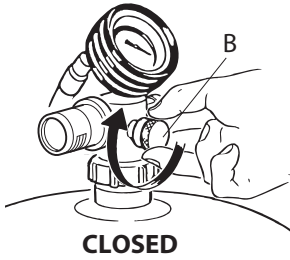
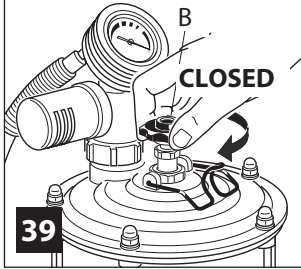

39

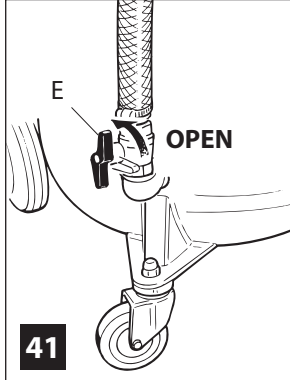
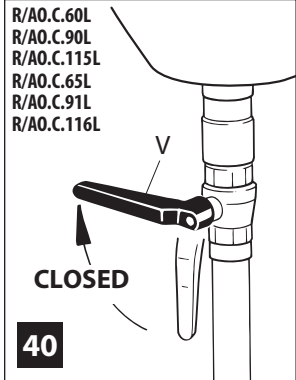

40

41

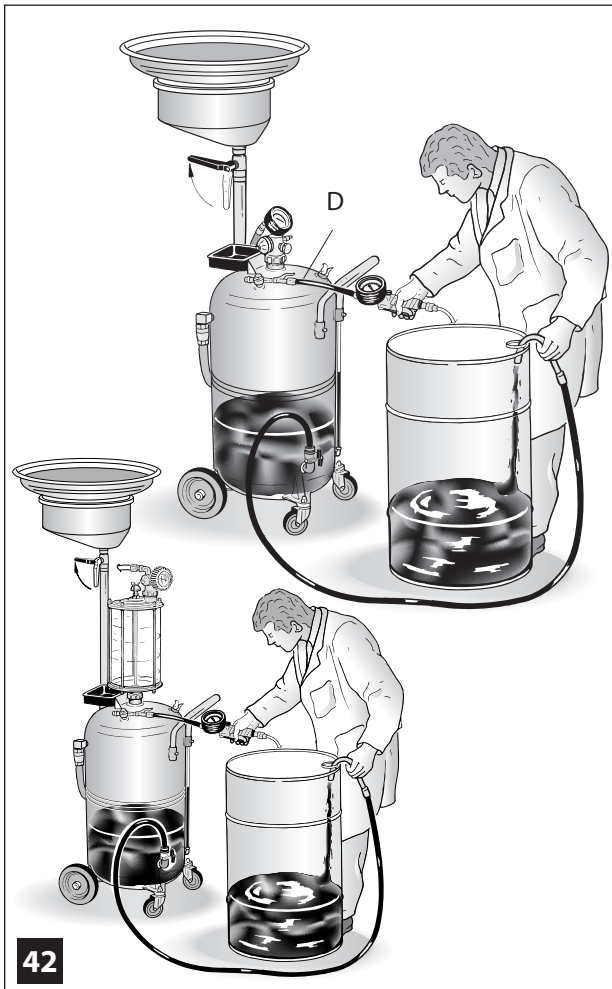

42

I

SVUOTAMENTO SERBATOIO

R/AO.C.60L, R/AO.C.90L,
R/AO.C.115L, AO.60L, AO.90L,
AO.114L, AO.190L, R/AO.C.65L,
R/AO.C.91L, R/AO.C.116L,
AO.65L, AO.91L, AO.115 L

IMPORTANTE!!!

Assicurarsi innanzitutto che la valvola B sia chiusa (fig. 39) o sganciata dal suo dispositivo di bloccaggio e **chiusa** (girata in senso orario). Ancorare il terminale di scarico sul bocchettone del fusto di raccolta olio esausto.

Fig. 40 (solo modelli indicati in figura) Chiudere la valvola V.

Fig. 41 - Aprire il rubinetto di scarico E.

Fig. 42 - Collegare al rubinetto aria D aria compressa a max. 0,5 Bar/7 psi fino a quando tutto l'olio è stato completamente svuotato. L'apparecchio è dotato di una valvola di sicurezza tarata ad 1Bar-14psi.

ATTENZIONE

Per lo svuotamento dell'olio esausto non ribaltare il serbatoio ma attenersi alla procedura spiegata.

GB

TANK EMPTYING

R/AO.C.60L, R/AO.C.90L,
R/AO.C.115L, AO.60L, AO.90L,
AO.114L, AO.190L, R/AO.C.65L,
R/AO.C.91L, R/AO.C.116L,
AO.65L, AO.91L, AO.115 L

IMPORTANT!!!

Make sure that valve B is closed (fig. 39) or released from its clamping device and **closed** (turned clockwise). Secure the drain terminal on the oil collection drum union.

Fig. 40 (only models indicated in the figure) Close the valve V.

Fig. 41 - Open the ball valve E.

Fig. 42 - Connect shop air (7 psi-0,5 Bar) to valve D until all fluids have been transferred from the unit's storage tank.

The unit storage tank has been equipped with a pneumatic safety valve calibrated at 14 PSI-1BAR.

IMPORTANT

Do not tip the tank in order to empty the old oil; make sure to follow the procedures described.

NL

LEDIGEN VAN DE UNIT

R/AO.C.60L, R/AO.C.90L,
R/AO.C.115L, AO.60L, AO.90L,
AO.114L, AO.190L, R/AO.C.65L,
R/AO.C.91L, R/AO.C.116L,
AO.65L, AO.91L, AO.115 L

LET OP

Zorg dat de kraan B gesloten is (fig. 39) of afgekoppeld is van het betreffende borgsysteem en **gesloten** is (met de klok mee gedraaid).

Bevestig het afvoereindstuk op de opening van het opvangvat van verbruikte olie.

Fig. 40 (alleen de modellen die op de figuur aangegeven zijn) Doe de klep V dicht.

Fig. 41 - Open de kraan E.

Fig. 42 - Sluit perslucht (0,5 bar \ 7 psi) aan op de kraan D tot al de vloeistof uit de tank van de unit is gestroomd.

De tank van de unit is voorzien van een overdrukventiel dat is afgesteld op 1 bar \ 14 psi.

LET OP

Keer de tank niet om, om deze van de afgewerkte olie te ontdoen, maar houdt u aan de procedure.

DK

TØMNING AF BEHOLDER

R/AO.C.60L, R/AO.C.90L,
R/AO.C.115L, AO.60L, AO.90L,
AO.114L, AO.190L, R/AO.C.65L,
R/AO.C.91L, R/AO.C.116L,
AO.65L, AO.91L, AO.115 L

ADVARSEL

Kontrollér først og fremmest, at ventilen B er lukket (fig. 39) eller afhængt fra låseanordningen, og **lukket** (drejet med uret).

Fastgør tømningsterminalen til studsden på tøndens til opsamling af spildolie.

Fig. 40 (kun modellerne, der er vist i figuren) Luk ventilen V.

Fig. 41 - Åben tømningshanden E.

Fig. 42 - Tilfør hanen D luft ved et tryk på max. 0,5 bar \ 7 psi, indtil olien er opsugt. Apparatet er udstyret med en sikkerhedsventil, der er kalibreret ved 1 bar \ 14 psi.

ADVARSEL

Tip ikke beholderen for at tømme den brugte olie. Følg derimod fremgangsmåden.

F**VIDANGE**

R/AO.C.60L, R/AO.C.90L,
R/AO.C.115L, AO.60L, AO.90L,
AO.114L, AOI.90L, R/AO.C.65L,
R/AO.C.91L, R/AO.C.116L,
AO.65L, AO.91L, AO.115 L

IMPORTANT!!!

S'assurer avant tout que la valve **B** soit bien fermée (fig. 39) ou décrochée de son dispositif de blocage et **fermée** (tournée en sens horaire). Fixer l'extrémité d'écoulement sur la bouche du fût de collecte d'huile usagée.

Fig. 40 (uniquement les modèles indiqués sur le dessin). Fermer la valve **V**.

Fig. 41 - Ouvrir le robinet de décharge **E**.

Fig. 42 - Brancher l'air au raccord **D** de l'appareil (pression 0,5 bar-7 psi) - jusqu'à la vidange complète du réservoir. La soupape de sécurité est calibrée à 1 Bar-14psi.

ATTENTION

Pour la vidange de l'huile usagée, ne pas renverser le réservoir mais se conformer au procédé expliqué.

N**TØMMING AV TANKEN**

R/AO.C.60L, R/AO.C.90L,
R/AO.C.115L, AO.60L, AO.90L,
AO.114L, AOI.90L, R/AO.C.65L,
R/AO.C.91L, R/AO.C.116L,
AO.65L, AO.91L, AO.115 L

ADVARSSEL!

Kontroller først og fremst at ventilen **B** er stengt (fig. 39), eller løst fra låseanordningen og stengt (dreid med klokken).

Fest tømmeuttaket til stussen på tønner for oppsamling av spillolje.

Fig. 40 (kun modellene vist på figuren). Steng ventilen **V**.

Fig. 41 - Åpne ventilen til avtappingsslengen **E**.

Fig. 42 - Anslutt trykkluften (maks. trykk 0,5 bar \ 7 psi) til luftventilen **D** og hold ventilen åpen helt til all olje har blitt overført til spilloljebeholderen. Spilloljesugerer er utstyrt med en sikkerhetsventil som er kalibrert til 1 bar \ 14 psi trykk.

ADVARSSEL

Ikke snu beholderen opp ned for å tømme ut den brukte oljen, men følg fremgangsmåten forklart.

D**TANKENTLEERUNG**

R/AO.C.60L, R/AO.C.90L,
R/AO.C.115L, AO.60L, AO.90L,
AO.114L, AOI.90L, R/AO.C.65L,
R/AO.C.91L, R/AO.C.116L,
AO.65L, AO.91L, AO.115 L

WICHTIG!!!

Sicherstellen, dass das Ventil **B** geschlossen ist bzw. dass die Sperre vom Ventil gelöst und das Ventil geschlossen ist (im Uhrzeigersinn gedreht) (Abb. 39).

Abb. 40 - (nur für die in der Abbildung angegebenen Modelle) Das Ventil **V** schließen.

Abb. 41 - Den Ablaßhahn **E** öffnen.

Abb. 42 - An den Lufthahn **D** Druckluft von max. 0,5 Bar/7psi anschließen, bis das gesamte Öl vollständig entleert wurde. Das Gerät ist mit einem auf 1 Bar-14psi geeichten Sicherheitsventil ausgestattet.

ACHTUNG!

Zum Ausleeren vom Altöl den Tank auf keinen Fall auf den Kopf stellen! Die Anweisungen beachten.

S**TÖMNING**

R/AO.C.60L, R/AO.C.90L,
R/AO.C.115L, AO.60L, AO.90L,
AO.114L, AOI.90L, R/AO.C.65L,
R/AO.C.91L, R/AO.C.116L,
AO.65L, AO.91L, AO.115 L

VIKTIGT!!!

Kontrollera att ventil **B** är stängd (bild 39) eller lossad från sin blockeringsanordning och stängd (vriden i medurs riktning).

Förankra tömningsänddelen på påfyllningsöppningen på uppsamlingskärlet för spillolja.

Bild 40 (endast modellerna som visas på bilden) Stäng ventilen **V**

Bild 41 - Öppna avtappingsventil **E**.

Bild 42 - Anslut luftventil **D** med tryckluft på max 0,5 bar \ 7 psi till luftventilen **E**, tills all olja är helt tömd. Apparaten är utrustad med en säkerhetsventil kalibrerad till 1 bar \ 14 psi.

VARNING

Vänd inte behållaren uppochner för att tömma ut gammal olja. Följ proceduren.

E**VACIADO DEL DEPOSITO**

R/AO.C.60L, R/AO.C.90L,
R/AO.C.115L, AO.60L, AO.90L,
AO.114L, AOI.90L, R/AO.C.65L,
R/AO.C.91L, R/AO.C.116L,
AO.65L, AO.91L, AO.115 L

IMPORTANTE !!!

Asegurarse sobretodo que la válvula **B** esté cerrada (fig. 39) o desenganchada de su dispositivo de bloqueo y **cerrada** (girada en sentido horario)

Anclar el terminal de descarga sobre la boca de llenado del bidón de recogida del aceite quemado.

Fig. 40 (solo modelos indicados en figura) Cerrar la válvula **V**

Fig. 41 -Abrir la válvula de descarga **E**.

Fig. 42 - Conectar a la llave del aire **D** aire comprimido a máx. 0.5 Bar/7psi, hasta que todo el aceite haya salido completamente. El aparato está dotado de una válvula de seguridad regulada a 1Bar-14psi.

CAUIDADO

Para el vaciado del aceite desgastado no volcar el depósito, sino seguir las instrucciones del procedimiento explicadas.

FI**SÄILIÖN TYHJENNYS**

R/AO.C.60L, R/AO.C.90L,
R/AO.C.115L, AO.60L, AO.90L,
AO.114L, AOI.90L, R/AO.C.65L,
R/AO.C.91L, R/AO.C.116L,
AO.65L, AO.91L, AO.115 L

TÄRKEÄÄ!!

Varmista, että venttiili **B** on kiinni (kuva 39) tai irrotettu kiinnittimestään ja **kiinni** (käännetty myötäpäivään).

Kiinnitä tyhjennysletkun pää käytetyn öljyn tynnyrin aukkoon.

Kuva 40 (vain kuvassa osoitetuille malleille) Sulje venttiili **V**

Kuva 41 - Aukaise palloventtiili **E**.

Kuva 42 - Kytke työpajan ilma (0,5 baaria-7psi) venttiiliin **D**, kunnes neste on poistunut yksikön säiliöstä.

Yksikön säiliö on varustettu paineilman turvaventtiilillä, joka on säädetty 1 baariin-14 psi.

HUOMIO

Älä poista jäteöljyä kallistamalla säiliötä, vaan noudata annettuja ohjeita.

P**ESVAZIAMENTO DO**

RESERVATÓRIO
R/AO.C.60L, R/AO.C.90L,
R/AO.C.115L, AO.60L, AO.90L,
AO.114L, AOI.90L, R/AO.C.65L,
R/AO.C.91L, R/AO.C.116L,
AO.65L, AO.91L, AO.115 L

IMPORTANTE!!!

Certifique-se sobretodo que a válvula **B** esteja fechada (fig. 39) ou desganchada do seu dispositivo de bloqueio e **fechada** (girada no sentido horário).

Ancorar o terminal de descarga no bocal do barril de coleta do óleo usado.

Fig. 40 (somente modelos indicados na figura). Fechar a válvula **V**.

Fig. 41 - Abrir a torneira de descarga **E**.

Fig. 42 - Ligar à válvula **D** o tubo de ar comprimido com uma pressão máxima de 0,5 bar-7 psi. Manter aberto o ar até que o aparelho seja completamente vazio.

O aparelho vem equipado com uma válvula de segurança calibrada para a pressão de 1 bar-14 psi.

ATENÇÃO

Para o esvaziamento do óleo usado não revirar o reservatório, mas se-

GR**ΑΔΕΙΑΣΜΑ ΔΟΧΕΙΟΥ**

R/AO.C.60L, R/AO.C.90L,
R/AO.C.115L, AO.60L, AO.90L,
AO.114L, AOI.90L, R/AO.C.65L,
R/AO.C.91L, R/AO.C.116L,
AO.65L, AO.91L, AO.115 L

ΣΗΜΑΝΤΙΚΟ!!!

Πρώτα απ' όλα βεβαιωθείτε ότι η βαλβίδα **B** είναι κλειστή (εικ. 39) ή ότι έχει απαγκιστρωθεί από τη διάταξη ακινητοποίησης και πως είναι **κλειστή** (γυρισμένη κατά την ωρολογιακή φορά).

Εδραιώστε το τερματικό αδειάσματος πάνω στον αγωγό πλήρωσης χρησιμοποιημένου λαδιού του βαρελιού.

Εικ. 40 (μόνο για τα μοντέλα που φαίνονται στο σχήμα) Κλείστε την βαλβίδα **B**

Εικ. 41 - Ανοίξτε το ρουμπινέτο εξαγωγής **E**.

Εικ. 42 - Συνδέστε στο ρουμπινέτο αέρος **D** πεπιεσμένο αέρα, το πολύ 0,5 Bar/7psi μέχρι να αδειάσει εντελώς όλο το λάδι.

Η συσκευή είναι εφοδιασμένη με μια βαλβίδα ασφαλείας ρυθμισμένη στο 1 Bar -14 psi.

ΠΡΟΣΟΧΗ

Για το αδειασμα του μεταχειρισμέ-

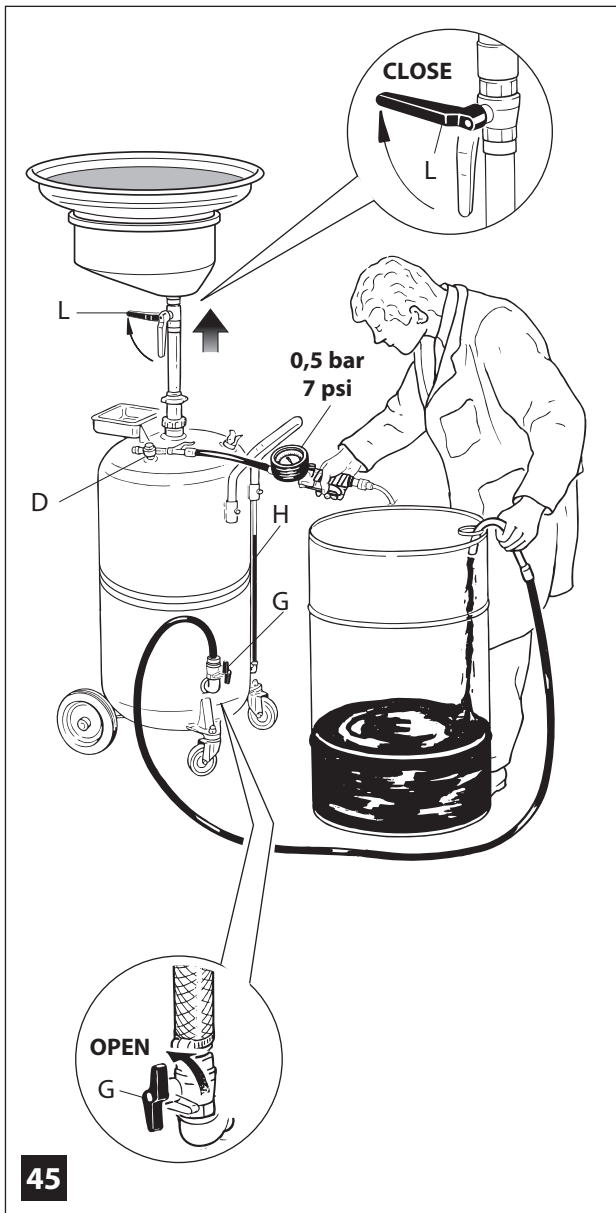

I

SVUOTAMENTO SERBATOIO
RO.65L, RO.90L, RO.115L,
RO.C.65L, RO.C.90, RO.C.115L
 Nei modelli RO.65L, RO.90L,
 RO.115L sollevare innanzitutto
 la coppa fino a fine corsa in alto
 in modo che il foro di sfatio si
 chiuda automaticamente.

Fig. 45 :

- Chiudere la saracinesca **L**,
- Ancorare il tubo di scarico ad un contenitore appropriato.
- Collegare 0,5 bar \ 7psi al rubinetto d'aria **D** ed aprire la valvola **G**
- Chiudere la valvola **G** dopo lo svuotamento

L'apparecchio è dotato di valvola di sicurezza tarata ad 1 bar -14 psi.

GB

TANK EMPTYING
RO.65L, RO.90L, RO.115L,
RO.C.65L, RO.C.90, RO.C.115L
 In models RO.65L, RO.90L,
 RO.115L lift the catch basin to
 its upper limit so that the safety
 air bleeder vent is automatically
 closed.

Fig. 45 :

- Close the ball valve **L**
- Attach the end of the drain hose to a suitable waste oil container.
- Connect (0,5 bar \ 7 psi) shop air to valve **D** and open ball valve **G**.
- After the fluids have been transferred from the unit's reservoir tank close ball valve **G**

The unit is equipped with a pneumatic safety relief valve that has been factory calibrated at 1 bar (14 PSI).

NL

LEDIGEN VAN DE UNIT
RO.65L, RO.90L, RO.115L,
RO.C.65L, RO.C.90, RO.C.115L
 Bij de modellen RO.65L, RO.90L,
 RO.115L breng de opvangschaal
 met de valbuis in de hoogste
 stand, zodat de luchtopeningen
 worden gesloten.

Fig. 45 :

- Sluit nu de kraan **L** aan de onderzijde van de opvangschaal.
- Plaats de afvoerslang in een vat op de buktank.
- Sluit perslucht met een gereduceerde druk **D** van 0,5 bar \ 7 psi aan op de luchtaansluiting. Den open daarna de kraan **G** aan de onderzijde van de tank.
- Nadat de tank is leeg geperst moet de kraan **G** weer gesloten worden.

De tank is voorzien van een overdrukventiel dat is afgesteld op 1 bar \ 14 psi.

DK

TØMNING AF BEHOLDEREN
RO.65L, RO.90L, RO.115L,
RO.C.65L, RO.C.90, RO.C.115L
 Model RO.65L, RO.90L, RO.115L:
 Hæv spildoliebakken til sin højeste
 position, så udluftningshullet
 lukkes automatisk.

Fig. 45 :

- Luk kugleventilen **L**.
- Anbring slangen i en egnet spildoliebeholder.
- Tilfør ventilen **D** 0,5 bar \ 7 psi og åbn kugleventil **G**.
- Når al olien er overført fra spildoliesamleren lukkes kugleventil **G**.

Enheden er udstyret med en pneumatisk sikkerhedsventil, som er kalibreret ved 1 bar \ 14 psi.

45

F**VIDANGE DU RESERVOIR**

RO.65L, RO.90L, RO.115L,
RO.C.65L, RO.C.90, RO.C.115L
Dans les modèles RO.65L,
RO.90L, RO.115L soulever
d'abord complètement le bac
jusqu'à la fin de course de
façon à ce que l'évent se ferme
automatiquement.

Fig. 45 :

- Fermer la vanne **L**
- Passer la crosse de vidange dans un récipient approprié.
- Brancher l'air au raccord **D** - pression 0,5 bar \ 7 psi
- et ouvrir le robinet **G**.
- Fermer la valve **G** après la vidange.

L'appareil est équipé d'une valve de sûreté tarée à 1 bar \ 14 psi.

D**ENTLEEREN DES TANKS**

RO.65L, RO.90L, RO.115L,
RO.C.65L, RO.C.90, RO.C.115L
Bei den Modellen RO.65L,
RO.90L, RO.115L heben Sie als
erstes die Auffangwanne bis
zum oberen Anschlag an, so
daß die Entlüftungsöffnung sich
automatisch schließt.

Abb. 45 :

- Schließen Sie die Klappe **L**
 - Verankern Sie den Entleerungsschlauch an einem geeigneten Behälter.
 - Druckluft von 0,5 bar \ 7 psi am Lufthahn **D** anschließen und das Ventil **G** öffnen.
 - Nach dem Entleeren des Tanks das Ventil **G** wieder schließen.
- Das Gerät ist mit einem auf 1 bar \ 14 psi geeichten Sicherheitsventil ausgestattet.

E**VACIADO DEL DEPOSITO**

RO.65L, RO.90L, RO.115L,
RO.C.65L, RO.C.90, RO.C.115L
En los modelos RO.65L, RO.90L,
RO.115L elevar la cubeta
completamente, para que quede
cerrado el orificio de respiración.

Fig. 45 :

- Cerrar el grifo **L**
 - Colocar el tubo de descarga en un contenedor apropiado.
 - Conectar 0,5 bar \ 7 psi a la válvula de aire **D** y abrir el grifo **G**.
 - Cerrar el grifo **G** después del vaciado.
- El equipo lleva válvula de seguridad regulada a 1 bar \ 14 psi.

P

guir o procedimento explicado.

ESVAZIAMENTO DO RESERVATÓRIO

RO.65L, RO.90L, RO.115L,
RO.C.65L, RO.C.90, RO.C.115L
Nos modelos RO.65L, RO.90L,
RO.115L levantar o recipiente até
o limite máximo de modo que a
saída de segurança de ar se feche
automaticamente.

Fig. 45 :

- Feche a válvula **L**.
 - Ligue a mangueira de descarga ao recipiente dentro do qual deseja drenar o óleo do reservatório.
 - Ligue o ar comprimido (máx. 0,5 bar \ 7 psi) à torneira do ar **D**.
 - Abra a válvula **G**.
 - Uma vez completamente vazio, feche a válvula **G**.
- Esta unidade vem equipada com uma válvula de segurança calibrada para a pressão de 1 bar \ 14 psi.

N**TØMMING AV TANK**

RO.65L, RO.90L, RO.115L,
RO.C.65L, RO.C.90, RO.C.115L
For modellen RO.65L, RO.90L,
RO.115L, må mottakerskålen stå i
øverste stilling (luftevakuerings-
hullet stenges automatisk).

Fig. 45 :

- Steng kuleventilen **L**.
 - Fest dreneringsslangen til et spilloljefat eller en spilloljetank.
 - Koble trykkluften **D** (trykk 0,5 bar \ 7 psi) til luftventilen og åpne ventilen **G**.
 - Etter at tanken er tom må ventilen **G** stenges.
- Spilloljesugerer er utstyrt med en sikkerhetsventil som er kalibrert til 1 bars -14 psi trykk).

S**TÖMNING AV BEHÅLLARE**

RO.65L, RO.90L, RO.115L,
RO.C.65L, RO.C.90, RO.C.115L
På modellerna RO.65L, RO.90L,
RO.115L lyft behållaren till änd-
läge så att luftevakueringshålen
stängs automatiskt.

Bild 45 :

- Stäng slussventilen **L**.
 - Fäst avtappningsslangen till en lämplig behållare.
 - Anslut tryckluft på 0,5 bar \ 7 psi till luftventilen **D** och öppna ventilen **G**.
 - Stäng ventil **G** efter tömning.
- Apparaten är utrustad med en säkerhetsventil kalibrerad till 1 bar \ 14 psi.

FI**SÄILIÖN TYHJENNYS**

RO.65L, RO.90L, RO.115L,
RO.C.65L, RO.C.90, RO.C.115L
Malleissa RO.65L, RO.90L,
RO.115L poistoilma-aukot sul-
keutuvat automaattisesti keräily-
altaan ollessa ylimmässä asen-
nossa.

Kuva 45 :

- Sulje pallohana **L**.
- Liitä tyhjennysletkun pää sopivaan jäteöljyastiaan.
- Aavaa öljynpoistohana **G** ja kytke työpajan paineilma **D** (0,5 bar \ 7 psi).
- Sulje venttiili **G**, kun säiliö on tyhjä. Yksikkö on varustettu varoventtiilillä jonka avautumispaino on 1 bar \ 14 psi.

GR

vous laidiou mhn anapodogourizete
ti dhexamhnh allh na akoloutheite
pisth ti dhadiakhsia pou perigrh-
fetai.

ΑΔΕΙΑΣΜΑ ΤΗΣ ΔΕΞΑΜΕΝΗΣ

RO.65L, RO.90L, RO.115L,
RO.C.65L, RO.C.90, RO.C.115L
Στα μοντέλα RO.65L, RO.90L,
RO.115L Πρώτα απ' όλα σηκώστε
ψηλά τη λεκάνη μέχρι το τέλος
της διαδρομής έτσι ώστε
να κλείσει αυτόματα η οπή
εξαέρωσης.

Εικ. 45 :

- Κλείστε τη βαλβίδα **L**
- Στερεώστε το σωλήνα εξαγωγής σε ένα κατάλληλο δοχείο.
- Συνδέστε 0,5 bar \ 7 psi πεπιεσμένου αέρα στο ρουμπινέτο αέρα **D** και ανοίξτε τη βαλβίδα **G**.
- Κλείστε τη βαλβίδα **G** μετά το άδειασμα.

Η συσκευή είναι εφοδιασμένη με μια βαλβίδα ασφαλείας ρυθμισμένη στο 1 bar \ 14 psi.

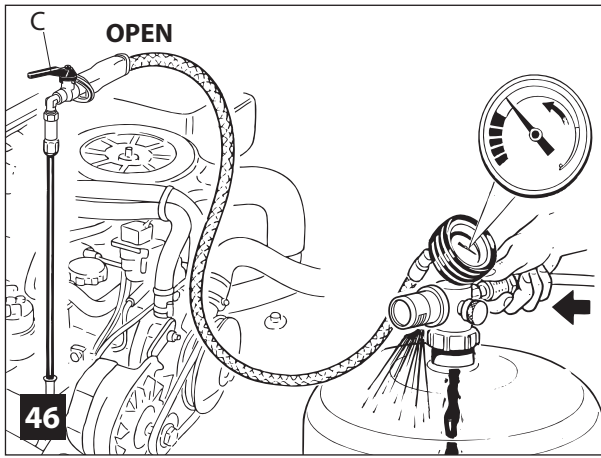

I

RISOLUZIONE PROBLEMI
 R/AO.C.60L, R/AO.C.90L,
 R/AO.C.115L, R/AO.C.65L,
 R/AO.C.91L, R/AO.C.116L,
 AO.60L, AO.90L, AO.65L, AO.91L,
 AO.114L, AO.115L, AOI.90L

Può capitare che l'olio aspirato esca dal silenziatore, ciò accade sempre:
Fig. 46 - Quando si aspira l'olio tenendo l'aria collegata in continuo all'apparecchio e il serbatoio viene riempito completamente.

Fig. 47 - Quando l'apparecchio viene spostato con il serbatoio pieno ed il movimento dell'olio sporca il gruppo Venturi.

Fig. 48 - In questo caso agire nel modo seguente:
 - togliere il silenziatore, smontarlo e pulirne tutte le componenti

Fig. 49 - tenendo uno straccio come indicato, collegare l'aria compressa all'apparecchio fino a quando tutto l'olio entrato nel gruppo Venturi sia uscito.
 - rimontare il silenziatore.

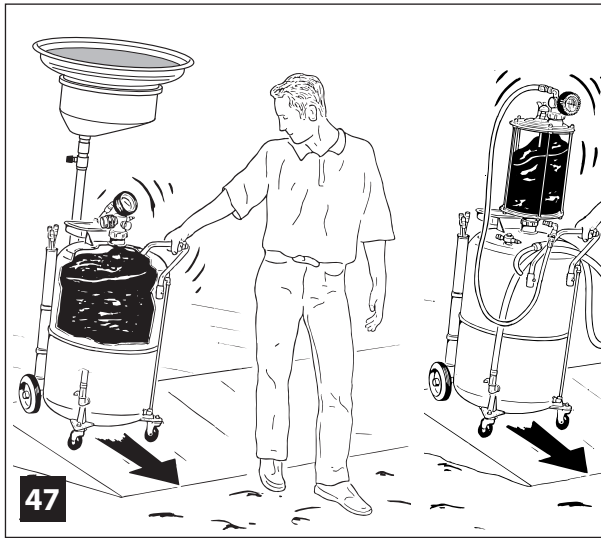

GB

TROUBLESHOOTING
 R/AO.C.60L, R/AO.C.90L,
 R/AO.C.115L, R/AO.C.65L,
 R/AO.C.91L, R/AO.C.116L,
 AO.60L, AO.90L, AO.65L, AO.91L,
 AO.114L, AO.115L, AOI.90L

The sucked oil may come out the silencer; this always occurs:
Fig. 46 - When oil is sucked keeping the air continuously connected to the equipment and the tank is completely filled.

Fig. 47 - The device is moved and the reservoir is full of oil, oil splash can dirty the Venturi group.

Fig. 48 - In these cases proceed as follows:
 - remove the muffler, dismantle it and clean all the components

Fig. 49 - Hold a rag as indicated, connect the compressed air to the device until all the oil comes out of the Venturi group.
 - Reassemble and mount the muffler again.

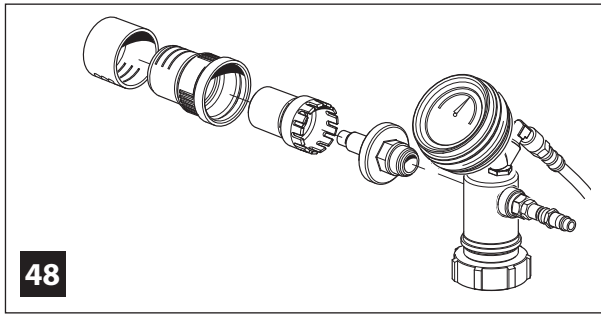

NL

LOKALISEREN VAN PROBLEMEN
 R/AO.C.60L, R/AO.C.90L,
 R/AO.C.115L, R/AO.C.65L,
 R/AO.C.91L, R/AO.C.116L,
 AO.60L, AO.90L, AO.65L, AO.91L,
 AO.114L, AO.115L, AOI.90L

Het kan gebeuren dat de opgezogen olie uit de geluiddemper komt, dit gebeurt altijd:
Fig. 46 - Wanneer olie opgezogen wordt en de lucht voortdurend op het apparaat aangesloten blijft en de tank volledig gevuld wordt.

Fig. 47 - Als de unit wordt verplaatst en de tank geheel gevuld is met olie. De oliespatten kunnen de Venturi-groep vuil maken.

Fig. 48 - Ga in bovenstaande gevallen als volgt te werk:
 - Draai de schroef F, waarmee de demper is vastgemaakt, los. Verwijder de demper, demonteer hem en maak alle onderdelen schoon.

Fig. 49 - Houd een doek klaar zoals getoond en sluit de perslucht aan op de unit tot al de olie uit de venturi-groep is gestroomd.
 - Hermonteer de demper en plaats hem terug.

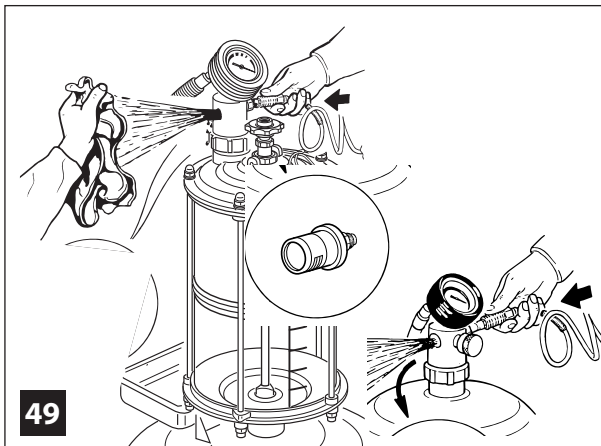

DK

FEJLFINDING
 R/AO.C.60L, R/AO.C.90L,
 R/AO.C.115L, R/AO.C.65L,
 R/AO.C.91L, R/AO.C.116L,
 AO.60L, AO.90L, AO.65L, AO.91L,
 AO.114L, AO.115L, AOI.90L

Det kan forekomme, at den opsugede olie kommer ud af lydtdæmperen. Dette sker altid:

Fig. 46 - Når olien opsuges ved konstant at have luften sluttet til apparatet og tønden fyldes fuldstændigt.

Fig. 47 - Hvis udstyret flyttes, mens beholderen er fyldt. Oliespøjt kan tilsmuds Venturi enheden.

Fig. 48 - I dette tilfælde benyttes følgende fremgangsmåde:
 - Fjern lydtdæmperen, adskil den, og rengør alle komponenter.

Fig. 49 - Slut trykluft til lynkoblingen, og
 - Hold en klud som vist på tegningen, tilkobl trykluft, indtil al olien er fjernet fra Venturi enheden.
 - Montér lydtdæmperen på ny.

F**SOLUTION DES PROBLEMES**

R/AO.C.60L, R/AO.C.90L,
R/AO.C.115L, R/AO.C.65L,
R/AO.C.91L, R/AO.C.116L,
AO.60L, AO.90L, AO.65L, AO.91L,
AO.114L, AO.115L, AOI.90L

Il peut arriver que l'huile aspirée sorte du silencieux, ceci arrive toujours:

Fig. 46 - Quand en faisant l'aspiration de l'huile avec l'air branchée en continu à l'appareil, on remplit jusqu'au bout le réservoir.

Fig. 47 - Quand en déplaçant l'appareil avec la réserve pleine, l'huile entré dans le groupe Venturi.

Fig. 48 - Dans ce cas agir de la façon suivante :

- dévisser le silencieux, le démonter et le nettoyer soigneusement

Fig. 49 - brancher l'air à l'appareil en tenant un chiffon comme indiqué et faire sortir toute l'huile entré dans le groupe Venturi.

- Remonter le silencieux.

N**FEILSØKING**

R/AO.C.60L, R/AO.C.90L,
R/AO.C.115L, R/AO.C.65L,
R/AO.C.91L, R/AO.C.116L,
AO.60L, AO.90L, AO.65L, AO.91L,
AO.114L, AO.115L, AOI.90L

Det kan hende at den oppsugde oljen renner ut av lydtemperen. Det skjer alltid:

Fig. 46 - Når du suger inn oljen mens du holder luften tilkoplet til apparatet kontinuerlig og tanken fylles helt.

Fig. 47 - Hvis oljesugeren flyttes når tanken er full av olje, og vakuumejektoren tilsøles.

Fig. 48 - Skulle dette skje, gjør følgende:

- ta ut lydtemperen, demonter den og rengjør alle komponenter

Fig. 49 - koble trykklufften til luftnippelen,

- Hold en klut som vist, og aktiver trykkluffstilførsel helt til all olje har blitt fjernet fra vakuumejektoren.

- Monter så lydtemperen.

D**FEHLERSUCHE**

R/AO.C.60L, R/AO.C.90L,
R/AO.C.115L, R/AO.C.65L,
R/AO.C.91L, R/AO.C.116L,
AO.60L, AO.90L, AO.65L, AO.91L,
AO.114L, AO.115L, AOI.90L

Es kann vorkommen, dass angesaugtes Öl aus dem Schalldämpfer austritt. Das ist dann der Fall, wenn:

Abb. 46 - Öl angesaugt wird und dabei die Druckluft ständig am Gerät angeschlossen ist und der Tank vollständig gefüllt wird.

Abb. 47 - das Gerät mit vollem Tank bewegt wird und die Bewegung des Öls das Venturi- Aggregat verschmutzt.

Abb. 48 - In diesem Fall wird wie folgt vorgegangen:

- Nehmen Sie den Schalldämpfer heraus, zerlegen Sie ihn und reinigen Sie alle seine Bestandteile.

Abb. 49 - die Druckluft, während man einen Lappen in der angegebenen Weise hält, an das Gerät anschließen, bis das in das Venturi-Aggregat eingetretene Öl vollständig herausgeblasen wurde.

- Den Schalldämpfer wieder montieren.

S**PROBLEMLÖSNING**

R/AO.C.60L, R/AO.C.90L,
R/AO.C.115L, R/AO.C.65L,
R/AO.C.91L, R/AO.C.116L,
AO.60L, AO.90L, AO.65L, AO.91L,
AO.114L, AO.115L, AOI.90L

Det kan inträffa att den uppsugna oljan rinner ut från ljuddämparen, detta sker alltid:

Bild 46 - När oljan sugts upp medan luften är kontinuerligt tillkopplad till apparaten och tanken fylls helt.

Bild 47 - Om man flyttar utrustningen när behållaren är fylld kan rörelserna göra att oljan pressas in i vakuumlocken.

Bild 48 - I detta fall gör följande:

- avlägsna ljuddämparen, tag isär den och rengör alla detaljer.

Bild 49 - anslut tryckluft till snabbkopplingen.

- Håll en trasa en bit från

luftutsläppet på apparaten och blås igenom tryckluft för att få ut kvarvarande olja.

- Montera ihop och sätt tillbaka ljuddämparen.

E**SOLUCIÓN PROBLEMAS**

R/AO.C.60L, R/AO.C.90L,
R/AO.C.115L, R/AO.C.65L,
R/AO.C.91L, R/AO.C.116L,
AO.60L, AO.90L, AO.65L, AO.91L,
AO.114L, AO.115L, AOI.90L

Puede ocurrir que el aceite aspirado salga del silenciador, lo que ocurre siempre

Fig. 46 - Cuando se aspira aceite teniendo el aire conectado continuamente al aparato y la precámara llena completamente.

Fig. 47 - Cuando el aparato se desplaza con el depósito lleno y el movimiento del aceite ensucia el grupo Venturi (fig. 14).

Fig. 48 - En dicho caso, hay que hacer lo siguiente:

- Coger el silenciador, desmontarlo y limpiar todos sus componentes.

Fig. 49 - Con la ayuda de un trapo, como se indica en el dibujo, conectar aire del compresor en el aparato hasta que todo el aceite que esté en el conjunto de aspiración haya salido.

Seguidamente montar el silenciador.

FI**VIANETSINTÄ**

R/AO.C.60L, R/AO.C.90L,
R/AO.C.115L, R/AO.C.65L,
R/AO.C.91L, R/AO.C.116L,
AO.60L, AO.90L, AO.65L, AO.91L,
AO.114L, AO.115L, AOI.90L

Imetty öljy voi joissakin tapauksissa valua äänenvaimentimesta. Tämä tapahtuu aina silloin:

Kuva 46 - Kun öljyä imetään paineilma jatkuvasti laitteeseen liitetynä ja säiliö täytetään kokonaan.

Kuva 47 - Laitetta siirrettäessä mitta-astia on liian täynnä, jolloin loiskuva öljy saattaa päästä venturiyksikköön.

Kuva 48 - Mikäli venturiyksikkö pääsee likaantumaan toimi seuraavasti:

- poista äänenvaimentimen, pura se osiin ja puhdista kaikki sen komponentit.

Kuva 49 - Pidä pyyhettä kuvan mukaisesti poistoaukon edessä ja puhalluta paineilmalla öljy pois venturista.

- Kokoa ja asenna äänenvaimennin paikalleen.

P**RESOLUÇÕES PROBLEMAS**

R/AO.C.60L, R/AO.C.90L,
R/AO.C.115L, R/AO.C.65L,
R/AO.C.91L, R/AO.C.116L,
AO.60L, AO.90L, AO.65L, AO.91L,
AO.114L, AO.115L, AOI.90L

Pode acontecer que o óleo aspirado saia pelo silenciador, isto acontece sempre que:

Fig. 46 - aspirando o óleo com o ar ligado continuamente ao aparelho e com a pré-câmara cheia além do nível indicado.

Fig. 47 - Com o deslocamento do aparelho montado com a pré-câmara, sempre que a mesma esteja demasiadamente cheia pode acontecer também que se suje o grupo Venturi.

Fig. 48 - Neste caso faça o seguinte: - Retire o filtro, desmonta-lo e limpa-lo em todas as suas partes.

Fig. 49 - Ligar o ar comprimido na válvula rápida.

Com um pano macio em frente à saída de ar como indicado no desenho. Uma vez limpo totalmente o grupo Venturi, montar novamente o filtro.

GR**ΕΠΙΛΥΣΗ ΠΡΟΒΛΗΜΑΤΩΝ**

R/AO.C.60L, R/AO.C.90L,
R/AO.C.115L, R/AO.C.65L,
R/AO.C.91L, R/AO.C.116L,
AO.60L, AO.90L, AO.65L, AO.91L,
AO.114L, AO.115L, AOI.90L

Το μεταγγιζόμενο λάδι ενδέχεται να βγει έξω από το σιγαστήρα αναρρόφησης, αυτό συμβαίνει όταν:

Εικ. 46 - Όταν γίνεται η αναρρόφηση του λαδιού κρατώντας τον αέρα συνέχεια συνδεδεμένο στη συσκευή και η δεξαμενή γεμίζεται πλήρως.

Εικ. 47 - Όταν η συσκευή μετακινείται ενώ η δεξαμενή είναι γεμάτη και με το κούνημα του λαδιού λερώνεται το σύμπλεγμα Βεντούρι.

Εικ. 48 - Στην περίπτωση αυτή ενεργήστε ως εξής:

- βγάλτε το σιγαστήρα, αποσυναρμολογήστε τον και καθαρίστε όλα τα εξαρτήματα του

Εικ. 49 - κρατώντας ένα πανί, όπως φαίνεται στην εικόνα, συνδέστε τον πεπιεσμένο αέρα στη συσκευή μέχρι να βγει όλο το λάδι που έχει εισέλθει στο σύμπλεγμα Βεντούρι. - συναρμολογήστε ξανά το σιγαστήρα.

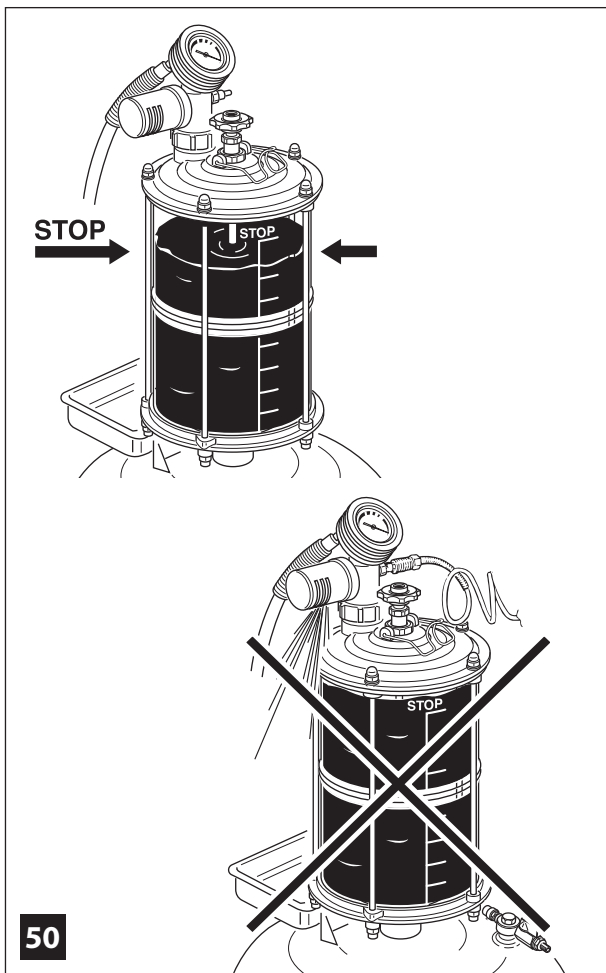

50

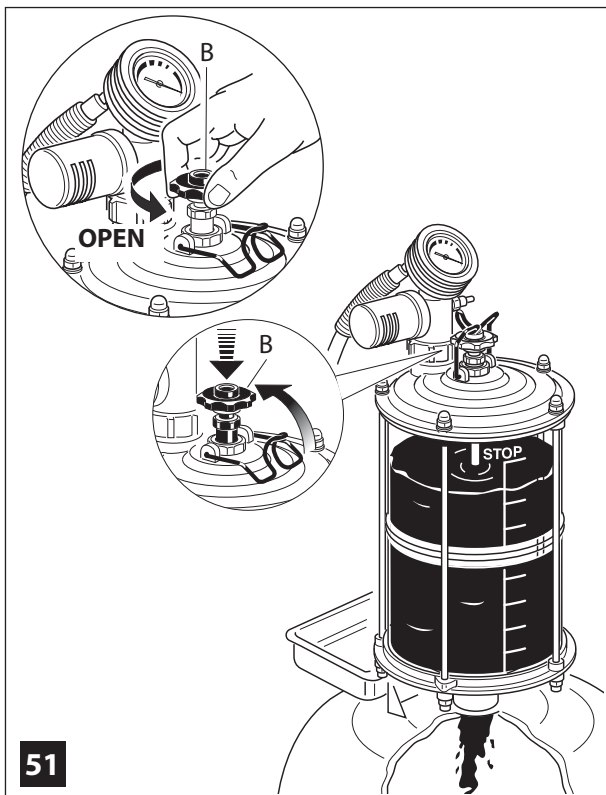

51

I

RISOLUZIONE PROBLEMI

R/AO.C.65L, R/AO.C.91L,
R/AO.C.116L, AO.65L, AO.91L,
AO.115L

Può capitare che l'olio aspirato esca dal silenziatore, ciò accade sempre:

Fig. 50 - Quando si aspira l'olio tenendo l'aria collegata in continuo all'apparecchio e la precamera è piena oltre il livello indicato.

Fig. 51 - Quando la precamera trasparente viene svuotata dentro al serbatoio, senza aver prima aperto (girata in senso antiorario) la valvola B. Questa operazione non è necessaria solo quando il serbatoio è ancora in depressione.

GB

TROUBLESHOOTING

R/AO.C.65L, R/AO.C.91L,
R/AO.C.116L, AO.65L, AO.91L,
AO.115L

The sucked oil may come out the silencer; this always occurs:

Fig. 50 - When oil is sucked keeping air continuously connected to the equipment and the transparent chamber is filled over the STOP mark on the bowl.

Fig. 51 - When oil is discharged from the transparent bowl into the lower reservoir without opening valve B (turning it counter clockwise). It is not necessary to open the valve B only when the lower reservoir is depressurized (when there is a vacuum).

NL

LOKALISEREN VAN PROBLEMEN

R/AO.C.65L, R/AO.C.91L,
R/AO.C.116L, AO.65L, AO.91L,
AO.115L

Het kan gebeuren dat de opgezogen olie uit de geluiddemper komt, dit gebeurt altijd:

Fig. 50 - Wanneer olie wordt aangezogen doordat de perslucht continu aangesloten blijft op de unit en het doorschijnende reservoir tot boven de STOP-markering is gevuld.

Fig. 51 - Wanneer de olie van het doorschijnende reservoir in de onderste tank loopt zonder dat kraan B is geopend. Het is niet nodig om de kraan B te openen als de tank al is ontluicht (als er vacuüm in is).

DK

FEJLFINDING

R/AO.C.65L, R/AO.C.91L,
R/AO.C.116L, AO.65L, AO.91L,
AO.115L

Det kan forekomme, at den opsugede olie kommer ud af lydtdæmperen. Dette sker altid:

Fig. 50 - Hvis man suger olie op, mens trykløften er koblet til udstyret, og kammeret bliver overfyldt.

Fig. 51 - Hvis det gennemsigtige kammer tømmes i beholderen uden forudgående åbning af ventil B (drejes mod uret). Det er ikke nødvendigt at åbne ventil B, hvis beholderen stadig er under tryk.

F**SOLUTION DES PROBLEMES**

R/AO.C.65L, R/AO.C.91L,
R/AO.C.116L, AO.65L, AO.91L,
AO.115L

Il peut arriver que l'huile aspirée sorte du silencieux, ceci arrive toujours :

Fig. 50 - Quand en faisant l'aspiration de l'huile avec l'air branchée en continu à l'appareil, on remplit jusqu'au bout la cuve transparente sans respecter la limite STOP indiquée sur la cuve.

Fig. 51 - Quand on fait la vidange de la CUVE TRANSPARENTE dans le réservoir sans avoir ouvert (tournée dans le sens contraire des aiguilles d'une montre) la valve **B**. Il n'est pas nécessaire d'ouvrir la valve **B** seulement quand le réservoir est dépressurisé (sous vide).

D**FEHLERSUCHE**

R/AO.C.65L, R/AO.C.91L,
R/AO.C.116L, AO.65L, AO.91L,
AO.115L

Es kann vorkommen, dass angesaugtes Öl aus dem Schalldämpfer austritt. Das ist dann der Fall, wenn:

Abb. 50 - Öl angesaugt wird und dabei die Druckluft ständig am Gerät angeschlossen ist und die Vorkammer über den angegebenen Höchststand hinaus gefüllt ist.

Abb. 51 - die transparente Vorkammer in den Tank entleert wird, ohne daß vorher das Ventil **B** geöffnet wurde (gegen den Uhrzeigersinn gedreht). Dieser Vorgang ist nur dann nicht erforderlich, wenn der Tank sich noch in Unterdruck befindet.

E**SOLUCIÓN PROBLEMAS**

R/AO.C.65L, R/AO.C.91L,
R/AO.C.116L, AO.65L, AO.91L,
AO.115L

Puede ocurrir que el aceite aspirado salga del silenciador, lo que ocurre siempre

Fig. 50 - Cuando se aspira aceite teniendo el aire conectado continuamente al aparato y la precámara llena completamente, traspasando el nivel indicado.

Fig. 51 - Cuando la precámara transparente se va vaciando dentro del depósito, sin haber abierto primero la válvula **B** (Girando hacia la izquierda). Esta operación no es necesaria. Solo será necesaria cuando el aspirador esté en descompresión.

P**RESOLUÇÕES PROBLEMAS**

R/AO.C.65L, R/AO.C.91L,
R/AO.C.116L, AO.65L, AO.91L,
AO.115L

Pode acontecer que o óleo aspirado saia pelo silenciador, isto acontece sempre que:

Fig. 50 - aspirando o óleo com o ar ligado continuamente ao aparelho e com a pré-câmara cheia além do nível indicado.

Fig. 51 -O mesmo pode acontecer também quando a pré-câmara transparente é descarregada de todo o seu óleo sem antes ter aberta a válvula **B** (sentido anti-horário). Esta operação não é necessária somente quando o reservatório for ainda em depressão.

N**FEILSØKING**

R/AO.C.65L, R/AO.C.91L,
R/AO.C.116L, AO.65L, AO.91L,
AO.115L

Det kan hende at den oppsugde oljen renner ut av lydtemperen. Det skjer alltid:

Fig. 50 - Når olje suges med tryckluft kontinuerlig tilkoblet, og man suger slik at det kommer olje over maks.-nivået i førkammeret.

Fig. 51 - Når olje er tappet fra det transparente førkammeret til tanken uten at ventilen **B** er åpnet. Det er ikke nødvendig å åpne ventilen **B** når tanken har undertrykk (tanken har vakuum).

S**PROBLEMLÖSNING**

R/AO.C.65L, R/AO.C.91L,
R/AO.C.116L, AO.65L, AO.91L,
AO.115L

Det kan inträffa att den uppsugna oljan rinner ut från ljuddämparen, detta sker alltid:

Bild 50 - Om man suger olja samtidigt som tryckluft är ansluten till apparaten och mängdkärlet är fyllt över max markering.

Bild 51 - Om man tömmer det genomskinliga mängdkärlet utan att öppna ventil **B** (vriden moturs). Det är endast nödvändigt att öppna ventil **B** när den undre behållaren är fylld med vakuum.

FI**VIANETSINTÄ**

R/AO.C.65L, R/AO.C.91L,
R/AO.C.116L, AO.65L, AO.91L,
AO.115L

Imetty öljy voi joissakin tapauksissa valua äänenvaimentimesta. Tämä tapahtuu aina silloin:

Kuva 50 - Öljyä imettäessä paineilma on jatkuvasti liitettyä ilmayhteeseen ja mitta-astia on täytetty STOP-merkin yläpuolelle.

Kuva 51 - Jos mitta-astiaa alempaan säiliöön vuodatetaan öljyä ilman että venttiiliä **B** on aukaistu. Venttiili **B** voidaan jättää aukaisematta ainoastaan silloin, kun alempi säiliö on alipaineistettu (silloin, kun siinä on tyhjiö).

GR**ΕΠΙΛΥΣΗ ΠΡΟΒΛΗΜΑΤΩΝ**

R/AO.C.65L, R/AO.C.91L,
R/AO.C.116L, AO.65L, AO.91L,
AO.115L

Το μεταγγιζόμενο λάδι ενδέχεται να βγει έξω από το σιγαστήρα αναρρόφησης, αυτό συμβαίνει όταν:

Εικ. 50 - Όταν γίνεται η αναρρόφηση του λαδιού κρατώντας τον αέρα συνέχεια συνδεδεμένο στη συσκευή και ο προθάλαμος είναι γεμάτος και μάλιστα πάνω από την όριο που ενδείκνυται.

Εικ. 51 - Όταν αδειάζετε το διαφανή προθάλαμο μέσα στη δεξαμενή χωρίς να έχετε ανοίξει από πριν (να έχετε γυρίσει αριστερόστροφα) τη βαλβίδα **B**. Αυτή η ενέργεια δεν είναι απαραίτητη μόνο όταν η δεξαμενή βρίσκεται ακόμα σε αποσυμπιέση.

I**ATTENZIONE !!!**

E' stata prevista una vita media per l'attrezzatura di circa 20 anni, se eseguiti i controlli e la manutenzione periodica descritti nel libretto manutenzione.

ATTENZIONE !!!

Le singole parti che costituiscono l'attrezzatura sono facilmente separabili in modo da facilitare lo smaltimento separato dei vari materiali al momento della sua dismissione. Tale smaltimento deve essere eseguito seguendo le normative vigenti nello stato di appartenenza.

ATTENZIONE !!!

Tutto l'imballaggio dell'attrezzatura, cartone, sacchetti di plastica, schiuma espansa deve essere smaltito seguendo le normative vigenti nello Stato di appartenenza.

ATTENZIONE !!!

Ispezionare ogni 6 mesi l'interno del serbatoio, sfruttando l'apertura del bocchettone centrale presente sulla parte superiore del serbatoio, introducendo spazzola con setole morbide e verificare eventuale presenza di ruggine

ATTENZIONE !!!

Temperatura max e minima per utilizzo dell'attrezzatura: -10 +90 °C /+14 +194°F.

GB**ATTENTION !!!**

The equipment has an average life expectancy of about 20 years, if the checks and periodic maintenance described in the maintenance handbook are carried out.

ATTENTION !!!

The single parts making up the equipment are easily separated in order to facilitate differentiated disposal of the various materials at the time of its decommissioning. This disposal must be carried out in accordance with current regulations in the country of use.

ATTENTION !!!

All the packing of the equipment, cardboard, plastic bags, expanded foam must be disposed of in accordance with current regulations in the country of use.

ATTENTION !!!

Every 6 months inspect the inside of the tank, exploiting the central opening on the tank, introducing a brush with soft bristles and check for any presence of rust.

ATTENTION !!!

Max. and min. temperature for use of the equipment: -10 +90 °C /+14 +194°F.

F**ATTENTION !!!**

On prévoit une durée moyenne de 20 ans pour l'équipement, si les contrôles et l'entretien périodique sont effectués selon les instructions du manuel d'entretien.

ATTENTION !!!

Chaque partie qui constitue l'équipement est facilement séparable des autres de façon à faciliter l'élimination séparée des différents matériaux au moment de la démolition. Cette élimination doit être effectuée selon les normes en vigueur dans le pays d'appartenance.

ATTENTION !!!

Tout l'emballage de l'équipement, carton, sachets plastique, mousse expansée, doit être éliminé selon les normes en vigueur dans le pays d'appartenance.

ATTENTION !!!

Il faut contrôler l'intérieur du réservoir tous les 6 mois, en utilisant l'ouverture du goulot central qui se trouve sur la partie supérieure du réservoir et en introduisant une brosse aux soies souple, vérifier la présence éventuelle de rouille.

ATTENTION !!!

Température maximum et minimum pour l'utilisation de l'équipement : -10 +90 °C /+14 +194°F

NL**OPGELET!!!**

Wanneer de controles en het periodieke onderhoud die in de handleiding beschreven worden verricht worden, is de gemiddelde levensduur van de apparatuur ongeveer 20 jaar.

OPGELET!!!

De afzonderlijke delen waar de apparatuur uit bestaat zijn op eenvoudige wijze van elkaar te los te koppelen, om op het moment van de af-danking de geschieden verwerking van de verschillende materialen te vergemakkelijken. Deze ontmanteling dient te geschieden door aan de in de staat waar deze toebehoort van kracht zijnde voorschriften te voldoen.

OPGELET!!!

De volledige verpakking van de apparatuur: karton, plastic zakken, piepschuim, dient te worden verwerkt door aan de in de staat waar deze toebehoort van kracht zijnde voorschriften te voldoen.

OPGELET!!!

Controleer de binnenkant van de tank om de 6 maanden en maak hierbij gebruik van de opening voor de centrale buisverbinding, die zich aan de bovenkant van de tank bevindt, door er een borstel met zachte haren in te steken en op eventuele aanwezigheid van roest te controleren.

OPGELET!!!

Maximum en minimum temperatuur voor het gebruik van de apparatuur : -10 +90 °C /+14 +194°F.

DK**ADVARSEL!**

Udstyret har en gennemsnitlig driftslevetid på ca. 20 år, forudsat at kontrollerne og den regelmæssige vedligeholdelse, som er beskrevet i vedligeholdelsesmanualen, udføres.

ADVARSEL!

Det er nemt at adskille udstyrets enkelte dele og herved forenkles sorteringen af de forskellige materialer i forbindelse med bortskaffelse. Bortskaffelsen skal ske med overholdelse af kravene i den gældende nationale lovgivning.

ADVARSEL!

Udstyrets emballage (karton, plastposer, ekspanderet polystyren) skal bortskaffes med overholdelse af kravene i den gældende nationale lovgivning.

ADVARSEL!

Kontrollér beholderen indvendigt hver 6. måned ved at benytte åbningen i den centrale studs øverst på beholderen. Stik en blød børste gennem åbningen og kontrollér, om der er tegn på rustdannelse.

ADVARSEL!

Maks. og min. temperatur v. brug af udstyret: -10 +90 °C /+14 +194°F.

N**ADVARSEL!**

Udstyret har en gennemsnitts levetid på ca. 20 år hvis kontrollene og det periodiske vedlikeholdet beskrevet i vedlikeholdsveiledningen utføres.

ADVARSEL!

Udstyrets enkelte deler er lette å skille fra hverandre, slik at kildesorteringen av materialet er enklere. Kildesorteringen må utføres i henhold til landets gjeldende lovgivning.

ADVARSEL!

Udstyrets emballasje, papp, plastposer, skumplast må kastes i henhold til landets gjeldende lovgivning.

ADVARSEL!

Hver 6. måned må beholderen inspiseres innvendig. Sett en myk børste inn i åpningen på det midtre lokket øverst oppe på beholderen, og kontroller om det eventuelt finnes rust.

ADVARSEL!

Minimums- og maksimumstemperatur for bruk av utstyret: -10 +90 °C /+14 +194°F.

D**ACHTUNG!!!**

Es kann von einer durchschnittlichen Lebensdauer von 20 Jahren für die Geräte ausgegangen werden, wenn die im Wartungshandbuch angegebenen regelmäßigen Kontrollen und Wartungsarbeiten durchgeführt werden.

ACHTUNG!!!

Die einzelnen Teile, aus denen das Gerät besteht, lassen sich einfach auseinander nehmen, so dass die getrennte Entsorgung der verschiedenen Materialien bei Verschrottung des Gerätes problemlos möglich ist. Die Entsorgung muß gemäß der im Benutzerland geltenden Gesetzgebung erfolgen.

ACHTUNG!!!

Die gesamte Verpackung der Geräte, bestehend aus Karton, Plastiktüten und Styropor, muß gemäß der im Benutzerland geltenden Gesetzgebung entsorgt werden.

ACHTUNG!!!

Alle 6 Monate das Tankinnere durch die Öffnung vom zentralen Mundstücke oben am Tank kontrollieren. Dazu eine Bürste mit weichen Borsten in den Tank stecken und kontrollieren, ob sich Rost gebildet hat.

ACHTUNG!!!

Die Geräte können bei einer Temperatur von min. -10°C/+14°F und max. +90°C/194°F eingesetzt werden.

S**VARNING!**

Utrustningen beräknas ha en medellivslängd på cirka 20 år, om de kontroller och det periodiska underhåll som beskrivits i underhållshandboken utförts.

VARNING!

De enskilda delarna som utrustningen består av är lätt separerbara för att underlätta bortskaffningen när de ska skrotas. Denna bortskaffning ska ske enligt gällande lagstiftning i användarlandet.

VARNING!

Hela utrustningens emballage; kartong, plastpåsar, skumplast ska bortskaffas enligt gällande lagstiftning i användarlandet.

VARNING!

Inspektera behållaren invändigt var 6:e månad genom att föra in en borste med mjuk borst genom öppningen på det centrala utloppet, som finns på behållarens övre del, och verifiera att ingen rost förekommer

VARNING!

Max och minimitemperatur för användning av utrustningen: -10 +90 °C / +14 +194°F.

E**ATENCIÓN!**

Está prevista una vida media de unos 20 años para el equipo, siempre y cuando se efectúen los controles y el mantenimiento periódicos descritos en el manual de instrucciones sobre mantenimiento

ATENCIÓN:

Cada una de las partes de las que se compone el equipo puede ser fácilmente separada de las otras para así facilitar la eliminación por separado de los diferentes materiales en el momento en que se deje de utilizarlos. Dicha eliminación se efectuará en conformidad con las normas vigentes en cada país.

ATENCIÓN:

Todo el embalaje del equipo, es decir, cartones, bolsas de plástico, espuma de poliestireno, tiene que eliminarse en conformidad con las normas vigentes en cada país.

ATENCIÓN:

Inspeccionar cada 6 meses el interior del depósito, aprovechando la abertura de la boca central que se halla en la parte superior del depósito, introduciendo un cepillo de cerdas suaves y comprobar la presencia eventual de herrumbre.

ATENCIÓN:

Temperatura máx y mínima para el utilizo del equipo: -10 +90 °C / +14 +194°F.

P**ATENÇÃO!!!**

Se os controles e a manutenção periódica descritos no manual de manutenção forem efetuados, está prevista uma duração média do equipamento de cerca 20 anos.

ATENÇÃO!!!

Todos os componentes que constituem o equipamento são facilmente removíveis a fim de facilitar a eliminação separada dos vários materiais quando não são mais usados. A sua eliminação deve ser efetuada seguindo as normas em vigor no país em questão.

ATENÇÃO!!!

A embalagem completa do equipamento: papelão, sacos de plástico, espuma de poliuretano deve ser eliminada seguindo as normas em vigor no país em questão.

ATENÇÃO!!!

Inspeccionar, a cada 6 meses, o interior do reservatório usando a abertura do cano central presente na parte superior do reservatório, introduzindo uma escova de cerdas macias e verificar a eventual presença de ferrugem.

ATENÇÃO!!!

Temperatura máx. e mín. para utilização do equipamento: -10 +90 °C / +14 +194°F

FI**HUOMAAI!**

Laitteiston käyttöikä on 20 vuotta, mikäli kaikki tässä huolto-oppaassa kuvatut tarkistukset ja määräaikaikaiset huoltotoimenpiteet suoritetaan oikein.

HUOMAAI!

Laitteiston muodostavat yksittäiset osat voidaan erottaa helposti toisistaan, jolloin eri materiaalit voidaan kierrättää erikseen laitteiston romutuksen yhteydessä. Suorita laitteiston hävitys sen käyttömaassa voimassa olevien säännösten mukaisesti.

HUOMAAI!

Hävitä laitteiston pakkausmateriaalit, kuten pahvi, muovipussit, vaahtomuovi jne. laitteiston käyttömaassa voimassa olevien säännösten mukaisesti.

HUOMAAI!

Tarkista joka 6 kuukauden välein, ettei säiliön sisälle ole päässyt kerääntymään ruostetta. Suorita tämä tarkistus puhdistamalla seinämät pehmeällä harjalla säiliön yläosassa olevan keskimäisen aukon kautta.

HUOMAAI!

Laitteiston maks. ja minimi käyttölämpötila: -10 +90 °C / +14 +194°F.

GR**ΠΡΟΣΟΧΗ!**

Έχει υπολογιστεί ότι η μέση διάρκεια ζωής του εξοπλισμού είναι περίπου 20 χρόνια, με την προϋπόθεση ότι θα πραγματοποιηθούν όλοι οι έλεγχοι και οι περιοδικές συντηρήσεις που περιγράφονται στο χειρίδιο οδηγιών συντήρησης.

ΠΡΟΣΟΧΗ!

Τα διάφορα μέρη από τα οποία αποτελείται ο εξοπλισμός μπορούν να διαχωριστούν εύκολα, έτσι ώστε να διευκολυνθείτε στη διάθεση (ανακύκλωση) των διαφόρων υλικών, όταν έρθει η στιγμή της διάλυσής του. Η διάθεση (ανακύκλωση) των υλικών που προέρχονται από τη διάλυση πρέπει να γίνει σύμφωνα με τις ισχύουσες διατάξεις της χώρας όπου λειτουργεί ο εξοπλισμός.

ΠΡΟΣΟΧΗ!

Τα υλικά συσκευασίας του εξοπλισμού (χαρτόνι, πλαστικά, φελιζόλ) πρέπει να διατεθούν σύμφωνα με τις ισχύουσες διατάξεις της χώρας όπου λειτουργεί ο εξοπλισμός.

ΠΡΟΣΟΧΗ!

Επιθεωρείτε κάθε 6 μήνες το εσωτερικό του δοχείου (ρεζερβουάρ), από το άνοιγμα του κεντρικού στομίου που υπάρχει στο πάνω μέρος του δοχείου (ρεζερβουάρ): βάλτε μέσα μία βούρτσα με μαλακές τρίχες και, όταν τη βγάλετε, ελέγξτε αν υπάρχει πάνω της σκουριά.

ΠΡΟΣΟΧΗ!

Μέγιστη και ελάχιστη θερμοκρασία χρήσης του εξοπλισμού: -10 +90 °C / +14 +194°F.

- I** DICHIARAZIONE DI CONFORMITÀ UE AI SENSI DELL'ART. 17 DELLA DIRETTIVA 2014/68/UE
- F** DÉCLARATION DE CONFORMITÉ UE AU SENS DE L'ART. 17 DE LA DIRECTIVE 2014/68/UE
- E** DECLARACIÓN DE CONFORMIDAD UE EN VIRTUD DEL ART. 17 DE LA DIRECTIVA 2014/68/UE

- GB** EU DECLARATION OF CONFORMITY PURSUANT TO ART. 17 OF DIRECTIVE 2014/68/UE
- D** EG-KONFORMITÄTSEKTLÄRUNG GEMÄSS ART. 17 DER RICHTLINIE 2014/68/UE
- P** DECLARAÇÃO DE CONFORMIDADE UE, NOS TERMOS DO ART. 17 DA DIRETIVA 2014/68/UE



RAASM S.p.a.
Via Marangoni, 33
36022 S.Zeno di Cassola - Vicenza - Italy

- I** DICHIARA SOTTO LA PROPRIA ESCLUSIVA RESPONSABILITÀ CHE: L'ASPIRATORE OLIO ESAUSTO
- GB** DECLARES UNDER ITS OWN AND EXCLUSIVE RESPONSIBILITY THAT: WASTE OIL EXTRACTOR
- F** DÉCLARE SOUS SA PROPRE RESPONSABILITÉ QUE : L'ASPIRATEUR D'HUILE USAGÉE
- D** ERKLÄRT AUF EIGENE VERANTWORTUNG, DASS: DAS ABSAUGGERÄT FÜR ALTÖL
- E** DECLARA BAJO SU EXCLUSIVA RESPONSABILIDAD QUE: EL ASPIRADOR DE ACEITE GASTADO
- P** DECLARA SOB SUA PRÓPRIA RESPONSABILIDADE QUE: O ASPIRADOR ÓLEO USADO

Mod. AO.65L
Mod. AO.91L
Mod. AO.115L
Mod. AO.60L
Mod. AO.90L
Mod. AO.114L
Mod. AOI.90L

- I** COSTITUITO DA: **GB** COMPRISING: **F** CONSTITUÉ DE: **D** BESTEHEND AUS: **E** QUE SE COMPONE DE: **P** CONSTITUÍDO POR:

I Serbatoio	GB Tank	F Réservoir	D Behälter	E Depósito	P Reservatório
I Volume	65 l	Categoria	I	Procedura di valutazione di conformità applicata:	MODULO
GB Volume	17.2 gal	Category		Conformity appraisal procedure applied:	FORM
F Volume	90 l	Catégorie		Procédure d'estimation de conformité appliquée :	FORMULAIRE
D Fassungsvermögen	23.8 gal	Kategorie		Angewendetes Verfahren zu Konformitätsprüfung:	FORMULAR
E Volumen	115 l	Categoria		Procedimiento de valoración de conformidad aplicada:	MÓDULO
P Volume	30.4 gal	Categoria	Procedimento de avaliação da conformidade aplicado:	MÓDULO	

I Valvola di sicurezza	GB Safety valve	F Soupape de sûreté	D Sicherheitsventil	E Válvula de seguridad	P Válvula de segurança
I Pressione di taratura	D Eichdruck	1 bar 14.5 psi			
GB Calibration pressure	E Presión de calibrado				
F Pression de réglage	P Pressão de calibração				

- I** È CONFORME AI REQUISITI ESSENZIALI DI SICUREZZA INDICATI DALLA DIRETTIVA 2014/68/UE
- GB** COMPLIES WITH THE ESSENTIAL SAFETY REQUIREMENTS OF DIRECTIVE 2014/68/UE
- F** EST CONFORME AUX QUALITES ESSENTIELLES DE SECURITE REQUISES PAR LA DIRECTIVE 2014/68/UE
- D** MIT DEN WESENTLICHEN SICHERHEITANFORDERUNGEN DER CE-RICHTLINIE 2014/68/UE
- E** ESTÁ CONFORME CON LOS REQUISITOS ESENCIALES DE SEGURIDAD DE LA NORMA 2014/68/UE
- P** E CONFORME AOS REQUISITOS ESSENCIAIS DE SEGURANÇA DA DIRETRIZ 2014/68/UE

- I** Procedura di valutazione di conformità applicata all'insieme: MODULO
- GB** Conformity appraisal procedure applied to the assemblage: FORM
- F** Procédure d'estimation de conformité appliquée à l'ensemble : FORMULAIRE
- D** Für das Gesamtgerät angewendetes Verfahren zu Konformitätsprüfung: FORMULAR
- E** Procedimiento de valoración de conformidad aplicada al conjunto: MÓDULO
- P** Procedimento de avaliação da conformidade aplicado ao conjunto: MÓDULO

Data / Date **07/2016**
Datum / Fecha

Il legale Rappresentante / The legal representative / Le représentant légal
Der gesetzliche Vertreter / El representante legal / O representante legal

Giovanni Menon

(NL) CE VERKLARING VAN OVEREENKOMST KRACHTENS ART. 17 VAN DE RICHTLIJN 2014/68/UE

(N) EU-SAMSVARSKERKLÆRING I HENHOLD TIL ARTIKKEL 17 I DIREKTIV 2014/68/UE

(FI) EU-VAATIMUSTENMUKAISUUSVAKUUTUS DIREKTIIVIN 2014/68/UE 17 ARTIKLAN MUKAAN

(DK) EU-OVERENSSTEMMELSESKERKLÆRING I HENHOLD TIL ART. 17 DIREKTIVET 2014/68/UE

(S) EU-FÖRSÄKRAN OM ÖVERENSSTÄMMELSE I ENLIGHET MED ART. 17 EU-FÖRSÄKRAN OM 2014/68/UE

(GR) ΔΗΛΩΣΗ ΣΥΜΜΟΡΦΩΣΗΣ CE ΣΥΜΦΩΝΑ ΜΕ ΤΟ ΑΡΘ. 17 ΤΗΣ ΟΔΗΓΙΑΣ 2014/68/UE



RAASM s.p.a.
Via Marangoni, 33
36022 S.Zeno di Cassola - Vicenza - Italy

(NL) VERKLAART OP EIGEN VERANTWOORDING DAT: DE AANZUIGER VAN AFGEWERKTE OLIE

(DK) ERKLÆRER PÅ EGET ANSVAR, AT: OPSUGNING AF SPILDOLIE

(N) ERKLÆRER UNDER EGET ANSVAR AT: UTSTYRET FOR INNSUGING AV BRUKT OLJE

(S) FÖRSÄKRAR UNDER EGET ANSVAR ATT: SUGDON FÖR SPILLOLJA

(FI) VAKUUTTAÄ OMALLA VASTUULLAAN, ETTÄ: KÄYTETYN ÖLJYN IMULAITE

(GR) ΔΗΛΩΝΕΙ ΜΕ ΑΠΟΚΛΕΙΣΤΙΚΗ ΤΗΣ ΕΥΘΥΝΗ ΟΤΙ: Η ΣΥΣΚΕΥΗ ΑΝΑΡΡΟΦΗΣΗΣ ΚΑΜΜΕΝΩΝ ΛΑΔΙΩΝ

(NL) BESTAAND UIT: (DK) BESTÅENDE AF: (N) BESTÅENDE AV: (S) BESTÅR AV: (FI) JOKA KOOSTUU SEURAAVISTA OSISTA: (GR) ΑΠΟΤΕΛΕΙΤΑΙ ΑΠΟ:

Mod. AO.65L
Mod. AO.91L
Mod. AO.115L
Mod. AO.60L
Mod. AO.90L
Mod. AO.114L
Mod. AOI.90L

(NL) Reservoir	(DK) Beholder	(N) Tank	(S) Tank	(FI) Säiliö	(GR) ντεπόζιτο
(NL) Volume	65 l	Categorie			MODULE
(DK) Volumen	17.2 gal	Kategori			MODUL
(N) Volum	90 l	Kategori	I		SKJEMA
(S) Volym	23.8 gal	Kategori			MODUL
(FI) Tilavuus	115 l	Laiteluokka			LOMAKE
(GR) Όγκος	30.4 gal	Κατηγορία			ΕΝΤΥΠΟ

(NL) Veiligheidsklep (DK) Sikkerhedsventil (N) Sikkerhetsventil (S) Säkerhetsventil (FI) Turvaventtiili (GR) Βαλβίδα ασφαλείας

(NL) IJkingdruk (S) Grundinställningstryck
(DK) Kalibreringstryk (FI) Kalibrintipaine
(N) Kalibreringstrykk (GR) Πίεση βαθμονόμησης

1 bar
14.5 psi

(NL) IN OVEREENSTEMMING IS MET DE ESSENTIËLE VEILIGHEIDSEISEN BEPAALD DOOR DE RICHTLIJN 2014/68/UE

(DK) OPFYLDER DE GRUNDLÆGGENDE SIKKERHEDSKRAV I DIREKTIVET 2014/68/UE

(N) ER I OVERENSSTEMMELSE MED DE VIKTIGSTE SIKKERHETSKRAVENE I DIREKTIVET 2014/68/UE

(S) ÖVERENSSTÄMMER MED DE SÄKERHETSKRAV SOM ÄR NÖDVÄNDIGA ENLIGT EG DIREKTIV 2014/68/UE

(FI) VASTAA EU- DIREKTIIVIN 2014/68/UE

(GR) ΕΙΝΑΙ ΚΑΤΑΣΚΕΥΑΣΜΕΝΟΣ ΣΕ ΣΥΜΜΟΡΦΩΣΗ ΜΕ ΤΙΣ ΕΛΑΧΙΣΤΕΣ ΠΡΟΔΙΑΓΡΑΦΕΣ ΑΣΦΑΛΕΙΑΣ ΤΗΣ ΟΔΗΓΙΑΣ 2014/68/UE O E K

(NL) Op het geheel toegepaste procedure ter beoordeling van de overeenkomst:

MODULE

(DK) Anvendt procedure v. vurdering af udstyrets overensstemmelse:

MODUL

(N) Fremgangsmåte for samsvarsvurdering av utstyret:

SKJEMA

(S) Tillämpat förfarande vid bedömning av överensstämmelse:

MODUL

(FI) Koko yksikköön käytetty vaatimustenmukaisuuden arviointimenettely:

LOMAKE

(GR) Διαδικασία αξιολόγησης της συμμόρφωσης του συνόλου:

ΕΝΤΥΠΟ

A

Datum / Dato **07/2016**
Pvm / Ημερομηνία

De wettelijke vertegenwoordiger / Adm. direktør / Juridisk representant
Legal företrädare / Laillinen edustaja / Ο νόμιμος Εκπρόσωπος

Giovanni Menon

- I** DICHIARAZIONE DI CONFORMITÀ UE AI SENSI DELL'ART. 17 DELLA DIRETTIVA 2014/68/UE
- F** DÉCLARATION DE CONFORMITÉ UE AU SENS DE L'ART. 17 DE LA DIRECTIVE 2014/68/UE
- E** DECLARACIÓN DE CONFORMIDAD UE EN VIRTUD DEL ART. 17 DE LA DIRECTIVA 2014/68/UE

- GB** EU DECLARATION OF CONFORMITY PURSUANT TO ART. 17 OF DIRECTIVE 2014/68/UE
- D** EG-KONFORMITÄTSEKTLÄRUNG GEMÄSS ART. 17 DER RICHTLINIE 2014/68/UE
- P** DECLARAÇÃO DE CONFORMIDADE UE, NOS TERMOS DO ART. 17 DA DIRETIVA 2014/68/UE



RAASM S.p.a.
Via Marangoni, 33
36022 S.Zeno di Cassola - Vicenza - Italy

- I** DICHIARA SOTTO LA PROPRIA ESCLUSIVA RESPONSABILITÀ CHE: IL RECUPERATORE/ASPIRATORE OLIO ESAUSTO
- GB** DECLARES UNDER ITS OWN AND EXCLUSIVE RESPONSIBILITY THAT: THE WASTE OIL SUCTION/DRAINER
- F** DÉCLARE SOUS SA PROPRE RESPONSABILITÉ QUE : LE RÉCUPÉRATEUR/ASPIRATEUR D'HUILE USAGÉE
- D** ERKLÄRT AUF EIGENE VERANTWORTUNG, DASS: DAS SAMMEL-/ABSAUGGERÄT FÜR ALTÖL
- E** DECLARA BAJO SU EXCLUSIVA RESPONSABILIDAD QUE: EL RECUPERADOR/ASPIRADOR DE ACEITE GASTADO
- P** DECLARA SOB SUA PRÓPRIA RESPONSABILIDADE QUE: O RECUPERADOR/ASPIRADOR ÓLEO USADO

Mod. R/AO.C.65L
Mod. R/AO.C.91L
Mod. R/AO.C.116L
Mod. R/AOC.60L
Mod. R/AOC.90L
Mod. R/AOC.115L

- I** COSTITUITO DA: **GB** COMPRISING: **F** CONSTITUÉ DE: **D** BESTEHEND AUS: **E** QUE SE COMPONE DE: **P** CONSTITUÍDO POR:

I Serbatoio	GB Tank	F Réservoir	D Behälter	E Depósito	P Reservatório
I Volume	65 l	Categoria	I	Procedura di valutazione di conformità applicata:	MODULO
GB Volume	17.2 gal	Category		Conformity appraisal procedure applied:	FORM
F Volume	90 l	Catégorie		Procédure d'estimation de conformité appliquée :	FORMULAIRE
D Fassungsvermögen	23.8 gal	Kategorie		Angewendetes Verfahren zu Konformitätsprüfung:	FORMULAR
E Volumen	115 l	Categoria		Procedimiento de valoración de conformidad aplicada:	MÓDULO
P Volume	30.4 gal	Categoria		Procedimento de avaliação da conformidade aplicado:	MÓDULO

I Valvola di sicurezza	GB Safety valve	F Soupape de sûreté	D Sicherheitsventil	E Válvula de seguridad	P Válvula de segurança
I Pressione di taratura	D Eichdruck	1 bar 14.5 psi			
GB Calibration pressure	E Presión de calibrado				
F Pression de réglage	P Pressão de calibração				

- I** È CONFORME AI REQUISITI ESSENZIALI DI SICUREZZA INDICATI DALLA DIRETTIVA 2014/68/UE
- GB** COMPLIES WITH THE ESSENTIAL SAFETY REQUIREMENTS OF DIRECTIVE 2014/68/UE
- F** EST CONFORME AUX QUALITES ESSENTIELLES DE SECURITE REQUISES PAR LA DIRECTIVE 2014/68/UE
- D** MIT DEN WESENTLICHEN SICHERHEITANFORDERUNGEN DER CE-RICHTLINIE 2014/68/UE
- E** ESTÁ CONFORME CON LOS REQUISITOS ESENCIALES DE SEGURIDAD DE LA NORMA 2014/68/UE
- P** E CONFORME AOS REQUISITOS ESSENCIAIS DE SEGURANÇA DA DIRETRIZ 2014/68/UE

I Procedura di valutazione di conformità applicata all'insieme:	MODULO	A
GB Conformity appraisal procedure applied to the assemblage:	FORM	
F Procédure d'estimation de conformité appliquée à l'ensemble :	FORMULAIRE	
D Für das Gesamtgerät angewendetes Verfahren zu Konformitätsprüfung:	FORMULAR	
E Procedimiento de valoración de conformidad aplicada al conjunto:	MÓDULO	
P Procedimento de avaliação da conformidade aplicado ao conjunto:	MÓDULO	

Data / Date **07/2016**
Datum / Fecha

Il legale Rappresentante / The legal representative / Le représentant légal
Der gesetzliche Vertreter / El representante legal / O representante legal

Giovanni Menon

(NL) CE VERKLARING VAN OVEREENKOMST KRACHTENS ART. 17 VAN DE RICHTLIJN 2014/68/UE

(N) EU-SAMSVARERKLÆRING I HENHOLD TIL ARTIKKEL 17 I DIREKTIV 2014/68/UE

(FI) EU-VAATIMUSTENMUKAISUUSVAKUUTUS DIREKTIIVIN 2014/68/UE 17 ARTIKLAN MUKAAN

(DK) EU-OVERENSSTEMMELSESERKLÆRING I HENHOLD TIL ART. 17 DIREKTIVET 2014/68/UE

(S) EU-FÖRSÄKRAN OM ÖVERENSSTÄMMELSE I ENLIGHET MED ART. 17 EU-FÖRSÄKRAN OM 2014/68/UE

(GR) ΔΗΛΩΣΗ ΣΥΜΜΟΡΦΩΣΗΣ CE ΣΥΜΦΩΝΑ ΜΕ ΤΟ ΑΡΘ. 17 ΤΗΣ ΟΔΗΓΙΑΣ 2014/68/UE



RAASM s.p.a.
Via Marangoni, 33
36022 S.Zeno di Cassola - Vicenza - Italy

(NL) VERKLAART OP EIGEN VERANTWOORDING DAT: DE OPVANGER/AANZUIGER VAN AFGEWERKTE OLIE
(DK) ERKLÆRER PÅ EGET ANSVAR, AT: UDSKYRET TIL OPSAMLING/OPSUGNING AF SPILDOLIE
(N) ERKLÆRER UNDER EGET ANSVAR AT: UTSTYRET FOR OPSAMLING/INNSUGING AV BRUKT OLJE
(S) FÖRSÄKRAR UNDER EGET ANSVAR ATT: UPPSAMLARE/SUGDON FÖR SPILLOLJA
(FI) VAKUUTTAÄ OMALLA VASTUULLAAN, ETTÄ: KÄYTETYN ÖLJYN KERUU-/IMULAITE
(GR) ΔΗΛΩΝΕΙ ΜΕ ΑΠΟΚΛΕΙΣΤΙΚΗ ΤΗΣ ΕΥΘΥΝΗ ΟΤΙ: Η ΣΥΣΚΕΥΗ ΕΚΚΕΝΩΣΗΣ/ΑΝΑΡΡΟΦΗΣΗΣ ΚΑΜΜΕΝΩΝ ΛΑΔΙΩΝ

Mod. R/AO.C.65L
Mod. R/AO.C.91L
Mod. R/AO.C.116L
Mod. R/AOC.60L
Mod. R/AOC.90L
Mod. R/AOC.115L

(NL) BESTAAND UIT: (DK) BESTÅENDE AF: (N) BESTÅENDE AV: (S) BESTÅR AV: (FI) JOKA KOOSTUU SEURAAVISTA OSISTA: (GR) ΑΠΟΤΕΛΕΙΤΑΙ ΑΠΟ:

(NL) Reservoir	(DK) Beholder	(N) Tank	(S) Tank	(FI) Säiliö	(GR) ντεπόζιτο
(NL) Volume	65 l	Categorie		Toegepaste procedure ter beoordeling van de overeenkomst:	MODULE
(DK) Volumen	17.2 gal	Kategori		Anvendt procedure v. vurdering af overensstemmelse:	MODUL
(N) Volum	90 l	Kategori	I	Fremgangsmåte for samsvarvurdering:	SKJEMA
(S) Volym	23.8 gal	Kategori		Tillämpat förfarande vid bedömning av överensstämmelse:	MODUL
(FI) Tilavuus	115 l	Laiteluokka		Käytetty vaatimustenmukaisuuden arviointimenettely:	LOMAKE
(GR) Όγκος	30.4 gal	Κατηγορία		Διαδικασία αξιολόγησης της συμμόρφωσης:	ΕΝΤΥΠΟ

(NL) Veiligheidsklep (DK) Sikkerhedsventil (N) Sikkerhetsventil (S) Säkerhetsventil (FI) Turvaventtiili (GR) Βαλβίδα ασφαλείας

(NL) IJkingdruk (S) Grundinställningstryck
(DK) Kalibreringstryk (FI) Kalibrintipaine
(N) Kalibreringstrykk (GR) Πίεση βαθμονόμησης

1 bar
14.5 psi

(NL) IN OVEREENSTEMMING IS MET DE ESSENTIËLE VEILIGHEIDSEISEN BEPAALD DOOR DE RICHTLIJN 2014/68/UE
(DK) OPFYLDER DE GRUNDLÆGGENDE SIKKERHEDSKRAV I DIREKTIVET 2014/68/UE
(N) ER I OVERENSSTEMMELSE MED DE VIKTIGSTE SIKKERHETSKRAVENE I DIREKTIVET 2014/68/UE
(S) ÖVERENSSTÄMMER MED DE SÄKERHETSKRAV SOM ÄR NÖDVÄNDIGA ENLIGT EG DIREKTIV 2014/68/UE
(FI) VASTAA EU- DIREKTIIVIN 2014/68/UE
(GR) ΕΙΝΑΙ ΚΑΤΑΣΚΕΥΑΣΜΕΝΟΣ ΣΕ ΣΥΜΜΟΡΦΩΣΗ ΜΕ ΤΙΣ ΕΛΑΧΙΣΤΕΣ ΠΡΟΔΙΑΓΡΑΦΕΣ ΑΣΦΑΛΕΙΑΣ ΤΗΣ ΟΔΗΓΙΑΣ 2014/68/UEOΕΚ

(NL) Op het geheel toegepaste procedure ter beoordeling van de overeenkomst: MODULE
(DK) Anvendt procedure v. vurdering af udstyrets overensstemmelse: MODUL
(N) Fremgangsmåte for samsvarvurdering av utstyret: SKJEMA
(S) Tillämpat förfarande vid bedömning av överensstämmelse: MODUL
(FI) Koko yksikköön käytetty vaatimustenmukaisuuden arviointimenettely: LOMAKE
(GR) Διαδικασία αξιολόγησης της συμμόρφωσης του συνόλου: ΕΝΤΥΠΟ

A

Datum / Dato 07/2016
Pvm / Ημερομηνία

De wettelijke vertegenwoordiger / Adm. direktør / Juridisk representant
Legal företrädare / Laillinen edustaja / Ο νόμιμος Εκπρόσωπος

Giovanni Menon

- I** DICHIARAZIONE DI CONFORMITÀ UE AI SENSI DELL'ART. 17 DELLA DIRETTIVA 2014/68/UE
- F** DÉCLARATION DE CONFORMITÉ UE AU SENS DE L'ART. 17 DE LA DIRECTIVE 2014/68/UE
- E** DECLARACIÓN DE CONFORMIDAD UE EN VIRTUD DEL ART. 17 DE LA DIRECTIVA 2014/68/UE

- GB** EU DECLARATION OF CONFORMITY PURSUANT TO ART. 17 OF DIRECTIVE 2014/68/UE
- D** EG-KONFORMITÄTSEKTLÄRUNG GEMÄSS ART. 17 DER RICHTLINIE 2014/68/UE
- P** DECLARAÇÃO DE CONFORMIDADE UE, NOS TERMOS DO ART. 17 DA DIRETIVA 2014/68/UE



RAASM S.p.a.
Via Marangoni, 33
36022 S.Zeno di Cassola - Vicenza - Italy

- I** DICHIARA SOTTO LA PROPRIA ESCLUSIVA RESPONSABILITÀ CHE:
IL RECUPERATORE OLIO ESAUSTO
- GB** DECLARES UNDER ITS OWN AND EXCLUSIVE RESPONSIBILITY THAT:
THE WASTE OIL DRAINER
- F** DÉCLARE SOUS SA PROPRE RESPONSABILITÉ QUE :
LE RÉCUPÉRATEUR D'HUILE USAGÉE
- D** ERKLÄRT AUF EIGENE VERANTWORTUNG, DASS:
DAS SAMMELGERÄT FÜR ALTÖL
- E** DECLARA BAJO SU EXCLUSIVA RESPONSABILIDAD QUE:
EL RECUPERADOR DE ACEITE GASTADO
- P** DECLARA SOB SUA PRÓPRIA RESPONSABILIDADE QUE:
O RECUPERADOR ÓLEO USADO

Mod. RO.65L
Mod. RO.90L
Mod. RO.115L
Mod. RO.C.65L
Mod. RO.C.90L
Mod. RO.C.115L

- I** COSTITUITO DA: **GB** COMPRISING: **F** CONSTITUÉ DE: **D** BESTEHEND AUS: **E** QUE SE COMPONE DE: **P** CONSTITUÍDO POR:

I Serbatoio	GB Tank	F Réservoir	D Behälter	E Depósito	P Reservatório
I Volume	65 l	Categoria	I	Procedura di valutazione di conformità applicata:	MODULO
GB Volume	17.2 gal	Category		Conformity appraisal procedure applied:	FORM
F Volume	90 l	Catégorie		Procédure d'estimation de conformité appliquée :	FORMULAIRE
D Fassungsvermögen	23.8 gal	Kategorie		Angewendetes Verfahren zu Konformitätsprüfung:	FORMULAR
E Volumen	115 l	Categoria		Procedimiento de valoración de conformidad aplicada:	MÓDULO
P Volume	30.4 gal	Categoria	Procedimento de avaliação da conformidade aplicado:	MÓDULO	

I Valvola di sicurezza	GB Safety valve	F Soupape de sûreté	D Sicherheitsventil	E Válvula de seguridad	P Válvula de segurança
I Pressione di taratura	D Eichdruck	1 bar 14.5 psi			
GB Calibration pressure	E Presión de calibrado				
F Pression de réglage	P Pressão de calibração				

- I** È CONFORME AI REQUISITI ESSENZIALI DI SICUREZZA INDICATI DALLA DIRETTIVA 2014/68/UE
- GB** COMPLIES WITH THE ESSENTIAL SAFETY REQUIREMENTS OF DIRECTIVE 2014/68/UE
- F** EST CONFORME AUX QUALITES ESSENTIELLES DE SECURITE REQUISES PAR LA DIRECTIVE 2014/68/UE
- D** MIT DEN WESENTLICHEN SICHERHEITANFORDERUNGEN DER CE-RICHTLINIE 2014/68/UE
- E** ESTÁ CONFORME CON LOS REQUISITOS ESENCIALES DE SEGURIDAD DE LA NORMA 2014/68/UE
- P** E CONFORME AOS REQUISITOS ESSENCIAIS DE SEGURANÇA DA DIRETRIZ 2014/68/UE

I Procedura di valutazione di conformità applicata all'insieme:	MODULO	A
GB Conformity appraisal procedure applied to the assemblage:	FORM	
F Procédure d'estimation de conformité appliquée à l'ensemble :	FORMULAIRE	
D Für das Gesamtgerät angewendetes Verfahren zu Konformitätsprüfung:	FORMULAR	
E Procedimiento de valoración de conformidad aplicada al conjunto:	MÓDULO	
P Procedimento de avaliação da conformidade aplicado ao conjunto:	MÓDULO	

Data / Date **07/2016**
Datum / Fecha

Il legale Rappresentante / The legal representative / Le représentant légal
Der gesetzliche Vertreter / El representante legal / O representante legal

Giovanni Menon

(NL) CE VERKLARING VAN OVEREENKOMST KRACHTENS ART. 17 VAN DE RICHTLIJN 2014/68/UE

(N) EU-SAMSVARSKLÆRING I HENHOLD TIL ARTIKKEL 17 I DIREKTIV 2014/68/UE

(FI) EU-VAATIMUSTENMUKAISUUSVAKUUTUS DIREKTIIVIN 2014/68/UE 17 ARTIKLAN MUKAAN

(DK) EU-OVERENSSTEMMELSESKLÆRING I HENHOLD TIL ART. 17 DIREKTIVET 2014/68/UE

(S) EU-FÖRSÄKRAN OM ÖVERENSSTÄMMELSE I ENLIGHET MED ART. 17 EU-FÖRSÄKRAN OM 2014/68/UE

(GR) ΔΗΛΩΣΗ ΣΥΜΜΟΡΦΩΣΗΣ CE ΣΥΜΦΩΝΑ ΜΕ ΤΟ ΑΡΘ. 17 ΤΗΣ ΟΔΗΓΙΑΣ 2014/68/UE



RAASM s.p.a.
Via Marangoni, 33
36022 S.Zeno di Cassola - Vicenza - Italy

(NL) VERKLAART OP EIGEN VERANTWOORDING DAT: DE OLIE AFTAPUNIT

(DK) ERKLÆRER PÅ EGET ANSVAR, AT: SPILDOLIESAMLEREN

(N) ERKLÆRER UNDER EGET ANSVAR AT: UTSTYRET FOR OPPSAMLING AV BRUKT OLJE

(S) FÖRSÄKRAR UNDER EGET ANSVAR ATT: UPPSAMLARE FÖR SPILLolja

(FI) VAKUUTTAÄ OMALLA VASTUULLAAN, ETTÄ: KÄYTETYN ÖLJYN KERUULAITE

(GR) ΔΗΛΩΝΕΙ ΜΕ ΑΠΟΚΛΕΙΣΤΙΚΗ ΤΗΣ ΕΥΘΥΝΗ ΟΤΙ: Η ΣΥΣΚΕΥΗ ΕΚΚΕΝΩΣΗΣ ΚΑΜΜΕΝΩΝ ΛΑΔΙΩΝ

(NL) BESTAAND UIT: (DK) BESTÅENDE AF: (N) BESTÅENDE AV: (S) BESTÅR AV: (FI) JOKA KOOSTUU SEURAAVISTA OSISTA: (GR) ΑΠΟΤΕΛΕΙΤΑΙ ΑΠΟ:

Mod. RO.65L
Mod. RO.90L
Mod. RO.115L
Mod. RO.C.65L
Mod. RO.C.90L
Mod. RO.C.115L

(NL) Reservoir	(DK) Beholder	(N) Tank	(S) Tank	(FI) Säiliö	(GR) ντεπόζιτο
(NL) Volume	65 l	Categorie		Toegepaste procedure ter beoordeling van de overeenkomst:	MODULE
(DK) Volumen	17.2 gal	Kategori		Anvendt procedure v. vurdering af overensstemmelse:	MODUL
(N) Volum	90 l	Kategori	I	Fremgangsmåte for samsvarvurdering:	SKJEMA
(S) Volym	23.8 gal	Kategori		Tillämpat förfarande vid bedömning av överensstämmelse:	MODUL
(FI) Tilavuus	115 l	Laiteluokka		Käytetty vaatimustenmukaisuuden arviointimenettely:	LOMAKE
(GR) Όγκος	30.4 gal	Κατηγορία		Διαδικασία αξιολόγησης της συμμόρφωσης:	ΕΝΤΥΠΟ

(NL) Veiligheidsklep (DK) Sikkerhedsventil (N) Sikkerhetsventil (S) Säkerhetsventil (FI) Turvaventtiili (GR) Βαλβίδα ασφαλείας

(NL) IJkingdruk (S) Grundinställningstryck
(DK) Kalibreringstryk (FI) Kalibrintipaine
(N) Kalibreringstrykk (GR) Πίεση βαθμονόμησης

1 bar
14.5 psi

(NL) IN OVEREENSTEMMING IS MET DE ESSENTIËLE VEILIGHEIDSEISEN BEPAALD DOOR DE RICHTLIJN 2014/68/UE

(DK) OPFYLDER DE GRUNDLÆGGENDE SIKKERHEDSKRAV I DIREKTIVET 2014/68/UE

(N) ER I OVERENSSTEMMELSE MED DE VIKTIGSTE SIKKERHETSKRAVENE I DIREKTIVET 2014/68/UE

(S) ÖVERENSSTÄMMER MED DE SÄKERHETSKRAV SOM ÄR NÖDVÄNDIGA ENLIGT EG DIREKTIV 2014/68/UE

(FI) VASTAA EU- DIREKTIIVIN 2014/68/UE

(GR) ΕΙΝΑΙ ΚΑΤΑΣΚΕΥΑΣΜΕΝΟΣ ΣΕ ΣΥΜΜΟΡΦΩΣΗ ΜΕ ΤΙΣ ΕΛΑΧΙΣΤΕΣ ΠΡΟΔΙΑΓΡΑΦΕΣ ΑΣΦΑΛΕΙΑΣ ΤΗΣ ΟΔΗΓΙΑΣ 2014/68/UEOΕΚ

(NL) Op het geheel toegepaste procedure ter beoordeling van de overeenkomst:

MODULE

(DK) Anvendt procedure v. vurdering af udstyrets overensstemmelse:

MODUL

(N) Fremgangsmåte for samsvarvurdering av utstyret:

SKJEMA

(S) Tillämpat förfarande vid bedömning av överensstämmelse:

MODUL

(FI) Koko yksikköön käytetty vaatimustenmukaisuuden arviointimenettely:

LOMAKE

(GR) Διαδικασία αξιολόγησης της συμμόρφωσης του συνόλου:

ΕΝΤΥΠΟ

A

Datum / Dato **07/2016**
Pvm / Ημερομηνία

De wettelijke vertegenwoordiger / Adm. direktør / Juridisk representant
Legal företrädare / Laillinen edustaja / Ο νόμιμος Εκπρόσωπος

Giovanni Menon



La costruttrice declina ogni responsabilità per le possibili inesattezze contenute nel presente opuscolo imputabili ad errori di stampa o di trascrizione, per danni a cose o persone nel caso non vengano osservate tutte le norme antinfortunistiche utili al normale esercizio e regolare funzionamento, nonché per montaggi, installazioni ed uso non eseguiti in conformità alle sue indicazioni ed istruzioni; si riserva inoltre di apportare senza preavviso ed in totale libertà operativa ogni e qualsiasi variante e miglioria d'ordine funzionale-tecnico ed estetica. Verificate nel nostro sito la presenza di documentazione aggiornata.

The manufacturer declines all responsibility for possible inaccuracies contained in this booklet due to printing or transcription errors, for damage to property or persons, in case all the safety regulations useful to normal and regular operation are not complied with, as well as, for any assembly, installation and use which is not carried out in conformity with the directions and instructions provided. Moreover, the manufacturer reserves the right to make any technical-functional and design change or improvement, without any previous notice and with the utmost operational freedom. Check out our website for updated documentation.



Lascia il tuo feedback
sulle istruzioni
Please, give us a feedback
V660 (code)
03
<http://bit.ly/raasmspa>

- PRODOTTO RAASM -
- PRODUCT RAASM -
- PRODUIT RAASM -
- PRODUKT VON RAASM -
- PRODUCTO RAASM -

RAASM S.p.A. - 36022 S.ZENO DI CASSOLA -VI- ITALIA
Tel. 0424 571150 - Fax 0424 571155
www.raasm.com - e-mail: info@raasm.com
MADE IN ITALY